

# Exaustor FTC 912 XS LED1 FRANKE | 315.0532.377

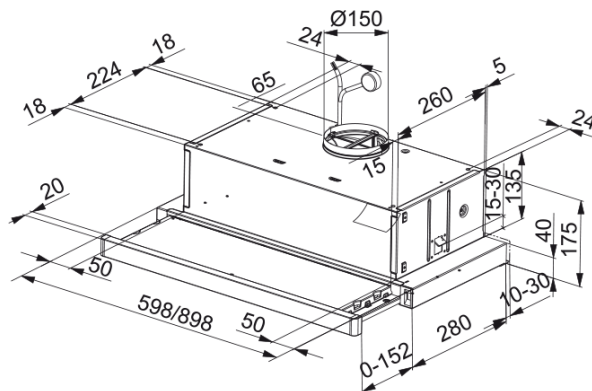

## Dados técnicos

### Aspecto

Categoria de chaminés	Pull-out
Acabamento	Alumínio

### Dimensões

Largura em mm	900.0
Diâmetro da saída de ar	150

### Especificações Energia

Tipo de ligação	EU
Consumo anual de energia CAE	88.4
Classe de eficiência dinâmica	E
Eficiência da iluminação	D
Eficiência filtros de gorduras	C
Voltagem do motor	220-240V 50-60Hz
Motor Gr comm.nome	D17 430
Nº. de motores	1

### Instalação

Tipo de instalação	Grupos filtrantes
--------------------	-------------------

### Prestações

Velocidade	1
Fluxo (M3h)	220.0
Press. max	180.0
Watt	90.0
Nível de ruído db(A)	57.0
Velocidade	2
Fluxo (m³h)	320.0
Press. max	200.0
Watt	105.0
Nível de ruído db(A)	66.0

Velocidade	3
Fluxo (m³h)	420.0
Press. max	220.0
Watt	140.0
Nível de ruído db(A)	69.0
<b>Características do Produto</b>	
Sensor de qualidade do ar	Não
Classe energética	D
<b>Identificação do Produto</b>	
Marca de produto	FRANKE
Família do produto	Smart
Gama	FLEXA
<b>Propriedades</b>	
Número de lâmpadas	2
Tipo de lâmpada	Led HV E14 4000K
Controlo remoto	Não
À prova de água	Não
Tipo de interface	PCB
Nº. de velocidades	3
Configuração de velocidades	Não
24H	Não
Atraso	Não
Sensor de auto início	Não
WI-FI	Não
Tipologia de filtro	Cassete
Tipo de filtro	Alumínio
Filtro de carvão	Não