



## Características gerais

### Grupo filtrante

- Painel de comandos eletrónico
- 2 lâmpadas LED
- Três velocidades + uma intensiva
- Filtro metálico interior
- Integrável em móveis de cozinha
- Sistema de aspiração perimetral "Contour"
- Motor de dupla turbina
- Capacidade de extração (\*): 245 m<sup>3</sup>/h - int. 760 m<sup>3</sup>/h
- Nível de potência sonora (\*): 54 dBA - máx. 68 dBA
- Possibilidade de funcionamento em recirculação (filtro D4C)

## Desenho técnico

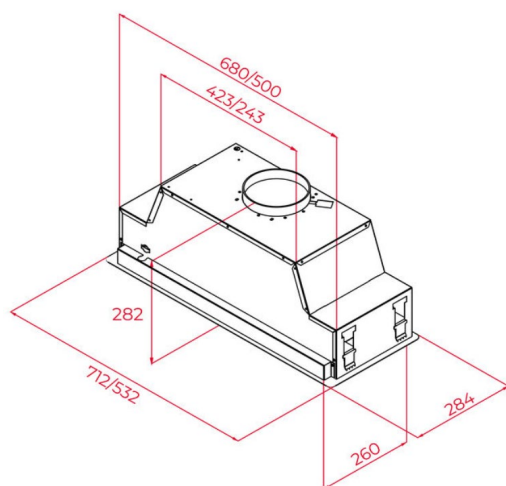

## Cor

## Código

## EAN

- | Cor    | Código    | EAN           |
|--------|-----------|---------------|
| • Inox | 113100008 | 8434778025651 |

## Dados técnicos

- |  |     |
|--|-----|
| • Classificação energética                   | A+  |
| • Fluxo de ar (Qmin) m <sup>3</sup> /h (*)   | 245 |
| • Fluxo de ar (Qmax) m <sup>3</sup> /h (*)   | 425 |
| • Fluxo de ar (Qboost) m <sup>3</sup> /h (*) | 760 |
| • Pot. sonora (LwA) veloc. min. dBA (*)      | 54  |
| • Pot. sonora (LwA) veloc. máx. dBA (*)      | 68  |
| • Pot. sonora (LwA) veloc. Boost. dBA(*)     | 70  |

(\*) Reg. Delegado Europeu n.º 65/2014 da comissão de 1 de outubro de 2013.

A Teka Portugal SA, declina toda a sua responsabilidade mediante eventuais alterações de produto, inexactidões devidas a erros de transcrição, impressão ou fotográficos.