



### Características gerais:

- Máquina de lavar roupa de instalação livre
- Capacidade: 10 Kg
- Painel de comandos eletrónico
- Display digital LED branco
- Motor T- inverter
- 14 programas
- Programa super-rápido 15', ECO, esterilização
- 16 funções: Steam, SpeedWash
- Doseador de detergente AutoDose
- Indicador digital de tempo restante
- Programação digital diferida (1-24 horas)
- Sistema SmartWash
- Sistema de controlo de equilíbrios
- Seletor de exclusão de centrifugação
- Regulação automática do consumo de água
- Óculo de vidro de Ø 48 cm
- Tambor em aço inoxidável
- Bloqueio de segurança para crianças
- Pés reguláveis em altura
- Indicadores de funcionamento: on/off, programa seleccionado, temperatura e funções especiais
- Classificação energética A

Cor	Código	EAN
• Branco	113900015	8434778028478

### Desenho técnico

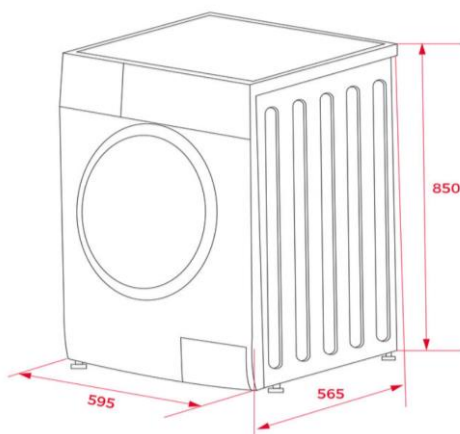

### Dados técnicos

• Potência máxima total (W)	2.100
• Resistência de aquecimento (W)	1.850
• Consumo em modo off e stand by (W)	0,5 / -
• Consumo energia (kWh/ciclo)	0,51
• Consumo água (litros/ciclo)	52
• % água restante após centrifugação	53,9
• Nível ruído (dBA)	80
• Seletor de centrifugação (r.p.m.)	400-1.500