

**Características gerais:**

- Arca de instalação livre de baixo bancada
- No Frost LongLife
- Motor inverter
- Controlo mecânico
- Termostato regulável
- 3 gavetas transparentes
- Luz interior LED
- Pés dianteiros reguláveis em altura
- Puxador oculto

**Medidas exteriores**

↑845 mm →553 mm ↗ 574mm

**Cor**

- Branco

**Código**

113350000

**EAN**

8434778026177

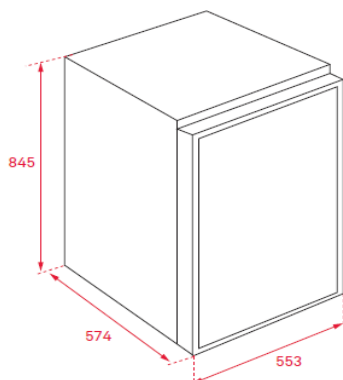
**Desenho técnico****Dados técnicos**

- |                            |                    |
|----------------------------|--------------------|
| • Classificação energética | E                  |
| • Classificação climática  | ST/N/SN            |
| • Consumo de energia       | 0,543 kWh / 24h    |
| • Capacidade de congelação | 4 Kg/24 horas      |
| • Consumo de energia anual | 164 kWh/ano        |
| • Nível de ruído           | 39 dBA             |
| • Tensão / frequência      | 220-240 V / 50 Hz  |
| • Capacidade total         | 86 litros líquidos |