



## Horno empotrado

Manual del usuario

## Forno incorporado

Manual do utilizador



IB 22RE X

385444763\_2/ ES/ PT/ R.AB/ 05.10.24 12:29  
7757883820

## ¡Bienvenido!

---

Estimado cliente,

Gracias por elegir el producto Indesit . Queremos que el aparato, fabricado con alta calidad y tecnología, le ofrezca la mejor eficiencia. Para ello, lea atentamente este manual y cualquier otra documentación proporcionada antes de utilizar el producto.

Preste atención a todas las informaciones y advertencias del manual de usuario. De esta manera, se protegerá a sí mismo y a el aparato contra los peligros que puedan ocurrir.

Guarde el manual de instrucciones. Si le da el aparato a otra persona, entregue el manual con él. En este manual se indican las condiciones de garantía, el uso y los métodos de resolución de problemas de su producto.

### Los símbolos y sus descripciones utilizados el manual del usuario:



Peligro que puede provocar la muerte o lesiones.



Información importante o consejos de uso útiles.



Lea el manual de usuario.



Superficie caliente.

**AVISO**

Peligro que puede provocar daños materiales al aparato o a su entorno.

**Beko Europe Management Srl**  
Via Varesina 204, 20156 Milano, Italy

## Tabla de contenidos

<b>1 Instrucciones de Seguridad.....</b>	<b>4</b>	6.1 Advertencias generales sobre la cocción en el horno .....	20
1.1 Uso Previsto.....	4	6.1.1 Pasteles y alimentos para el horno .....	21
1.2 Seguridad de niños, personas vulnerables y mascotas .....	4	6.1.2 Carne, pescado y aves de corral .....	22
1.3 Seguridad Eléctrica .....	5	6.1.3 Alimentos de prueba .....	23
1.4 Seguridad en Transporte .....	7	<b>7 Mantenimiento y limpieza .....</b>	<b>24</b>
1.5 Seguridad en la instalación.....	8	7.1 Información General de Limpieza.....	24
1.6 Seguridad de uso.....	8	7.2 Limpieza de los accesorios .....	25
1.7 Avisos de temperatura.....	9	7.3 Limpieza del panel de control.....	25
1.8 Uso de accesorios.....	9	7.4 Limpiar el interior del horno (área de cocción).....	25
1.9 Seguridad en la cocción.....	10	7.5 Fácil limpieza con vapor.....	26
1.10 Mantenimiento y limpieza Seguridad.....	11	7.6 Limpieza de la puerta del horno ...	27
<b>2 Instrucciones medioambientales....</b>	<b>11</b>	7.7 Retirar el cristal interior de la puerta del horno.....	27
2.1 Directiva de Residuos.....	11	7.8 Limpieza de la lámpara del horno	28
2.1.1 Cumplimiento de Directiva WEEE y eliminación del producto de desecho .....	11	<b>8 Solución de problemas.....</b>	<b>29</b>
2.2 Información de Embalaje.....	12		
2.3 Recomendaciones para el ahorro de energía .....	12		
<b>3 Su aparato .....</b>	<b>13</b>		
3.1 Información de Producto .....	13		
3.2 Panel de control del producto Introducción y uso .....	13		
3.2.1 Panel de control .....	14		
3.2.2 Introducción del panel de control del horno .....	14		
3.3 Funciones de funcionamiento del horno .....	14		
3.4 Accesorios del Producto.....	15		
3.5 Uso de los accesorios del producto .....	15		
3.6 Especificaciones Técnicas .....	18		
<b>4 Primer uso .....</b>	<b>19</b>		
4.1 Limpieza inicial.....	19		
<b>5 Uso del horno.....</b>	<b>19</b>		
5.1 Información general sobre el uso del horno .....	19		
5.2 Funcionamiento de la unidad de control del horno .....	19		
<b>6 Información general sobre el horneado.....</b>	<b>20</b>		

## 1 Instrucciones de Seguridad

- Esta sección incluye las instrucciones de seguridad necesarias para evitar el riesgo de lesiones personales o daños materiales.
  - En caso de entregar el producto a otra persona para su uso personal o vender de segunda mano, también se debe entregar el manual de usuario, las etiquetas del producto y otros documentos y piezas relevantes.
  - Nuestra empresa no asumirá ninguna responsabilidad por los daños que puedan producirse por el incumplimiento de estas instrucciones.
  - El incumplimiento de estas instrucciones anulará cualquier garantía.
  - Los trabajos de instalación y reparación deben ser realizados siempre por el fabricante, el servicio técnico autorizado o una persona que la empresa importadora designe.
  - Utilice únicamente repuestos y accesorios originales.
  - No repare ni sustituya ningún componente del producto a menos que esté expresamente indicado en el manual del usuario.
  - No realice modificaciones técnicas en el producto.
- ### 1.1 Uso Previsto
- Este producto está diseñado para ser utilizado en casa. No es adecuado para uso comercial.
  - No utilice el producto en jardines, balcones u otros lugares al aire libre. Este producto está pensado para ser utilizado en los hogares y en las cocinas del personal de tiendas, oficinas y otros entornos laborales.
  - **ADVERTENCIA** Este aparato debe utilizarse únicamente para cocinar. No debe ser usado para diferentes propósitos, como calentar la habitación.
  - El horno puede usarse para descongelar, hornear, freír y asar alimentos.
  - Este producto no se debe utilizar para el calentamiento de platos, ni para secar colgando toallas o ropa en el asa.
- ### 1.2 Seguridad de niños, personas vulnerables y mascotas
- Este aparato puede ser utilizado por niños de 8 años de edad y mayores, y por personas discapacidades físicas, sensoriales o mentales, o que

- carezcan de experiencia y conocimientos, siempre que sean supervisados o entrenados sobre el uso seguro y los peligros del aparato.
- Los niños no deben jugar con el aparato. La limpieza y el mantenimiento del usuario no deben ser realizados por niños a menos que haya alguien que los supervise.
- Este aparato no debe ser utilizado por personas con capacidad física, sensorial o mental limitada (incluidos los niños), a menos que se les mantenga bajo supervisión o reciban las instrucciones necesarias.
- Los niños deben ser supervisados para asegurar que no jueguen con el aparato.
- Los aparatos eléctricos son peligrosos para niños y mascotas. Los niños y las mascotas no deben jugar, trepar o entrar en el aparato.
- No coloque objetos que los niños puedan alcanzar sobre el aparato.
- **ADVERTENCIA** Durante el uso, las superficies accesibles del aparato están calientes. Mantenga a los niños alejados del aparato.
- Mantenga los materiales de embalaje fuera del alcance de los niños. Existe un riesgo de lesiones y asfixia.
- Cuando la puerta esté abierta, no coloque ningún objeto pesado sobre ella ni permita que los niños se sienten sobre ella. Puede hacer que el horno se vuelque o que se dañen las bisagras de la puerta.
- Antes de desechar productos desgastados e inútiles:
  1. Desenchufe el conector de alimentación y retírelo de la toma de corriente.
  2. Desconecte el cable de alimentación y separe el enchufe del producto.
  3. Tome precauciones para evitar que los niños entren en el producto.
  4. No permita que los niños jueguen con el producto cuando esté en modo inactivo.



### 1.3 Seguridad Eléctrica

- Enchufe el aparato en una toma de corriente con conexión a tierra protegida por un fusible que coincida con los valores de corriente indicados en la etiqueta de tipo. Haga que la instalación de la toma de tierra sea hecha por un electricista calificado. No utilice el aparato

sin conexión a tierra de acuerdo con las regulaciones locales / nacionales.

- El enchufe o la conexión eléctrica del aparato deberán estar en un lugar fácilmente accesible. Si esto no es posible, debe haber un mecanismo (fusible, interruptor, llave de contacto, etc.) en la instalación eléctrica a la que está conectado el producto, que cumpla con la normativa eléctrica y que separe todos los polos de la red.
- Antes de proceder a la reparación, mantenimiento y limpieza, desenchufe el producto o desconecte el fusible.
- Enchufe el aparato en una toma de corriente que cumpla con los valores de voltaje y frecuencia especificados en la etiqueta de tipo.
- (En caso de no disponer de cable de alimentación) utilice únicamente el cable de conexión descrito en el apartado "Especificaciones técnicas".
- No atasque el cable eléctrico debajo y detrás del producto. No ponga un objeto pesado sobre el cable de alimentación. El cable de alimentación no debe doblarse, aplastarse ni entrar en contacto con ninguna fuente de calor.
- Asegúrese de que el cable de alimentación no se atasque mientras coloca el aparato en su lugar después del montaje o la limpieza.
- La superficie trasera del horno se calienta cuando está en uso. El cable de alimentación no debe entrar en contacto con la superficie posterior del producto. De lo contrario, podría dañarse.
- No atasques los cables eléctricos en la puerta del horno y no los pases sobre superficies calientes. De lo contrario, el aislamiento de los cables puede fundirse y provocar un incendio como resultado de un cortocircuito.
- Utilice sólo el cable original. No utilice cables cortados o dañados.
- No utilice un cable de extensión o un enchufe múltiple para hacer funcionar su producto.
- En los casos en que sea necesario el uso de un adaptador convertidor (para tipo de enchufe), póngase en contacto con el centro de servicio autorizado o con el importador para utilizar el adaptador homologado.

- Si la longitud de la línea de alimentación es inadecuada, póngase en contacto con el importador o con el centro de servicio autorizado.
- Las fuentes de alimentación portátiles o los enchufes múltiples pueden sobrecalentarse e incendiarse. Mantenga alejados del producto enchufes múltiples y fuentes de alimentación portátiles.
- Si el cable de alimentación está dañado, debe ser sustituido por el fabricante, por un servicio técnico autorizado o por una persona que indique la empresa importadora, para evitar posibles peligros.
- **ADVERTENCIA** Antes de sustituir la bombilla del horno, asegúrese de desconectar el aparato de la red eléctrica para evitar el riesgo de descarga eléctrica. Desenchufe el aparato o apague el fusible de la caja de fusibles.

Si su producto tiene un cable de alimentación y un enchufe:

- Nunca enchufe el producto en una toma rota, suelta o desconectada. Asegúrese de que el enchufe esté totalmente introducido en la toma. En caso contrario, las conexiones podrían sobrecalentarse y provocar un incendio.

- Evite insertar el aparato en enchufes con grasa, sucios o potencialmente expuestos al agua (como los que están cerca de una encimera por la que pueda filtrarse agua). En caso contrario, existe riesgo de cortocircuito y electrocución.
- No tocar nunca el enchufe con las manos húmedas.
- Extraiga el enchufe de la toma utilizando el cuerpo del enchufe y no tire de su cable.



#### 1.4 Seguridad en Transporte

- Desconecte el aparato de la red eléctrica antes de transportarlo.
- El aparato es pesado, cargue el aparato con al menos dos personas.
- No utilice la puerta y/o el asa para transportar o mover el aparato.
- No ponga objetos sobre el aparato. Transporte el aparato en posición vertical.
- Cuando necesite transportar el aparato, envuélvalo con material de embalaje de plástico de burbujas o cartón grueso y péguelo con cinta adhesiva. Fije bien las piezas móviles del producto para evitar daños.

- Antes de instalar el aparato, compruebe que no esté dañado durante el transporte. Si está dañado póngase en contacto con el importador o el servicio técnico autorizado.

### **1.5 Seguridad en la instalación**

- Antes de iniciar la instalación, desconecte la tensión de la línea eléctrica a la que se conectará el producto cerrando el fusible.
- Durante el transporte y la instalación siempre utilice guantes protectores. En caso contrario, ¡existe riesgo de lesiones por bordes afilados!
- Antes de instalar el aparato, compruebe que no esté dañado. No lo haga instalar si el producto está dañado.
- Evite utilizar materiales aislantes del calor para recubrir el interior de los muebles que se vayan a instalar.
- La luz solar directa y las fuentes de calor, tales como calefacciones eléctricas o de gas, no deben estar presentes en la zona donde se instale el producto.
- Mantenga abiertos los alrededores de todos los conductos de ventilación del producto.

- Con el fin de evitar el sobrecalentamiento, la instalación del producto no se debe realizar detrás de cubiertas decorativas.
- En caso de que detrás de la zona de instalación designada para el producto haya una manguera/tubería de gas o una tubería de agua de plástico, es imprescindible garantizar que no haya contacto entre el producto y estas tuberías de suministro. De lo contrario, la manguera/tubo podría aplastarse.
- Si existe una toma de corriente detrás del lugar donde se va a instalar el producto, es necesario asegurarse de que el producto no entre en contacto con la toma ni con el enchufe conectado a la toma.

### **1.6 Seguridad de uso**

- Asegúrese de apagar el aparato después de cada uso.
- En caso de que no vaya a utilizar el producto durante un periodo prolongado, desenchúfelo o desconecte la alimentación de la caja de fusibles.
- No utilice el producto si se rompe o estropea durante su uso. Desconecte el aparato de la electricidad. Póngase en

contacto con el importador o el centro de servicio autorizado.

- No utilice el producto si el cristal de la puerta delantera está desmontado o agrietado. En caso contrario, corre el riesgo de sufrir lesiones y daños al medio ambiente.
- No pise el aparato bajo ningún concepto.
- No utilice nunca el producto cuando su juicio o coordinación se vea afectada por el uso de alcohol y/o drogas.
- Los objetos inflamables no se deben guardar en la zona de cocción ni alrededor de ella. De lo contrario, pueden provocar un incendio.
- La manija del horno no es un secador de toallas. Cuando utilice el producto, no cuelgue toallas, guantes o tejidos similares en el mango.
- Las bisagras de la puerta del producto se mueven al abrir y cerrar la puerta y pueden atascarse. Al abrir/cerrar la puerta, no sujete la pieza con las bisagras.

### 1.7 Avisos de temperatura

- **ADVERTENCIA** Durante el uso, el producto y sus partes accesibles estarán calientes. Se de-

be tener cuidado para evitar tocar el producto y los elementos de calentamiento. Los niños menores de 8 años deben mantenerse alejados del producto a menos que estén supervisados constantemente.

- No ponga materiales inflamables / explosivos cerca del producto, ya que las superficies estarán calientes mientras esté funcionando.
- Mantenga la distancia al abrir la puerta del horno durante o al final de la cocción. El vapor puede quemarle las manos, la cara y/o los ojos.
- Durante el funcionamiento, el producto está caliente. Se debe tener cuidado para evitar tocar las partes calientes, el interior del horno y los elementos de calentamiento.
- Para manipular el producto siempre utilice guantes de horno resistentes al calor.

### 1.8 Uso de accesorios

- Es importante que la parrilla y la bandeja se coloquen correctamente en los estantes de rejilla. Para obtener información detallada, consulte el apartado "Uso de los accesorios".
- Después de introducir completamente los accesorios en el espacio de cocción, cierre la

puerta del horno, ya que de lo contrario podrían golpear el cristal de la puerta y dañarlo.

## 1.9 Seguridad en la cocción

- Tenga cuidado cuando utilice bebidas alcohólicas en sus platos. El alcohol se evapora a altas temperaturas y puede provocar un incendio ya que puede inflamarse al entrar en contacto con superficies calientes.
  - Los restos de alimentos presentes en la zona de cocción, como el aceite, pueden inflamarse. Limpie estos residuos antes de cocinar.
  - Peligro de intoxicación alimentaria: No deje la comida en el horno durante más de una hora antes o después de la cocción. De lo contrario, puede causar intoxicación alimentaria o enfermedades.
  - No caliente en el horno latas cerradas ni tarros de cristal. La presión que se acumularía en la lata/jarra podría hacerla estallar.
  - No coloque bandejas, platos o papel de aluminio directamente en el fondo del horno. El calor acumulado podría dañar la parte inferior del horno.
- Tenga en cuenta las siguientes precauciones cuando utilice papel de pergamino graso o materiales similares:
- Coloque el papel antigrasa en una batería de cocina o en el accesorio de horno (bandeja, parrilla, etc.) con la comida y colóquela en el horno precalentado.
  - Con el fin de evitar el riesgo de contacto con las resistencias del horno y de obstrucción del flujo de aire caliente, quite las partes sobrantes de papel sulfurizado que cuelguen de los accesorios o recipientes. No utilice papel sulfurizado a temperaturas de horno superiores a la temperatura máxima de uso especificada por el fabricante. No colocar nunca papel antigrasa en la base del horno.
  - No lo ponga encima de los accesorios durante el precalentamiento.
  - Para evitar que el material salga volando debido a la circulación de aire en el interior del horno, presione siempre con un plato u objeto similar.
  - Cubra únicamente la superficie necesaria dentro de la bandeja.
  - La bandeja debe limpiarse después de cada uso y debe sustituirse el papel sulfurizado o

materiales similares utilizados en la bandeja. En caso contrario, los líquidos que goteen sobre la bandeja pueden provocar humo o incluso provocar llamas.

- Al abrir la tapa del producto se genera un flujo de aire. El papel sulfurizado puede entrar en contacto con los elementos calefactores e inflamarse.
- Cuando se utilice una rejilla de asar para freír, debe colocarse una bandeja en la rejilla inferior. En caso contrario, la grasa de los alimentos y otros componentes que gotean sobre el fondo del horno pueden crear humo denso y provocar llamas.



## 1.10 Mantenimiento y limpieza Seguridad

- Espere a que el aparato se enfríe antes de limpiarlo. ¡Las superficies calientes pueden causar quemaduras!
- No lave nunca el aparato pulverizándolo o echándole agua. ¡Existe el riesgo de descarga eléctrica!
- No utilice limpiadores de vapor para limpiar el producto, ya que puede provocar una descarga eléctrica.
- Para limpiar el cristal de la puerta delantera del horno, no utilice limpiadores abrasivos fuertes, rascadores metálicos, lana de alambre ni lejía. Estos materiales pueden causar que las superficies de vidrio se rayen y se rompan.

## 2 Instrucciones medioambientales

### 2.1 Directiva de Residuos

#### 2.1.1 Cumplimiento de Directiva WEEE y eliminación del producto de desecho

Este producto cumple con la Directiva WEEE de UE (2012/19/UE). Este producto lleva el símbolo de clasificación de residuo de aparatos eléctricos y electrónicos (WEEE).



El presente producto ha sido fabricado con piezas y materiales de alta calidad que pueden ser reutilizados y son aptos para el reciclaje. Por lo que, al final de su vida útil, no elimine el

producto con los residuos domésticos normales y otros residuos. Llévelo a un punto de recogida para el reciclaje de aparatos eléctricos y electrónicos. Puede consultar a la administración local sobre estos puntos de recogida. Desechar el aparato correctamente ayuda a evitar consecuencias negativas para el medio ambiente y la salud humana.

#### Cumplimiento de Directiva RoHS:

El producto que ha adquirido cumple con la Directiva RoHS de UE (2011/65/UE). No contiene materiales nocivos y prohibidos especificados en la Directiva.

## 2.2 Información de Embalaje

El embalaje del producto está fabricado con materiales reciclables de acuerdo con nuestra normativa medioambiental nacional. No elimine los residuos del embalaje con los residuos domésticos o de otro tipo, llévelos a los puntos de recogida de materiales de embalaje designados por las autoridades locales.

## 2.3 Recomendaciones para el ahorro de energía

De acuerdo con la UE 66/2014, la información sobre la eficiencia energética se puede encontrar en el recibo del producto suministrado con el mismo.

Las siguientes sugerencias le ayudarán a utilizar el aparato de manera ecológica y eficiente en términos de energía:

- Descongele los alimentos congelados antes de hornearlos.
- En el horno, utilice recipientes oscuros o esmaltados que transmitan mejor el calor.
- Si se especifica en la receta o en el manual del usuario, precaliente siempre. No abra la puerta del horno con frecuencia durante la cocción.
- Apague el producto de 5 a 10 minutos antes de la hora de finalización del horneado en horneados prolongados. Puede ahorrar hasta un 20% de electricidad utilizando el calor residual.
- Intente cocinar más de un plato a la vez en el horno. Puede cocinar al mismo tiempo colocando dos cocinas en la rejilla. Además, si cocina sus comidas una tras otra, ahorrará energía porque el horno no perderá su calor.

### 3.1 Información de Producto

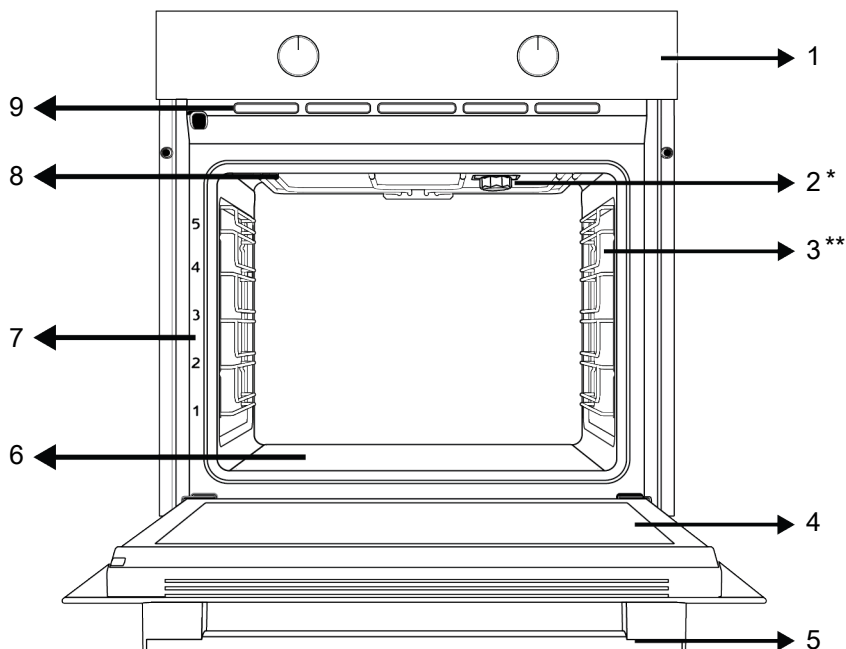

1 Panel de control

3 Estantes de rejilla

5 Mango

7 Posiciones de estante

9 Los agujeros de ventilación

2 Cordero

4 Puerta

6 Calentador inferior (bajo la placa de acero)

8 Calefacción superior

\* Varía según el modelo. Es posible que su producto no esté equipado con una lámpara, o que el tipo y la ubicación de la lámpara difieran de la ilustración.

\*\* Varía según el modelo. Es posible que su producto no esté equipado con una rejilla. En la imagen, se muestra como ejemplo un producto con rejilla.

### 3.2 Panel de control del producto Introducción y uso

En este apartado encontrará la vista general y los usos básicos del panel de mandos del aparato. En función del tipo o modelo de aparato, puede haber diferencias en las imágenes y algunas características.

### 3.2.1 Panel de control

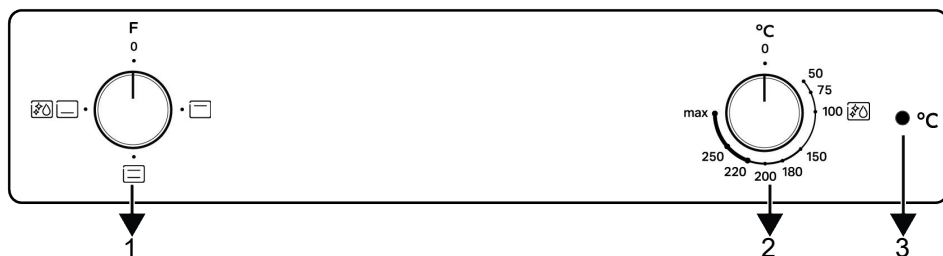

1 Perilla de selección de funciones

3 bombilla de termostato

2 Botón de selección de temperatura

Si hay pomo(s) que controla(n) su producto, en algunos modelos este(s) pomo(s) puede(n) estar de forma que salga(n) cuando se empuja(n) (pomos enterrados). Para los ajustes que se hagan con estas perillas, primero se empuja la perilla correspondiente hacia adentro y se saca la perilla. Después de realizar el ajuste, vuelva a introducirlo y coloque el mando.

### 3.2.2 Introducción del panel de control del horno

#### Perilla de selección de función

Puede seleccionar las funciones de funcionamiento del horno con la perilla de selección de funciones. Gire a la izquierda/derecha desde la posición cerrada (superior) para seleccionar.

#### Botón de selección de temperatura



Puede seleccionar la temperatura que desea cocinar con la perilla de temperatura. Gire en el sentido de las agujas del reloj desde la posición cerrada (superior) para seleccionar.

### Indicador de temperatura interior del horno

Puede comprender la temperatura interior del horno a partir de la lámpara de temperatura. La luz del termostato está ubicada en el panel de control. La lámpara del termostato se enciende cuando el producto comienza a funcionar y la lámpara del termostato se apaga cuando alcanza la temperatura establecida. Cuando la temperatura dentro del horno cae por debajo de la temperatura establecida, la lámpara del termostato se enciende nuevamente.

### 3.3 Funciones de funcionamiento del horno

En la tabla de funciones, se muestran las funciones operativas que se pueden utilizar en el horno y las temperaturas más altas y más bajas que se pueden ajustar para estas funciones. El orden de los modos de funcionamiento mostrados aquí puede diferir de la disposición de el aparato.

Símbolo de la función	Descripción de la función	Rango de temperatura (°C)	Descripción y uso
	Calentamiento superior e inferior	*	La comida se calienta por arriba y por abajo al mismo tiempo. Indicado para tartas, pasteles o tartas y guisos en moldes para horno. La cocción se realiza con una sola bandeja.
	Calentamiento superior	*	Sólo el calentamiento superior está encendido. Es adecuado para alimentos que necesitan ser dorados en la parte superior.
	Calentamiento inferior	*	Sólo el calentamiento inferior está activado. Es adecuado para alimentos que necesitan dorarse por la parte inferior. Esta función también debe utilizarse para una fácil limpieza con vapor.

\* Su producto funciona en el rango de temperatura especificado en la perilla de temperatura.

### 3.4 Accesorios del Producto

Hay varios accesorios en el aparato. En este apartado encontrará la descripción de los accesorios y la descripción del uso correcto. Dependiendo del modelo del aparato, el accesorio suministrado varía. Es posible que todos los accesorios descritos en manual del usuario no estén disponibles en el aparato.

 Las bandejas del interior de su aparato pueden deformarse con el efecto del calor. Esto no afecta a la funcionalidad. La deformación desaparece cuando la bandeja se enfría.

#### Bandeja estándar

Se utiliza para pasteles, alimentos congelados y para freír trozos grandes.

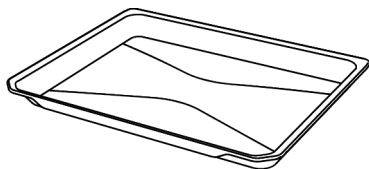

#### Parrilla

Se utiliza para freír o colocar los alimentos que se van a hornear, freír y guisar en el estante deseado.

**En los modelos con estantes de alambre :**

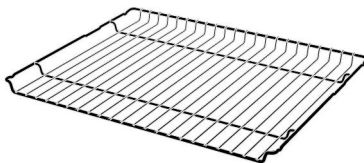

**En los modelos sin estantes de alambre :**

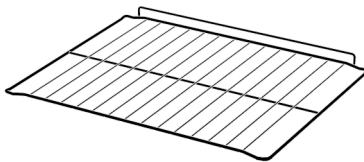

### 3.5 Uso de los accesorios del producto

#### Estantes de cocina

Hay 5 niveles de posición de los estantes en el área de cocción. También puede ver el orden de los estantes en los números del marco frontal del horno.

**En los modelos con estantes de alambre :**

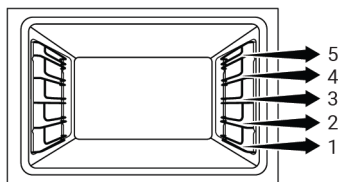

**En los modelos sin estantes de alambre :**

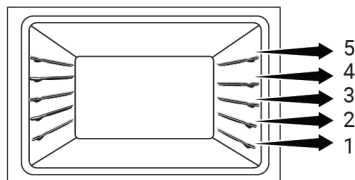

**Colocando la parrilla en los estantes de cocción**

**En los modelos con estantes de alambre :**

Es crucial colocar correctamente la parrilla en los laterales de los estantes de rejilla. Mientras se coloca la parrilla en el estante deseado, la sección abierta debe estar en el frente. Para una mejor cocción, la parrilla de alambre debe estar asegurada en el punto de parada del estante de alambre. No debe pasar por encima del punto de parada para entrar en contacto con la pared posterior del horno.

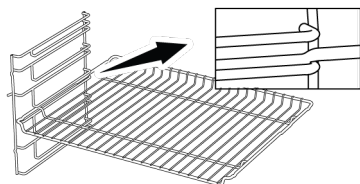

**En los modelos sin estantes de alambre :**

Es crucial colocar correctamente la parrilla en los laterales de los estantes de rejilla. La parrilla tiene una dirección cuando se coloca en el estante. Mientras se coloca la parrilla en el estante deseado, la sección abierta debe estar en el frente.

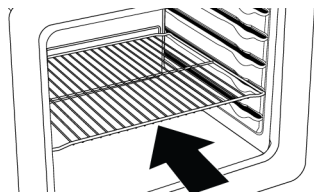

**Colocando la bandeja en los estantes de la cocina**

**En los modelos con estantes de alambre :**

También es crucial colocar correctamente las bandejas en los estantes laterales de alambre. Mientras se coloca la bandeja en el estante deseado, su lado diseñado para sujetar debe estar en el frente. Para una mejor cocción, la bandeja debe estar fijada en el zócalo de parada de la parrilla de alambre. No debe pasar por encima del punto de parada para entrar en contacto con la pared trasera del horno.

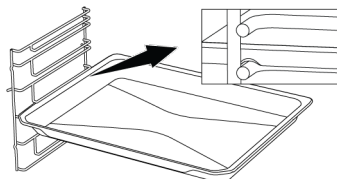

**En los modelos sin estantes de alambre :**

También es crucial colocar las bandejas en los estantes laterales de forma adecuada. La bandeja tiene una dirección al colocarla en la estantería. Mientras se coloca la bandeja en el estante deseado, su lado diseñado para sujetar debe estar en el frente.

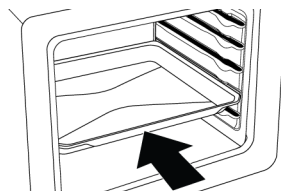

**Función de parada del grill de alambre**

Hay una función de parada para evitar que la parrilla de alambre se salga de la bandeja de alambre. Con esta función, puede sacar los alimentos de forma fácil y segura. Mientras retira la rejilla de alambre, puede tirar de ella hacia delante hasta que llegue

al punto de parada. Debes pasar por encima de este punto para eliminarlo por completo.

**En los modelos con estantes de alambre :**

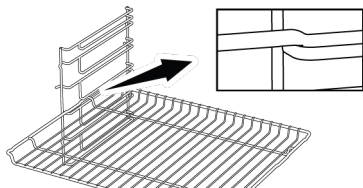

**En los modelos sin estantes de alambre :**

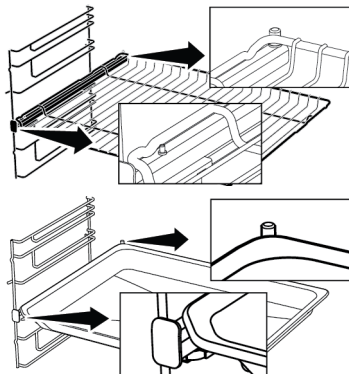
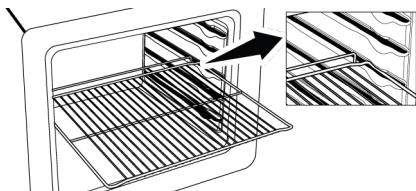

**Función tope de bandejas - En los modelos con estantes de alambre**

También hay una función de parada para evitar que la bandeja se salga de la bandeja de alambre. Mientras retira la bandeja, suéltela de la toma trasera de parada y tire de ella hacia usted hasta que llegue a la parte delantera. Debe pasar por encima de este punto de parada para eliminarlo por completo.

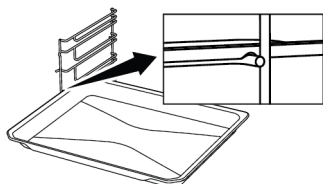

**Colocación correcta de la parrilla y la bandeja en las guías telescópicas-En modelos con estantes de alambre y modelos telescópicos**

Gracias a las guías telescópicas, podrá colocar o sacar las bandejas o la parrilla fácilmente. Cuando utilice bandejas y parrillas de alambre con el riel telescópico, debe tener cuidado de que los pasadores de la parte delantera y trasera de los rieles telescópicos, descansen contra los bordes de la parrilla y la bandeja (como se muestra en la figura).

### 3.6 Especificaciones Técnicas

Características técnicas generales	
Dimensiones externas del producto (altura/anchura/profundidad) (mm)	595 /594 /567
Dimensiones de la instalación del horno (altura / anchura / profundidad) (mm)	590-600 /560 /min. 550
Tensión/Frecuencia	220-240 V ~; 50 Hz
Tipo y sección del cable utilizado/apto para el producto	min. H05VV-FG 3 x 1,5 mm <sup>2</sup>
Consumo total de energía (kW)	2,5
Tipo de horno	Horno convencional

Lo básico: La información de la etiqueta energética de los hornos eléctricos de tipo doméstico se ofrece de acuerdo con la norma EN 60350-1 / IEC 60350-1. Los valores se determinan en las funciones Calentamiento superior e inferior o (si existe) Calentamiento inferior/superior asistido por ventilador f con la carga estándar.

La clase de eficiencia energética se determina de acuerdo con la siguiente priorización, dependiendo de si existen o no las funciones pertinentes en el producto. 1-Calefacción «eco» por ventilador , 2-Calentamiento por ventilador , 3-Parrilla baja asistida por ventilador , 4-Calentamiento superior e inferior.



Las especificaciones técnicas pueden modificarse sin previo aviso para mejorar la calidad del aparato.



Las cifras de este manual son esquemáticas y pueden no coincidir exactamente con el aparato.



Los valores indicados en las etiquetas de los aparatos o en la documentación que los acompaña se obtienen en condiciones de laboratorio de acuerdo con las normas pertinentes. Estos valores pueden variar en función de las condiciones operativas y ambientales del aparato.

## 4 Primer uso

Antes de empezar a utilizar el producto, se recomienda hacer lo que se indica en los siguientes apartados respectivamente.

### 4.1 Limpieza inicial

1. Retire todos los materiales de embalaje.
2. Retire todos los accesorios del horno suministrados con el producto.
3. Haga funcionar el producto durante 30 minutos y luego, apáguelo. De esta manera, los residuos y capas que puedan haber permanecido en el horno durante la producción se queman y se limpian.
4. Al utilizar el aparato, seleccione la temperatura más alta y la función de todos los calentadores del aparato. Véase "Funciones del horno ► 14]". Puede aprender a manejar el horno en la siguiente sección.

5. Espere a que el horno se enfríe.
6. Limpie las superficies del aparato con un paño o esponja húmedos y séquelas con un paño.

#### Antes de utilizar los accesorios:

Limpie los accesorios que retire del horno con agua detergente y una esponja de limpieza suave.

**NOTICE:** Algunos detergentes o agentes de limpieza podrían provocar daño en la superficie. No utilice detergentes abrasivos, polvos de limpieza, cremas de limpieza ni objetos punzantes durante la limpieza.

**NOTICE:** Durante el primer uso, puede salir humo y olor durante varias horas. Esto es normal y sólo se necesita una buena ventilación para eliminarlo. Evite inhalar directamente el humo y los olores que se forman.

## 5 Uso del horno

### 5.1 Información general sobre el uso del horno

**Ventilador de refrigeración ( Varía según el modelo del aparato. Puede que no esté disponible en el aparato. )**

El aparato tiene un ventilador de refrigeración. El ventilador de enfriamiento se activa automáticamente cuando es necesario y enfría tanto la parte delantera del aparato como los muebles. Se desactiva automáticamente cuando termina el proceso de enfriamiento. El aire caliente sale por la puerta del horno. No cubra estas aberturas de ventilación con nada. De lo contrario, el horno puede sobrecalentarse. El ventilador de enfriamiento continúa funcionando durante el funcionamiento del horno o después de que el horno se apaga (aproximadamente 20-30 minutos). Si cocina programando el temporizador del horno, al final del tiempo de cocción, el ventilador de refrigeración se apaga con todas las funciones. El tiempo de funcionamiento del ventilador de enfria-

miento no puede ser determinado por el usuario. Se enciende y apaga automáticamente. Esto no es ningún error.

#### La luz del horno

La iluminación del horno se enciende cuando el horno comienza a hornear. En algunos modelos, la iluminación está encendida durante la cocción, mientras que en otros se apaga después de un tiempo determinado.

### 5.2 Funcionamiento de la unidad de control del horno

#### Encender el horno

Cuando seleccione una función de funcionamiento con la que desee cocinar con el mando de selección de funciones y fije una temperatura determinada con el mando de temperatura, el horno comenzará a funcionar.

## Apagar el horno

Puede apagar la cámara de cocción girando el botón de selección de funciones y el botón de temperatura a la posición de apagado (arriba).

## Selección de la temperatura y de la función de funcionamiento de la cámara de cocción

Puede cocinar con el control manual (bajo su control) seleccionando la temperatura y la función de funcionamiento específicas de su alimento.



1. Seleccione la función de funcionamiento que desea cocinar con el mando de selección de funciones.
2. Ajuste la temperatura que desea cocinar con la perilla de temperatura.
  - ⇒ Su horno comenzará a funcionar inmediatamente con la función y temperatura seleccionadas y la bombilla de temperatura se encenderá. Cuando la temperatura en el interior del horno alcanza la temperatura ajustada, la bombilla de temperatura se apaga. El horno no se apagará por sí solo después del proceso de cocción. Tiene que controlar la cocción y apagarla usted mismo. Cuando termine de cocinar, apague el horno girando la perilla de selección de funciones y la perilla de temperatura a la posición de apagado (arriba).

## 6 Información general sobre el horneado

En este apartado encontrará consejos para preparar y cocinar sus alimentos.

Además, en esta sección se describen algunos de los alimentos probados como productores y los ajustes más adecuados para estos alimentos. También se indican los ajustes y accesorios de horno apropiados para estos alimentos.

### 6.1 Advertencias generales sobre la cocción en el horno

- Al abrir la puerta del horno durante o después de la cocción, puede salir vapor caliente. El vapor puede quemarle las manos, la cara y/o los ojos. Al abrir la puerta del horno, no se acerque.
- El intenso vapor generado durante la cocción puede formar gotas de agua condensada en el interior y exterior del horno y en las partes superiores del mueble debido a la diferencia de temperatura. Esto es algo normal y físico.
- Los valores de temperatura y tiempo de cocción indicados para los alimentos pueden variar según la receta y la cantidad. Por esta razón, estos valores se dan como rangos.
- Retire siempre del horno los accesorios no utilizados antes de comenzar a cocinar. Los accesorios que permanecen en el horno pueden impedir que su comida se cocine a los valores correctos.
- Para los alimentos que cocinará según su propia receta, puede hacer referencia a los alimentos similares que se dan en las tablas de cocina.
- El uso de los accesorios suministrados asegura que se obtenga el mejor rendimiento de la cocina. Tenga en cuenta siempre las advertencias e informaciones del fabricante para los utensilios de cocina externos que vaya a utilizar.
- Corte el papel antigrasa que va a utilizar en su cocina en tamaños adecuados al recipiente en el que va a cocinar. Los papeles sulfurados que se desbordan del recipiente pueden crear un riesgo de quemaduras y afectar a la calidad del horneado. Utilice el papel antigrasa que usará en el rango de temperatura especificado.
- Para una buena cocción, coloque los alimentos en el estante correcto recomendado. No cambie la posición del estante durante la cocción.

## 6.1.1 Pasteles y alimentos para el horno

### Información general

- Recomendamos utilizar los accesorios del aparato para un buen funcionamiento de la cocina. Si va a utilizar un utensilio de cocina externo, prefiera utensilios oscuros, antiadherentes y resistentes al calor.
- Si se recomienda el precalentamiento en la mesa de cocción, asegúrese de poner los alimentos en el horno después del precalentamiento.
- Si va a cocinar utilizando utensilios de cocina en la parrilla de alambre, colóquelos en el centro de la parrilla de alambre, no cerca de la pared trasera.
- Todos los ingredientes utilizados en la elaboración de pasteles deben estar frescos y a temperatura ambiente.
- El estado de cocción de los alimentos puede variar en función de la cantidad de alimentos y del tamaño de la olla.
- Los moldes de metal, cerámica y vidrio prolongan el tiempo de cocción y las superficies inferiores de los alimentos de pastelería no se doran uniformemente.
- Si utiliza papel de horno, puede observarse un pequeño dorado en la superficie inferior del alimento. En esta situación, es posible que tenga que prolongar el periodo de cocción unos 10 minutos.
- Los valores especificados en las tablas de cocción se determinan como resultado de las pruebas realizadas en nuestros laboratorios. Los valores adecuados para usted pueden diferir de estos valores.
- Coloque su comida en el estante apropiado recomendado en la mesa de cocción. Consulte el estante inferior del horno como estante 1.

- Cocinar los platos recomendados en la mesa de cocción con una sola bandeja.

### Consejos para hornear pasteles

- Si el pastel está demasiado seco, aumente la temperatura en 10°C y acorte el tiempo de cocción.
- Si el pastel está húmedo, utilice una pequeña cantidad de líquido o reduzca la temperatura en 10°C.
- Si la parte superior de la tarta está quemada, colóquela en el estante inferior, baje la temperatura y aumente el tiempo de horneado.
- Si el interior del pastel está bien cocido, pero el exterior está pegajoso, utilice menos líquido, disminuya la temperatura y aumente el tiempo de cocción.

### Consejos para la pastelería

- Si la masa está demasiado seca, aumente la temperatura en 10 °C y acorte el tiempo de cocción. Humedezca las hojas de masa con una salsa compuesta de leche, aceite, huevo y mezcla de yogur.
- Si la masa se está cocinando lentamente, asegúrese de que el grosor de la que ha preparado no desborde la bandeja.
- Si la masa está dorada en la superficie pero el fondo no está cocido, asegúrese de que la cantidad de salsa que va a utilizar para la masa no es demasiado en el fondo de la masa. Para un dorado uniforme, intente repartir la salsa de manera uniforme entre las hojas de masa y la masa.
- Hornee su pastelería en la posición y la temperatura adecuadas según la tabla de cocción. Si la parte inferior aún no está lo suficientemente dorada, colóquela en un estante inferior para la próxima cocción.

## Tabla de cocción para alimentos de pastelería y horno

Comida	Accesorio a utilizar	Función de funcionamiento	Posición de la estantería	Temperatura (°C)	Tiempo de cocción (min) (aprox.)
Pastel en la bandeja	Bandeja estándar *	Calentamiento superior e inferior	3	180	30 ... 45
Pastel en el molde	Molde para pasteles en la parrilla de alambre **	Calentamiento superior e inferior	2	180	30 ... 40
Pequeños pasteles	Bandeja estándar *	Calentamiento superior e inferior	3	160	25 ... 35
Bizcocho	Molde redondo de 26 cm de diámetro con pinza sobre parrilla de alambre **	Calentamiento superior e inferior	2	160	30 ... 40
Galletas	Bandeja de repostería *	Calentamiento superior e inferior	3	170	25 ... 40
Pastas	Bandeja estándar *	Calentamiento superior e inferior	2	200	30 ... 45
Bollo	Bandeja estándar *	Calentamiento superior e inferior	2	200	20 ... 35
Pan integral	Bandeja estándar *	Calentamiento superior e inferior	3	200	30 ... 45
Lasaña	Recipiente rectangular de vidrio/metal en la parrilla **	Calentamiento superior e inferior	2 o 3	200	30 ... 45
Tarta de manzana	Molde redondo de metal negro de 20 cm de diámetro en la parrilla de alambre **	Calentamiento superior e inferior	2	180	50 ... 70
Pizza	Bandeja estándar *	Calentamiento superior e inferior	2	200 ... 220	10 ... 20

Se recomienda precalentar todos los alimentos.

\*Es posible que estos accesorios no se incluyan en el aparato.

\*\*Estos accesorios no están incluidos en el aparato. Son accesorios disponibles en el mercado.

### 6.1.2 Carne, pescado y aves de corral

#### Los puntos clave de la parrilla

- Sazonar con zumo de limón y pimienta antes de cocinar el pollo entero, el pavo y las piezas grandes de carne aumentará el rendimiento de la cocción.
- Se tarda de 15 a 30 minutos más en cocinar la carne deshuesada que el filete frito.
- Debe calcular entre 4 y 5 minutos de cocción por cada centímetro de grosor de la carne.

- Una vez finalizado el tiempo de cocción, mantenga la carne en el horno durante aproximadamente 10 minutos. El jugo de la carne se distribuye mejor a la carne frita y no sale cuando se corta la carne.
- El pescado debe colocarse en el estante de nivel medio o bajo en un plato resistente al calor.
- Cocinar los platos recomendados en la mesa de cocción con una sola bandeja.

## Tabla de cocción para carne, pescado y aves

Comida	Accesorio a utilizar	Función de funcionamiento	Posición de la estantería	Temperatura (°C)	Tiempo de cocción (min) (aprox.)
Bistec (entero) / Asado (1 kg)	Bandeja estándar *	Calentamiento superior e inferior	3	15 mins. 250/ max, después 180 ... 190	60 ... 80
Jarrete de corde-ro (1,5-2 kg)	Bandeja estándar *	Calentamiento superior e inferior	3	15 mins. 250/ max, después 170	110 ... 120
Pollo frito (1,8-2 kg)	Parrilla * Coloque una bandeja en un estante inferior.	Calentamiento superior e inferior	2	15 mins. 250/ max, después 190	60 ... 80
Pavo (5,5 kg)	Bandeja estándar *	Calentamiento superior e inferior	1	25 mins. 250/ max, después 180 ... 190	150 ... 210
Pescados	Parrilla * Coloque una bandeja en un estante inferior.	Calentamiento superior e inferior	3	200	20 ... 30

Se recomienda precalentar todos los alimentos.

\*Es posible que estos accesorios no se incluyan en el aparato.

\*\*Estos accesorios no están incluidos en el aparato. Son accesorios disponibles en el mercado.

### 6.1.3 Alimentos de prueba

- Los alimentos de esta tabla de cocción se preparan de acuerdo con la norma EN 60350-1 para facilitar las pruebas del aparato a los institutos de control.

- Cocinar los platos recomendados en la mesa de cocción con una sola bandeja.

### Mesa de cocción para comidas de prueba

Comida	Accesorio a utilizar	Función de funcionamiento	Posición de la estantería	Temperatura (°C)	Tiempo de cocción (min) (aprox.)
Shortbread (galleta dulce)	Bandeja estándar *	Calentamiento superior e inferior	3	140	20 ... 30
Pequeños pasteles	Bandeja estándar *	Calentamiento superior e inferior	3	160	25 ... 35
Bizcocho	Molde redondo de 26 cm de diámetro con pinza sobre parrilla de alambre **	Calentamiento superior e inferior	2	160	30 ... 40
Tarta de manzana	Molde redondo de metal negro de 20 cm de diámetro en la parrilla de alambre **	Calentamiento superior e inferior	2	180	50 ... 70

Se recomienda precalentar todos los alimentos.

\*Es posible que estos accesorios no se incluyan en el aparato.

\*\*Estos accesorios no están incluidos en el aparato. Son accesorios disponibles en el mercado.

### 7.1 Información General de Limpieza

#### Advertencias generales

- Espere a que el aparato se enfríe antes de limpiarlo. ¡Las superficies calientes pueden causar quemaduras!
- No aplique los detergentes directamente sobre las superficies calientes. Esto puede causar manchas permanentes.
- El producto debe limpiarse y secarse a fondo después de cada operación. Así, los restos de comida se limpiarán fácilmente y se evitará que estos residuos se quemem cuando se vuelva a utilizar el producto más adelante. De este modo, se prolonga la vida útil del aparato y se reducen los problemas más frecuentes.
- No utilice aparatos de limpieza a vapor para la limpieza.
- Algunos detergentes o productos de limpieza dañan la superficie. Los productos de limpieza inadecuados son: lejía, productos de limpieza que contengan amoníaco, ácido o cloruro, productos de limpieza a vapor, desincrustantes, quitamanchas y óxido, productos de limpieza abrasivos (limpiadores en crema, polvo para fregar, crema para fregar, estropajo abrasivo y rascador, alambre, esponjas, paños de limpieza que contengan restos de suciedad y detergente).
- Se necesita ningún material de limpieza especial en la limpieza realizada después de cada uso. Limpie el aparato con detergente para platos, agua tibia y un paño suave o una esponja y séquelo con un paño seco.
- Asegúrese de limpiar completamente cualquier líquido restante después de la limpieza y limpie inmediatamente cualquier alimento que salpique durante la cocción.
- No lave ningún componente de su electrodoméstico en un lavavajillas a menos que se indique lo contrario en el manual del usuario.

#### Inox - superficies inoxidable

- No utilice productos de limpieza que contengan ácido o cloro para limpiar las superficies y asas de acero inoxidable.
- La superficie de acero inoxidable puede cambiar de color con el tiempo. Esto es normal. Después de cada operación, limpie con un detergente adecuado para la superficie inoxidable o inox.
- Limpie con un paño suave y jabonoso y un detergente líquido (que no raye) adecuado para superficies inoxidables, teniendo cuidado de limpiar en una sola dirección.
- Elimine las manchas de cal, aceite, almidón, leche y proteínas en las superficies de vidrio e inox inmediatamente sin esperar. Las manchas pueden oxidarse durante largos períodos de tiempo.
- Los limpiadores rociados/aplicados a la superficie deben limpiarse inmediatamente. Los limpiadores abrasivos que se dejan en la superficie hacen que ésta se vuelva blanca.

#### Superficies esmaltadas

- El horno debe enfriarse antes de limpiar la zona de cocción. La limpieza en superficies calientes puede crear un riesgo de incendio y dañar la superficie del esmalte.
- Después de cada uso, limpie las superficies esmaltadas con detergente para platos, agua tibia y un paño suave o una esponja y séquelas con un paño seco.
- Si el aparato tiene una función de limpieza con vapor fácil, puede realizar una limpieza con vapor fácil para la suciedad ligera no permanente. (ver "Fácil limpieza con vapor [► 26]".)
- Para las manchas difíciles, se puede utilizar un limpiador para hornos y parrillas recomendado en el sitio web de la marca de su producto y un estropajo que no raye. No utilice un limpiador de horno externo.

## Superficies catalíticas

- Las paredes laterales del área de cocción sólo pueden ser cubiertas con esmalte o paredes catalíticas. Varía según el modelo.
- Las paredes catalíticas tienen una superficie mate y porosa. Las paredes catalíticas del horno no deben ser limpiadas.
- Las superficies catalíticas absorben el aceite gracias a su estructura porosa y comienzan a brillar cuando la superficie está saturada de aceite, en este caso se recomienda reemplazar las piezas.

## Las superficies de vidrio

- Cuando limpie las superficies de vidrio, no use raspadores de metal duro y materiales de limpieza abrasivos. Pueden dañar la superficie de vidrio.
- Limpie el aparato usando detergente para platos, agua tibia y un paño de microfibra específico para superficies de vidrio y séquelo con un paño de microfibra seco.
- Si hay restos de detergente después de la limpieza, límpielo con agua fría y séquelo con un paño de microfibra limpio y seco. Los restos de detergente pueden dañar la superficie del cristal la próxima vez.
- En ningún caso se deben limpiar los residuos secos de la superficie de cristal con cuchillos de sierra, lana metálica o utensilios similares para raspar.
- Puede eliminar las manchas de calcio (manchas amarillas) de la superficie del vidrio con un agente descalcificador disponible en el mercado, con un agente descalcificador como el vinagre o el jugo de limón.
- Si la superficie está muy sucia, aplique el producto de limpieza sobre la mancha con una esponja y espere mucho tiempo para que actúe correctamente. A continuación, limpie la superficie del vidrio con un paño húmedo.
- Las decoloraciones y manchas en la superficie del vidrio son normales y no defectos.

## Las piezas de plástico y las superficies pintadas

- Limpie las piezas de plástico y las superficies pintadas con detergente para vajilla, agua tibia y un paño suave o una esponja y séquelas con un paño seco.
- No utilice raspadores de metal duro ni limpiadores abrasivos. Pueden dañar las superficies.
- Asegúrese de que las juntas de los componentes del producto no queden húmedas y con detergente. De lo contrario, puede producirse corrosión en estas juntas.

## 7.2 Limpieza de los accesorios

No introduzca los accesorios del producto en el lavavajillas, salvo que se indique lo contrario en el manual de instrucciones.

## 7.3 Limpieza del panel de control

- Al limpiar los paneles con mando, limpie el panel y los mandos con un paño suave y húmedo y séquelos con un paño seco. No retire los pomos y las juntas de la parte inferior para limpiar el panel. El panel de control y los mandos pueden estar dañados.
- Durante la limpieza de los paneles inox con mando, no utilice productos de limpieza inox alrededor del mando. Los indicadores que rodean el mando se pueden borrar.
- Limpie los paneles de control táctil con un paño suave húmedo y séquelos con un paño seco. Si el aparato tiene una característica de bloqueo de llave, fije el bloqueo de llave antes de realizar la limpieza del panel de control. De lo contrario, puede producirse una detección incorrecta en las teclas.

## 7.4 Limpiar el interior del horno (área de cocción)

Siga los pasos de limpieza descritos en la sección "Información general de limpieza" según los tipos de superficie de su horno.

## Limpiar las paredes laterales del horno

Las paredes laterales del área de cocción sólo pueden ser cubiertas con esmalte o paredes catalíticas. Varía según el modelo. Si hay una pared catalítica, consulte la sección "Superficies catalíticas" para obtener información.

Si su producto es un modelo con estantes de alambre, retire los estantes de alambre antes de limpiar las paredes laterales. A continuación, complete la limpieza como se describe en la sección "Información general sobre la limpieza" según el tipo de superficie de la pared lateral.

### Para quitar los estantes de rejilla laterales:

1. Retire la parte delantera del estante de rejilla tirando de él en la pared lateral en la dirección opuesta.
2. Tire del estante de rejilla hacia usted para retirarlo completamente.

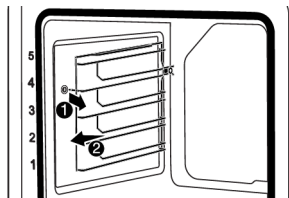

3. Para volver a colocar los estantes, los procedimientos aplicados al retirarlos deben repetirse desde el final hasta el principio, respectivamente.

## 7.5 Fácil limpieza con vapor

Esto permite limpiar fácilmente la suciedad (que no permanece durante mucho tiempo) que es ablandada por el vapor dentro del horno y por las gotas de agua condensadas en las superficies internas del horno.

1. Retire todos los accesorios del interior del horno.
2. Añada 500 ml de agua en la bandeja y colóquela en el segundo estante del horno.



No utilice agua destilada o filtrada. Utilice sólo aguas preparadas. No utilice soluciones inflamables, alcohólicas o de partículas sólidas en lugar de agua.

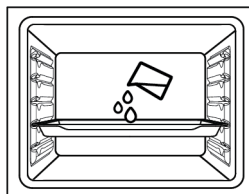

3. Ponga el horno en el modo de funcionamiento "Limpieza fácil con vapor" y hágalo funcionar a 100°C durante 15 minutos.

Abra inmediatamente la puerta y limpie los interiores del horno con una esponja o paño húmedo. El vapor saldrá al abrir la puerta. Esto puede suponer un riesgo de quemaduras. Tenga cuidado al abrir la puerta. Para la suciedad persistente, limpie el producto con detergente para platos, agua tibia y un paño o esponja suave y séquelo con un paño seco.



En la función de limpieza a vapor fácil, se espera que el agua añadida se evapore y condense en el interior del horno y en la puerta del horno para ablandar la ligera suciedad que se forma en su horno. La condensación que se forma en la puerta del horno puede gotear alrededor cuando se abre la puerta del horno. En cuanto abra la puerta del horno, limpie la condensación.

(Varía según el modelo del aparato. Puede que no esté disponible en el aparato.) Después de la condensación en el interior del horno, puede producirse un charco o humedad en el canal de la piscina bajo el horno. Limpie este canal de la piscina con un paño húmedo después de su uso y séquelo.



## 7.6 Limpieza de la puerta del horno

Puede quitar la puerta del horno y los vidrios de la puerta para limpiarlos. La forma de retirar las puertas y ventanas se explica en las secciones "Retirar la puerta del horno" y "Retirar los cristales interiores de la puerta". Después de quitar los cristales interiores de la puerta, límpielos con un detergente para vajilla, agua tibia y un paño suave o una esponja y séquelos con un paño seco. Para los residuos de cal que puedan formarse en el cristal del horno, limpie el cristal con vinagre y aclare.



No utilice limpiadores abrasivos duros, raspadores de metal, lana de alambre o materiales blanqueadores para limpiar la puerta del horno y el vidrio.

### Quitar la puerta del horno

1. Abra la puerta del horno.
2. Abra los clips en el zócalo de la bisagra de la puerta delantera a la derecha y a la izquierda empujándolos hacia abajo como se muestra en la figura.
3. Los tipos de bisagras varían como (A), (B), (C) según el modelo del producto. Las siguientes figuras muestran cómo abrir cada tipo de bisagra.
4. El tipo de bisagra (A) está disponible en los tipos de puerta normales.

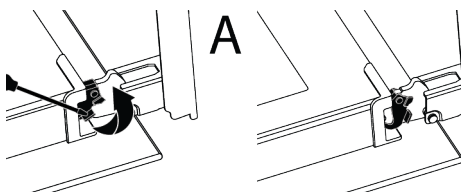

5. (La bisagra tipo B está disponible en los tipos de puerta de cierre suave.

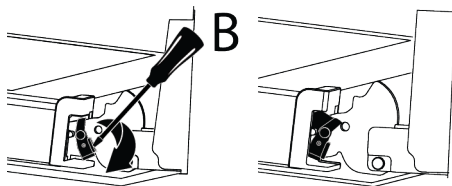

6. (C) la bisagra tipo está disponible en los tipos de puerta de apertura/cierre suave.

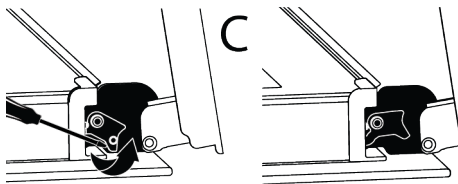

7. Lleve la puerta del horno a una posición semiabierta.

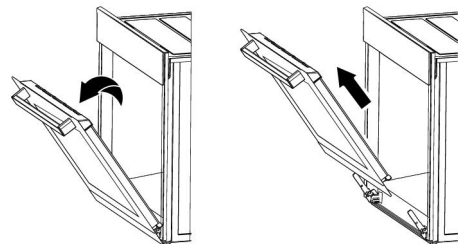

8. Tire de la puerta retirada hacia arriba para liberarla de las bisagras derecha e izquierda y retirela.



Para volver a colocar la puerta, los procedimientos aplicados al retirar-la deben repetirse desde el final hasta el principio, respectivamente. Al instalar la puerta, asegúrese de cerrar las abrazaderas en el zócalo de la bisagra.

## 7.7 Retirar el cristal interior de la puerta del horno

El vidrio interior de la puerta frontal del producto puede ser retirado para su limpieza.

1. Abra la puerta del horno.

2. Tire del componente de plástico, fijado en la parte superior de la puerta delantera, hacia usted empujando simultáneamente los puntos de presión de ambos lados del componente y retírelo.

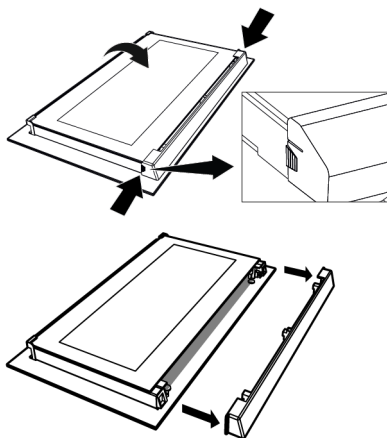

3. Como se muestra en la ilustración, levante suavemente el vaso más interno (1) hacia 'A' y luego, retírelo tirando hacia 'B'.

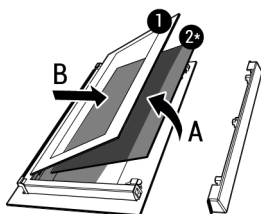

- 1 Vidrio interior      2\* Vidrio interior (puede no estar disponible para su producto)

4. Si el aparato tiene un vidrio interior (2), repita el mismo proceso para desprenderlo (2).
5. El primer paso para reagrupar la puerta es volver a montar el cristal interior (2). Coloque el borde biselado del vaso para que se encuentre con el borde biselado de la ranura de plástico. (Si el aparato tiene un cristal interior). El vidrio interior (2) debe ser fijado a la ranura de plástico más cercana al vidrio interior (1).

6. Al volver a montar el cristal interior (1), preste atención a colocar la cara impresa del cristal en el cristal interior. Es crucial colocar las esquinas inferiores del vidrio interior (1) para que se encuentren con las ranuras de plástico inferiores.

7. Empuje el componente de plástico hacia el marco hasta que se oiga un "clic".

## 7.8 Limpieza de la lámpara del horno

En caso de que se ensucie la puerta de cristal de la bombilla del horno en el área de cocción, límpiela con detergente para vajilla, agua tibia y un paño suave o una esponja y séquela con un paño seco. En caso de fallo de la bombilla del horno, puede reemplazar la bombilla del horno siguiendo las secciones que siguen.

### Reemplazar la bombilla del horno

#### Advertencias generales

- Para evitar el riesgo de descarga eléctrica antes de cambiar la lámpara del horno, desconecte el producto y espere a que el horno se enfríe. ¡Las superficies calientes pueden causar quemaduras!
- Este horno se alimenta de una lámpara incandescente de menos de 40 W, de menos de 60 mm de altura, de menos de 30 mm de diámetro, o de una lámpara halógena con casquillos G9 de menos de 60 W de potencia. Las lámparas son adecuadas para el funcionamiento a temperaturas superiores a 300 °C. Las lámparas para hornos se pueden adquirir en los Servicios Autorizados o en los técnicos autorizados. Este producto contiene una lámpara de clase energética G.
- La posición de la bombilla puede diferir de la que se muestra en la ilustración.
- La bombilla utilizada en este aparato no es adecuada para su uso en la iluminación de las habitaciones del hogar. El propósito de esta bombilla es ayudar al usuario a ver la comida.
- Las lámparas utilizadas en este producto deben soportar condiciones físicas extremas, como temperaturas superiores a 50 °C.

### Si su horno tiene una bombilla redonda,

1. Desconecte el aparato de la electricidad.
2. Retire la tapa de cristal girándola en sentido contrario a las agujas del reloj.



3. Si la bombilla del horno es del tipo (A) que se muestra en la ilustración de abajo, gire la bombilla del horno como se muestra en la ilustración y reemplácela por una nueva. Si se trata de un modelo de tipo (B), extráigalo como se muestra en la figura y sustitúyalo por uno nuevo.

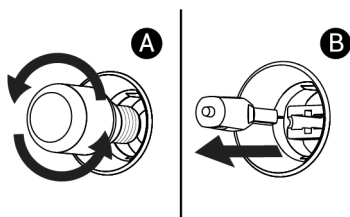

4. Vuelva a colocar la cubierta de vidrio.

### Si el horno tiene una bombilla cuadrada,

1. Desconecte el aparato de la electricidad.

## 8 Solución de problemas

En caso de que el problema persista después de seguir las instrucciones de esta sección, póngase en contacto con su proveedor o con un Servicio Técnico Autorizado. Nunca intente reparar su producto usted mismo.

### El vapor se emite durante el funcionamiento del horno.

- Es normal ver vapores durante el funcionamiento. >>> Esto no es un error.

2. Retire los estantes de rejilla de acuerdo con la descripción.

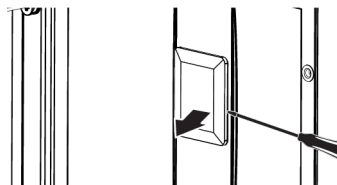

3. Levante la cubierta de vidrio protector de la bombilla con un destornillador. Quite el tornillo primero, si hay un tornillo en la lámpara cuadrada de su producto.
4. Si la bombilla del horno es del tipo (A) que se muestra en la ilustración de abajo, gire la bombilla del horno como se muestra en la ilustración y reemplácela por una nueva. Si se trata de un modelo de tipo (B), extráigalo como se muestra en la figura y sustitúyalo por uno nuevo.

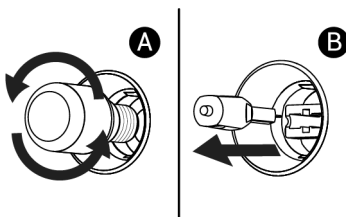

5. Vuelva a colocar la cubierta de vidrio y los estantes de rejilla.

### Aparecen gotas de agua durante la cocción

- El vapor generado durante la cocción se condensa al entrar en contacto con superficies frías del exterior del producto y puede formar gotas de agua. >>> Esto no es un error.

### Los sonidos metálicos se escuchan mientras el producto se calienta y se enfría.

- Las partes metálicas pueden expandirse y emitir sonidos cuando se calientan. >>> Esto no es un error.

**El producto no funciona.**

- Es posible que el fusible esté defectuoso o fundido. >>> Revise los fusibles en la caja de fusibles. Si es necesario, cámbielos o reactívelos.
- Es posible que el aparato no esté enchufado a la toma de corriente (con toma de tierra). >>> Compruebe si el aparato está conectado a la toma de corriente.
- (Si hay temporizador en su aparato) Las teclas del panel de control no funcionan. >>> Si su producto tiene una cerradura de llave, el bloqueo de llave puede estar activado, desactive el bloqueo de llave.

**La luz del horno no está encendida.**

- La lámpara del horno puede estar defectuosa. >>> Reemplace la lámpara del horno.
- No hay electricidad. >>> Asegúrese de que la red eléctrica está operativa y compruebe los fusibles en la caja de fusibles. Si es necesario, cambie los fusibles o reactívelos.

**El horno no está calentando.**

- El horno no puede ajustarse a una función y/o temperatura de cocción específica. >>> Ajuste el horno a una función y/o temperatura de cocción específica.
- No hay electricidad. >>> Asegúrese de que la red eléctrica está operativa y compruebe los fusibles en la caja de fusibles. Si es necesario, cambie los fusibles o reactívelos.



## Bem-vindo!

---

Caro Cliente,

Obrigado por escolher o Indesit produto. Queremos que o seu produto, fabricado com alta qualidade e tecnologia, para lhe oferecer a melhor eficiência. Portanto, deve ler cuidadosamente este manual e qualquer outra documentação fornecida antes de utilizar o produto.

Ter em atenção toda a informação e as advertências especificadas no manual do utilizador. Desta forma, irá proteger-se a si mesmo e ao seu produto contra os perigos que podem ocorrer.

Guardar o manual do utilizador. Se entregar este produto a mais alguém, entregar também o respetivo manual. As condições de garantia, métodos de utilização e resolução de problemas do seu produto são fornecidas neste manual do utilizador.

### Os símbolos e as respetivas descrições no manual do utilizador.



Risco que pode resultar em morte ou lesões.



Informações importantes ou dicas úteis de utilização.



Ler o manual do utilizador.



Advertência de superfície quente.

**OBSERVAÇÃO** Risco que pode resultar em danos no material no produto e para o meio ambiente.

**Beko Europe Management Srl**  
Via Varesina 204, 20156 Milano, Italy

# Índice

<b>1</b>	<b>Instruções de segurança .....</b>	<b>34</b>	6.1	Advertências gerais acerca de cozinhar no forno.....	50
1.1	Uso previsto.....	34	6.1.1	Bolos e alimentos de forno .....	51
1.2	Segurança de crianças, pessoas vulneráveis e animais de estimação .....	35	6.1.2	Carne, peixe e aves .....	53
1.3	Segurança elétrica.....	36	6.1.3	Testar os alimentos .....	53
1.4	Segurança no transporte .....	37	<b>7</b>	<b>Manutenção e limpeza .....</b>	<b>54</b>
1.5	Segurança da instalação .....	38	7.1	Informações gerais de limpeza ....	54
1.6	Segurança durante a utilização....	39	7.2	Limpar os acessórios .....	56
1.7	Advertências da temperatura .....	39	7.3	Limpar o painel de controlo .....	56
1.8	Uso de acessórios.....	40	7.4	Limpar o interior do forno (zona de cozedura) .....	56
1.9	Segurança na cozedura .....	40	7.5	Limpeza fácil a vapor .....	56
1.10	Segurança da manutenção e limpeza.....	41	7.6	Limpar a porta do forno .....	57
<b>2</b>	<b>Instruções ambientais.....</b>	<b>42</b>	7.7	Remover o vidro interior da porta do forno .....	58
2.1	Diretiva de resíduos.....	42	7.8	Limpar a lâmpada do forno.....	59
2.1.1	Em conformidade com a Diretiva REEE e Eliminação de Resíduos:.....	42	<b>8</b>	<b>Solução de problemas.....</b>	<b>60</b>
2.2	Informação da embalagem .....	42			
2.3	Recomendações de eficiência energética .....	42			
<b>3</b>	<b>O seu produto .....</b>	<b>43</b>			
3.1	Apresentação do produto .....	43			
3.2	Introdução e uso do painel de controlo do produto.....	43			
3.2.1	Painel de controlo.....	44			
3.2.2	Apresentação do painel de controlo do forno .....	44			
3.3	Funções de funcionamento do forno.....	44			
3.4	Acessórios do produto.....	45			
3.5	Zastosowanie akcesoriów urządzenia .....	45			
3.6	Especificações técnicas .....	48			
<b>4</b>	<b>Primeira utilização .....</b>	<b>49</b>			
4.1	Limpeza inicial.....	49			
<b>5</b>	<b>Usar o Forno .....</b>	<b>49</b>			
5.1	Informação geral sobre como usar o forno .....	49			
5.2	Operação da unidade de controlo do forno.....	50			
<b>6</b>	<b>Informação geral acerca da cozedura.....</b>	<b>50</b>			



## 1 Instruções de segurança

PT

- Esta secção inclui as instruções de segurança necessárias para prevenir risco de lesões e danos materiais.
- Se o produto for transferido para uma outra pessoa para uso pessoal ou para fins de utilização em segunda-mão, o manual do utilizador, as etiquetas do produto e outros documentos e partes relevantes devem igualmente ser entregues.
- A nossa empresa não será considerada responsável por danos que possam ocorrer caso estas instruções não sejam seguidas.
- O incumprimento destas instruções anula qualquer garantia.
- A instalação e as reparações devem ser sempre realizadas pelo fabricante, por serviço de assistência autorizado ou por uma pessoa especificada pelo importador.
- Utilizar apenas peças de substituição e acessórios originais.
- Não reparar ou substituir qualquer componente do produto exceto se especificamente mencionado no manual do utilizador.
- Não fazer modificações técnicas no produto.



### 1.1 Uso previsto

- Este produto é destinado ao uso doméstico. Não é adequado para utilização comercial.
- Não usar o produto em jardins, varandas ou outros ambientes exteriores. Este produto é destinado ao uso doméstico e nas cozinhas comunitárias de lojas, escritórios e outros ambientes de trabalho.
- **ADVERTÊNCIA:** Este produto deve ser usado apenas para fins de cozedura. Não deve ser usado para outros fins como para aquecer uma sala.
- O forno pode ser usado para descongelar, cozer, fritar e grelhar alimentos.
- Este produto, não deve ser usado para aquecimento de pratos, pendurar toalhas ou vestuário na pega para secar os mesmos.

## 1.2 Segurança de crianças, pessoas vulneráveis e animais de estimação



- Este produto pode ser usado por crianças com 8 anos de idade ou mais e por pessoas com debilidade físicas, sensoriais e mentais, ou com falta de experiência e conhecimento desde que supervisionadas ou instruídas sobre um uso seguro e sobre os riscos do produto.
- As crianças não devem brincar com o produto. A limpeza e manutenção do utilizador não deve ser feita por crianças a menos que sejam supervisionadas.
- Este produto não deve ser usado por pessoas com capacidades físicas, sensoriais e mentais limitadas (incluindo crianças) exceto se forem supervisionadas ou receberem as instruções necessárias.
- As crianças devem ser supervisionadas de modo a assegurar que não brincam com o produto.
- Os produtos elétricos são perigosos para as crianças e para os animais domésticos. As crianças e os animais de estimação não podem brincar, trepar ou entrar dentro do produto.
- Não colocar sobre o aparelho objetos que as crianças possam alcançar.
- **ADVERTÊNCIA:** Durante a utilização, as superfícies acessíveis do produto estão quentes. Manter as crianças afastadas do produto.
- Manter todo o material de embalagem afastado do alcance das crianças. Existe o perigo de lesões e de sufocarem.
- Quando a porta estiver aberta, não colocar qualquer objeto pesado sobre a porta ou permitir que as crianças se sentem nela. Pode provocar a queda do forno ou danificar as dobradiças da porta.
- Antes de eliminar produtos usados e sem utilidade:
  1. Desligar a ficha de alimentação e remover o mesmo da tomada.
  2. Cortar o cabo de alimentação e desligar o mesmo com a ficha do produto.
  3. Tomar precauções para impedir que as crianças entrem dentro do produto.

4. Não permitir que as crianças brinquem com o produto quando estiver em modo inativo.

### 1.3 Segurança elétrica

- Ligar o produto a tomada com ligação terra protegida por um fusível que coincida com a classificação de corrente indicada na etiqueta do tipo. A instalação da ligação a terra deve ser feita por um electricista qualificado. Não usar o produto sem ligação à terra em conformidade com as regulamentações locais/nacionais.
- A ficha ou a ligação elétrica do aparelho deve estar em local de fácil acesso. Se isto não for possível, tem de existir um mecanismo (fusível, interruptor, etc.) na instalação elétrica ao qual o produto é ligado, em conformidade com as regulamentações elétricas e todos os pólos têm de estar separados da rede.
- Desligar o produto da tomada ou desligar o fusível antes de reparar, manter ou limpar.
- Ligar o produto numa tomada com ligação terra que esteja de acordo com os valores de tensão, corrente e frequência especificados na etiqueta de classificação.
- (Se o seu produto não tiver um cabo elétrico) usar apenas o cabo de ligação descrito na secção “Especificações técnicas”.
- Não prender o cabo de alimentação por baixo ou atrás do produto. Não colocar objetos pesados em cima do cabo de alimentação. O cabo de alimentação não pode ser dobrado, esmagado ou entrar em contacto com qualquer fonte de calor.
- Assegurar que os cabos de alimentação não estão presos enquanto estiver a colocar o produto no respetivo local depois de o montar ou limpar.
- A superfície inferior da placa fica também quente quando está a ser utilizada. Os cabos de alimentação não podem tocar a superfície traseira do produto. Caso contrário, podem ficar danificados.
- Não prender os cabos elétricos à porta do forno e não os passar sobre superfícies quentes. Caso contrário, o cabo de isolamento pode derreter e

provocar um incêndio em consequência de um curto-circuito da placa.

- Usar apenas o cabo original. Não usar cabos cortados ou danificados.
- Não usar um cabo de extensão, uma extensão múltipla um para utilizar o seu produto.
- Entrar em contacto com o centro de assistência ou importador autorizado para usar o adaptador aprovado nos casos em que for necessário o uso de um adaptador conversor (para o tipo de ficha).
- Entrar em contacto com o centro de assistência ou importador autorizado se o comprimento do cabo de alimentação for inadequado.
- As fontes de energia portáteis ou fichas múltiplas podem sobreaquecer e incendiar-se. Manter fichas múltiplas e fontes de energia portáteis afastadas do produto.
- Se o cabo de alimentação estiver danificado, tem de ser substituído por um fabricante, um serviço autorizado ou uma pessoa a ser especificada pela empresa de importação de modo a evitar possíveis perigos.

- **ADVERTÊNCIA:** Antes de substituir a lâmpada do forno, assegurar que o produto é desligado da alimentação elétrica para evitar o risco de choque elétrico. Desligar o produto ou desligar o fusível na caixa do mesmo.

Se o seu aparelho tiver um cabo de alimentação e ficha:

- Nunca colocar a ficha do produto numa tomada partida, solta ou fora da tomada. Assegurar que a ficha está totalmente inserida na tomada. Caso contrário, as ligações podem sobreaquecer e ocasionar um incêndio.
- Evitar inserir o dispositivo em tomadas gordurosas, sujas ou potencialmente expostas à água (como as que estão junto a uma bancada onde pode ser atingida por água). Caso contrário, existe risco de curto-circuito e eletrocussão.
- Nunca tocar na ficha com as mãos molhadas!
- Retirar a ficha da tomada usando o corpo da ficha em vez do cabo da mesma.



#### **1.4 Segurança no transporte**

- Desligar o produto da corrente elétrica antes de o transportar.

- O produto é pesado, tem de ser transportado pelo menos com duas pessoas.
- Não usar a porta e/ou a pega para transportar ou deslocar o produto. Não usar a porta e/ou a pega para transportar ou mover o aparelho.
- Não colocar itens sobre o aparelho. Transportar o aparelho verticalmente.
- Quando precisar de transportar o seu produto, envolver o mesmo com material de embalagem de bolhas ou com cartão grosso e passar com fita cola com firmeza. Prender firmemente as partes móveis do produto para evitar danos.
- Antes de o produto ser instalado, verificar o produto relativamente a quaisquer danos de transporte. Contactar o importador ou o centro de assistência autorizada se estiver danificado.
- Usar sempre luvas de proteção durante o transporte e a instalação. Caso contrário, existe o perigo de lesões ocasionados por arestas vivas!
- Antes de o produto ser instalado, verificar o produto relativamente a quaisquer danos. Não instalar o mesmo se o produto estiver danificado.
- Evitar usar qualquer material isolante térmico para cobrir o interior dos móveis que serão instalados.
- A luz direta do sol e fontes de calor, como aquecedores elétricos ou a gás, não devem estar presentes na zona onde o produto está instalado.
- Manter o espaço aberto junto de todas as condutas de ventilação do produto.
- Para evitar o sobreaquecimento, a instalação do produto não deve ser realizada por trás de tampas decorativas.
- Nos casos em que a mangueira/tubo do gás ou de um tubo de água em plástico está localizado por trás da zona de instalação designada para o produto, é imperativo garantir que não há qualquer contacto entre o produto e



### **1.5 Segurança da instalação**

- Antes de iniciar a instalação, desligar a linha elétrica à qual o produto será conectado, desligando o fusível.

estas linhas de serviço. Caso contrário, a mangueira/tubo pode ficar esmagada.

- Caso haja uma tomada atrás do local onde o produto será instalado, deve assegurar que o produto não entra em contacto com a tomada nem com a ficha inserida na tomada.

### **1.6 Segurança durante a utilização**

- Assegurar que o aparelho é desligado após cada utilização.
- Se não usar o produto durante um longo período de tempo, deve desligar o mesmo ou desligar a alimentação da caixa do fusível.
- Não usar o produto se partir ou for danificado enquanto usar o mesmo. Desligar o produto da eletricidade. Contactar o importador ou o centro de assistência autorizada.
- Não usar o produto com o vidro da porta da frente retirado ou partido. Caso contrário, existe o perigo de lesões e danos ambientais.
- Não pisar o aparelho em circunstância alguma.

- Nunca usar o produto quando a sua avaliação ou coordenação estiver afetada devido ao consumo de álcool e/ou drogas.
- Os objetos inflamáveis não devem ser mantidos dentro e em volta da zona de cozedura. Caso contrário, pode originar um incêndio.
- A pega do forno não é um secador de toalhas. Quando usar o produto, não pendurar toalhas, luvas ou têxteis na pega.
- As dobradiças da porta do produto movem-se quando abrir ou fechar a porta e podem obstruir-se. Quando abrir/fechar a porta, não segurar na parte com as dobradiças.

### **1.7 Advertências da temperatura**

- **ADVERTÊNCIA:** Quando o produto estiver em uso, o produto e as respetivas partes acessíveis ficarão quentes. Deve ser tido cuidado para evitar tocar o produto e os elementos de aquecimento. Crianças com menos de 8 anos de idade devem ser mantidas afastadas do

produto, exceto se constantemente supervisionadas.

- Não colocar materiais inflamáveis/explosivos perto do produto, dado que as superfícies irão ficar quentes enquanto o mesmo estiver em funcionamento.
- Manter a sua distância quando estiver a operar a porta do forno durante ou no fim da cozedura. O vapor pode queimar as suas mãos, rosto e/ou olhos.
- Durante o funcionamento o produto está quente. Deve ser tido cuidado para evitar tocar nas partes quentes do forno e nos elementos de aquecimento.
- Usar sempre luvas de forno resistentes ao calor quando manusear o produto.

### 1.8 **Uso de acessórios**

- É importante que a grelha e o tabuleiro sejam corretamente colocados nas prateleiras de arame de aço. Para informação detalhada, consultar a secção **“Utilização dos acessórios”**.
- Fechar a porta do forno depois de pressionar totalmente os acessórios para dentro do

espaço de cozedura, caso contrário podem bater no vidro da porta e danificar o mesmo.

### 1.9 **Segurança na cozedura**

- Ter cuidado quando usar bebidas alcoólicas nos seus alimentos. O álcool evapora em altas temperaturas e pode causar incêndio, pois pode pegar fogo ao entrar em contato com superfícies quentes.
- Os resíduos de alimentos na zona de cozedura, como o óleo, podem inflamar-se. Limpar estes resíduos antes de cozinhar.
- Risco de envenenamento alimentar: Não manter os alimentos no forno durante mais de uma hora após a cozedura. Caso contrário, pode provocar envenenamento por alimentos ou doenças.
- Não aquecer recipientes ou frascos de vidro fechados no forno. A pressão que irá formar-se no recipiente/frasco pode fazer com o mesmo expluda.
- Não colocar os tabuleiros de cozedura, pratos ou folha de alumínio diretamente na base

do forno. O calor acumulado pode danificar a base do forno.

Ter em atenção as seguintes precauções quando usar papel de pergaminho untado ou materiais similares:

- Colocar papel vegetal num recipiente de cozinha ou no acessório do forno (tabuleiro, grelha, etc.) com alimentos e colocar o mesmo no forno pré-aquecido.
- Para evitar o risco de tocar nos elementos de aquecimento do forno e obstruir o fluxo de ar quente, remover quaisquer partes de excesso de papel vegetal que ficam suspensas dos acessórios ou dos recipientes. Não usar papel vegetal no forno a temperaturas superiores à temperatura máxima de utilização especificada pelo fabricante. Nunca colocar o papel vegetal na base do forno.
- Não colocar o mesmo por cima dos acessórios durante o pré-aquecimento.
- Premir sempre para baixo com um prato ou um objeto similar para impedir que o material comece a circular devido à circulação do ar dentro do forno.

- Tape somente a superfície necessária dentro do forno.
- Após cada utilização, o tabuleiro deve ser limpo e qualquer papel vegetal ou materiais similares usados no tabuleiro devem ser substituídos. Caso contrário, os líquidos que caem para dentro do tabuleiro podem provocar fumo ou mesmo o surgimento de chamas.
- O fluxo de ar é gerado quando o produto é aberto. O papel vegetal pode entrar em contacto com os elementos de aquecimento e inflamar-se.
- Quando usar uma prateleira de grelhar para fritar, deve ser colocado um tabuleiro na prateleira inferior. Caso contrário, o óleo dos alimentos e outros componentes que caiem na parte inferior do forno podem criar um fumo intenso e provocar o surgimento de chamas.



### **1.10 Segurança da manutenção e limpeza**

- Deixar que o produto arrefeça antes de iniciar a limpeza do mesmo. As superfícies quentes podem provocar queimaduras!

- Nunca lavar o produto pulverizando-o ou deitando água sobre o mesmo! Existe risco de choque elétrico!
- Não usar equipamentos de limpeza a vapor para limpar o produto dado isso poder originar um choque elétrico.
- Não usar produtos de limpeza abrasivos, raspadores metálicos, materiais de lã de aço ou lixívia para limpar o vidro da porta frontal do forno.. Estes materiais podem provocar riscos e a quebra das superfícies de vidro.

## 2 Instruções ambientais

### 2.1 Diretiva de resíduos

#### 2.1.1 Em conformidade com a Diretiva REEE e Eliminação de Resíduos:

Este produto está em conformidade com a Diretiva UE REEE (2012/19/UE). Este produto possui um símbolo de classificação para resíduos de equipamento elétrico e eletrônico (REEE).



Este produto foi produzido com peças de elevada qualidade e materiais que podem ser reutilizados e são adequados para reciclagem. Portanto, não eliminar o produto usado com

o lixo doméstico normal e com outros resíduos no final da vida útil. Colocar o mesmo num ponto de recolha para a reciclagem de equipamentos elétricos e eletrônicos. Pode perguntar à sua administração local sobre estes pontos de recolha. A eliminação do aparelho ajuda adequadamente a evitar possíveis consequências negativas para o meio ambiente e para a saúde humana.

#### Conformidade com a Diretiva RoHS:

O produto que comprou cumpre com a Diretiva RSP UE (2011/65/UE). Não contém materiais nocivos e proibidos especificados na Diretiva.

### 2.2 Informação da embalagem

Os materiais de embalagem do produto são fabricados com materiais recicláveis de acordo com os nossos Regulamentos Ambientais Nacionais. Não eliminar os resíduos de embalagens com o lixo doméstico ou com outros resíduos, eliminar os mesmos nos pontos de recolha de embalagens especificadas pelas autoridades locais.

### 2.3 Recomendações de eficiência energética

De acordo com a informação EU 66/2014 sobre eficiência energética podem ser encontradas no recibo do produto fornecido com o mesmo.

As sugestões seguintes irão ajudá-lo a usar o seu produto de uma forma ecológica e com eficiência energética.

- Descongelar alimentos congelados antes de os cozinhar.
- No forno, usar recipientes escuros ou esmaltados que transmitam melhor o calor.
- Se especificado na receita ou no manual do utilizador, deve sempre pré-aquecer. Não abrir frequentemente a porta do forno enquanto estiver a cozinhar.
- Desligar o produto 5 ou 10 minutos antes do tempo de fim de cozedura para uma cozedura prolongada. Agora pode economizar até 20% de eletricidade ao utilizar o calor residual.

- Tentar cozinhar mais do que um prato ao mesmo tempo no forno. Pode cozinhar ao mesmo tempo colocando dois tabuleiros na grelha de arame.

Adicionalmente, se cozinhar as suas refeições uma a seguir à outra, isso irá poupar energia porque o forno não perderá o calor.

### 3 O seu produto

#### 3.1 Apresentação do produto

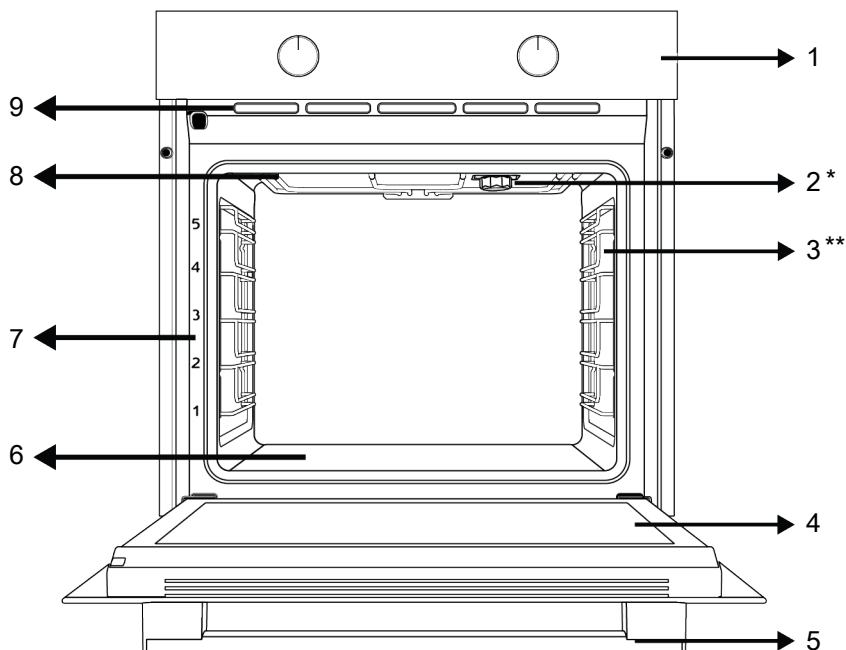

1 Painel de controlo

3 Prateleiras de arame de aço

5 Pega

7 Posicionamento da prateleira

9 Orifícios de ventilação

2 Lâmpada

4 Porta

6 Queimador inferior (por baixo da placa em aço)

8 Aquecedor superior

\* Varia dependendo do modelo. Varia dependendo do modelo do. O seu produto pode não ter uma lâmpada ou o tipo e localização da lâmpada podem diferir da figura.

\*\* Varia dependendo do modelo. Varia dependendo do modelo do. O seu produto pode não estar equipado com uma prateleira em arame de aço. Na imagem, um produto com uma prateleira em arame de aço é mostrada como exemplo.

#### 3.2 Introdução e uso do painel de controlo do produto

Nesta seção, você pode encontrar a visão geral e os usos básicos do painel de controlo do produto. Pode haver diferenças nas imagens e algumas características dependendo do tipo de produto.

### 3.2.1 Painel de controle

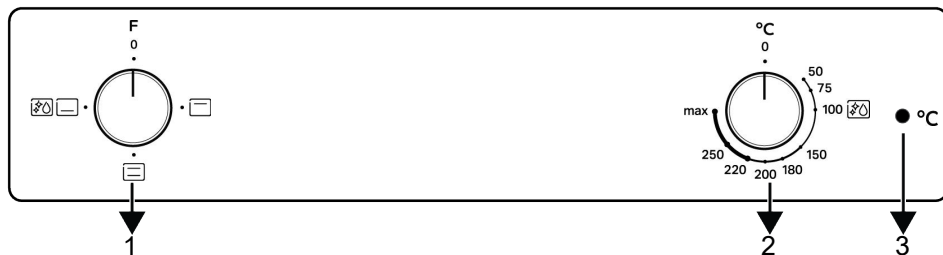

1 Botão de seleção de função

2 Botão de seleção da temperatura

3 Lâmpada do termostato

Se houver botões (s) controlando seu produto, em alguns modelos esses/esses botões podem ser para que eles saiam quando empurrados (botões enterrados). Para que as configurações sejam feitas com esses botões, primeiro empurre o botão relevante e puxe o botão. Depois de fazer seu ajuste, empurre -o novamente e substitua o botão.

### 3.2.2 Apresentação do painel de controle do forno

#### Botão de seleção de função

Você pode selecionar as funções de operação do forno com o botão de seleção de função. Vire à esquerda/direita da posição fechada (superior) para selecionar.

#### Botão de seleção da temperatura



Você pode selecionar a temperatura que deseja cozinhar com o botão de temperatura. Gire no sentido horário a partir da posição fechada (superior) para selecionar.

#### Indicador de temperatura interna do forno

Você pode entender a temperatura interna do forno pela lâmpada de temperatura. A lâmpada do termostato está localizada no painel de controle. A lâmpada do termostato acende quando o produto começa a funcionar e a lâmpada do termostato apaga quando atinge a temperatura definida. Quando a temperatura dentro do forno cai abaixo da temperatura definida, a lâmpada do termostato acende novamente.

### 3.3 Funções de funcionamento do forno

Na tabela de funções são apresentadas as funções de funcionamento que pode utilizar no seu forno e as temperaturas máxima e mínima que podem ser definidas para essas funções. A ordem dos modos de operação mostrados aqui pode ser diferente da disposição em seu produto.

símbolo de função	Descrição da função	Faixa de temperatura (°C)	Descrição e uso
	Aquecimento superior e inferior	*	A comida é aquecida por cima e por baixo ao mesmo tempo. Adequado para bolos, pastéis ou bolos e guisados em formas de cozedura. A cozedura é feita com um único tabuleiro.
	Aquecimento superior	*	Apenas o aquecimento superior está ligado. É adequado para alimentos que precisam dourar por cima.
	Aquecimento inferior	*	Apenas o aquecimento inferior está ligado. É adequado para alimentos que precisam dourar no fundo. Esta função também deve ser usada para facilitar a limpeza a vapor.

\* Seu produto opera na faixa de temperatura especificada no botão de temperatura.

### 3.4 Acessórios do produto

Existem vários acessórios em seu produto. Nesta seção, a descrição dos acessórios e as descrições do uso correto estão disponíveis. Dependendo do modelo do produto, o acessório fornecido varia. Todos os acessórios descritos no manual do usuário podem não estar disponíveis em seu produto.

 As bandejas dentro do seu aparelho podem ficar deformadas com o efeito do calor. Isso não afeta a funcionalidade. A deformação desaparece quando a bandeja é resfriada.

#### Tabuleiro normal

É utilizado para pastelaria, alimentos congelados e fritar pedaços grandes.

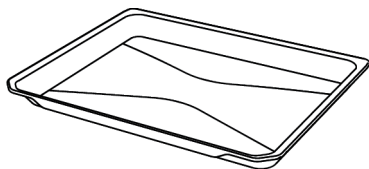

#### Grelha de arame de aço

Serve para fritar ou colocar os alimentos a serem assados, fritos e refogados na prateleira desejada.

**Nos modelos com prateleiras de arame de aço :**

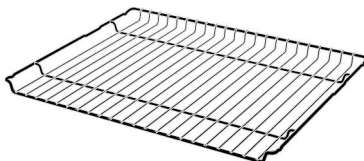

**Nos modelos sem prateleiras de arame de aço :**

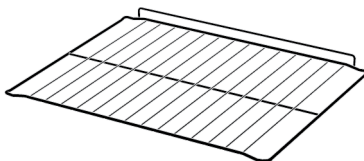

### 3.5 Zastosowanie akcesoriów urządzenia

#### Prateleiras de cozinha

Existem 5 níveis de posição de prateleira na área de cozedura. Você também pode ver a ordem das prateleiras nos números na estrutura frontal do forno.

**Nos modelos com prateleiras de arame de aço :**

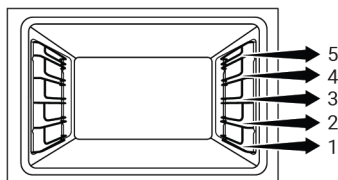

**Nos modelos sem prateleiras de arame de aço :**

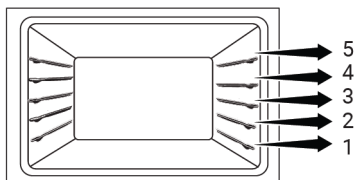

**Colocar a grelha de arame nas prateleiras de cozadura**

**Nos modelos com prateleiras de arame de aço :**

É crucial colocar a grade de arame nas prateleiras de arame corretamente. Ao colocar a grade de arame na prateleira desejada, a seção aberta deve estar na frente. Para um melhor cozimento, a grelha deve ser fixada no ponto de parada da grade. Não deve ultrapassar o ponto de parada para entrar em contato com a parede traseira do forno.

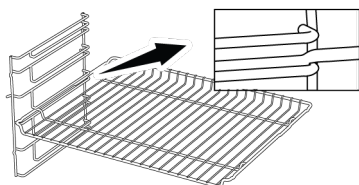

**Nos modelos sem prateleiras de arame de aço :**

É crucial colocar a grade de arame nas prateleiras laterais corretamente. A grade de arame tem uma direção ao colocá-la na prateleira. Ao colocar a grade de arame na prateleira desejada, a seção aberta deve estar na frente.

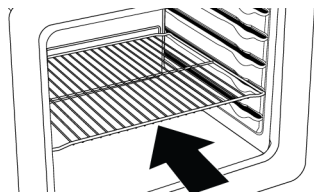

**Colocar o tabuleiro nas prateleiras de cozadura**

**Nos modelos com prateleiras de arame de aço :**

Também é crucial colocar as bandejas nas prateleiras laterais de arame adequadamente. Ao colocar a bandeja na prateleira desejada, seu lado destinado à fixação deve estar voltado para a frente. Para um melhor cozimento, a bandeja deve ser fixada no encaixe de parada da grade. Não deve passar sobre o soquete de parada para entrar em contato com a parede traseira do forno.

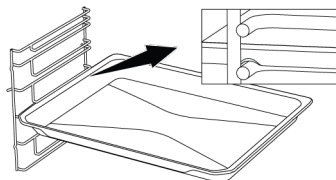

**Nos modelos sem prateleiras de arame de aço :**

Também é crucial colocar as bandejas nas prateleiras laterais corretamente. A bandeja tem uma direção ao colocá-la na prateleira. Ao colocar a bandeja na prateleira desejada, seu lado destinado à fixação deve estar voltado para a frente.

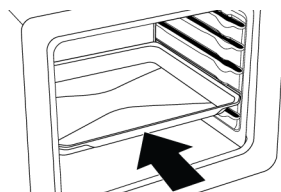

**Função de parada da grelha de arame**

Existe uma função de paragem para evitar que a grelha caia da prateleira. Com esta função, você pode retirar sua comida com facilidade e segurança. Ao remover a grade de arame, você pode puxá-la para frente

até atingir o ponto de parada. Você deve passar por cima deste ponto para removê-lo completamente.

**Nos modelos com prateleiras de arame de aço :**

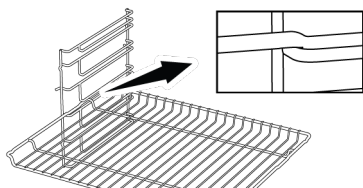

**Nos modelos sem prateleiras de arame de aço :**

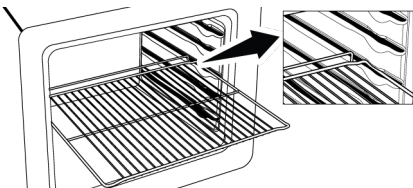

**Função de parada da bandeja - Nos modelos com prateleiras de arame de aço**

Há também uma função de parada para evitar que a bandeja caia da prateleira de arame. Ao remover a bandeja, solte-a do soquete de parada traseiro e puxe-a em sua direção até atingir a parte frontal. Você deve passar por cima deste soquete de parada para removê-lo completamente.

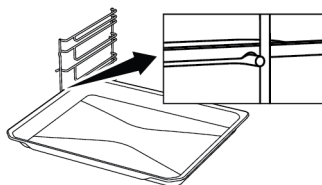

**Posicionamento adequado da grade de arame e da bandeja nos trilhos telescópicos-Nos modelos com prateleiras de arame de aço e guias telescópicas**

Graças aos trilhos telescópicos, as bandejas ou a grade de arame podem ser facilmente instaladas e removidas. Ao usar bandejas e grades de arame com o trilho telescópico, deve-se tomar cuidado para que os pinos na frente e atrás dos trilhos

telescópicos fiquem apoiados nas bordas da grade e da bandeja (mostrado na figura).

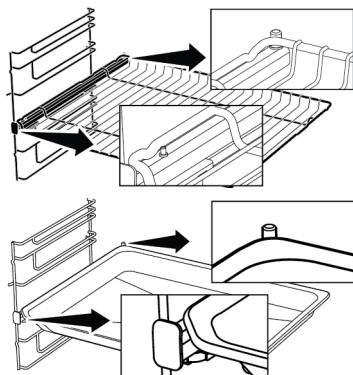

### 3.6 Especificações técnicas

Especificações gerais	
As dimensões exteriores do produto (altura/largura/profundidade) (mm)	595 /594 /567
Dimensões da instalação do forno (altura/largura/profundidade) (mm)	590-600 /560 /min. 550
Tensão/Frequência	220-240 V ~; 50 Hz
Tipo do cabo e secção usada/adequada para usar no produto	min. H05VV-FG 3 x 1,5 mm <sup>2</sup>
Consumo total de energia (kW)	2,5
Tipo de forno	Forno convencional

Essenciais: : Informação na etiqueta energética dos fornos elétricos do tipo doméstico é atribuída de acordo com a norma EN 60350-1/IEC 60350- 1. Os valores são determinados em Aquecimento superior e inferior ou (se presente) as funções Aquecimento ventilado inferior/superior com a carga padrão.

A classe de eficiência energética é determinada em conformidade com as seguintes prioridades dependendo se existem ou não no produto as funções relevantes. 1-Aquecimento ventilado ecológico , 2-Aquecimento ventilado , 3-Grelhador inferior ventilado , 4-Aquecimento superior e inferior.



As especificações técnicas podem ser alteradas sem aviso prévio para melhorar a qualidade do produto.



As imagens neste manual são esquemáticas e podem não coincidir exactamente com o seu produto.



Os valores indicados nas etiquetas do produto ou na documentação que acompanha o mesmo são obtidos em condições laboratoriais em conformidade com as normas relevantes. Dependendo das condições operacionais e ambientais do produto, estes valores podem variar.

## 4 Primeira utilização

Antes de começar a utilizar o seu produto, é recomendado fazer o seguinte que está indicado nas secções seguintes respetivamente.

### 4.1 Limpeza inicial

1. Remover todos os materiais de embalagem.
2. Remover todos os acessórios do forno fornecida com o produto.
3. Ligar o produto durante 30 minutos e depois desligar o mesmo. Desta forma, os resíduos e as camadas que podem ter sido ficado no forno durante a produção são queimadas e limpas.
4. Quando operar com o produto, selecionar a temperatura mais elevada e a função de funcionamento de modo a que todos os aquecedores estejam a funcionar no seu produto. Consultar "Funções de funcionamento do forno

[► 44]". Pode obter informações de como operar com o forno na secção seguinte.

5. Aguardar que o forno arrefeça.
6. Limpar as superfícies do produto com um pano ou esponja humedecidos e secar com um pano.

#### Antes de usar os acessórios:

Limpar os acessórios que retirou do forno com água com detergente e uma esponja de limpeza macia.

**OBSERVAÇÃO:** Alguns detergentes ou soluções de limpeza podem provocar danos na superfície. Não usar detergentes abrasivos, pós de limpeza, cremes de limpeza ou objetos afiados durante a limpeza.

**OBSERVAÇÃO:** Durante a primeira utilização, pode surgir um odor e fumo durante várias horas. Isto é normal e só necessita de uma boa ventilação para o remover. Evitar inalar diretamente o fumo e os odores que se formam.

## 5 Usar o Forno

### 5.1 Informação geral sobre como usar o forno

**Ventilador de arrefecimento ( Variam dependendo do modelo do produto. Pode não estar disponíveis no seu produto. )**

O seu produto está equipado com um ventilador de arrefecimento. O ventilador de arrefecimento é ativado automaticamente sempre que necessário e arrefece tanto a frente do produto como os móveis. É automaticamente desativado quando o processo de arrefecimento é terminado. O ar quente sai através da porta do forno. Não deve cobrir estas aberturas de ventilação com nada. Caso contrário, o forno pode sobreaquecer. O ventilador de arrefecimento continua a funcionar para operar durante o funcionamento do forno ou depois o forno é desligado (aproximadamente 20-30 minutos). Se

cozinhar através da programação do temporizador do forno, no fim do tempo de cozedura, o ventilador de arrefecimento desliga-se com todas as funções. O tempo de funcionamento do ventilador de arrefecimento não pode ser determinado pelo utilizador. Liga-se e desliga-se automaticamente. Isto não é um erro.

#### Iluminação do forno

A iluminação do forno acende-se quando o forno começa a cozedura. Nalguns modelos, a lâmpada está acesa durante a cozedura, enquanto noutros modelos após um determinado tempo apaga-se.

## 5.2 Operação da unidade de controlo do forno

### Ligar o forno

Quando seleccionar uma função de funcionamento que pretende para cozinhar usando o botão de seleção da função e definir uma determinada temperatura usando o botão da temperatura, o forno começa a funcionar.

### Desligar o forno

Pode desligar o forno rodando o botão de seleção de função e o botão da temperatura para a posição desligar (para cima).

### Selecionar a temperatura e a função de funcionamento do forno

Pode cozinhar fazendo o controlo manual (sob o seu controlo) seleccionando a temperatura e a função de funcionamento específica para os seus alimentos.



1. Seleccionar a função de funcionamento que pretende usando o botão de seleção da função.
  2. Definir a temperatura que pretende para cozinhar com o botão da temperatura.
- ⇒ O seu forno começará a funcionar imediatamente na função e temperatura seleccionadas e a lâmpada da temperatura irá acender. Quando a temperatura no interior do forno atingir a temperatura definida, a lâmpada do termostato apaga-se. O forno não irá desligar-se por si próprio depois do processo de cozedura. Tem de controlar a cozedura e desligar o mesmo. Quando a sua cozedura estiver concluída, desligar o forno rodando o botão de seleção de função e o botão da temperatura para a posição desligar (para cima).

## 6 Informação geral acerca da cozedura

Pode encontrar nest secção dicas sobre a preparação e a cozedura dos seus alimentos.

Adicionalmente, esta secção descreve alguns alimentos testados pelos produtores e as definições mais apropriadas para estes alimentos. As definições apropriadas do forno e os acessórios para estes alimentos são igualmente indicados.

### 6.1 Advertências gerais acerca de cozinhar no forno

- Enquanto abrir a porta do forno durante ou após a cozedura, pode sair vapor quente. O vapor pode queimar as suas mãos, rosto e/ou olhos. Quando abrir a porta do forno, deve manter-se afastado.
- O vapor intenso gerado durante a cozedura pode formar gotas de água condensada no interior e no exterior do forno e nas peças na parte superior dos móveis devido à diferença de temperatura. Este é uma ocorrência física e normal.
- A temperatura de cozedura e os valores do tempo atribuídos aos alimentos podem variar dependendo da receita e da quantidade. Por esta razão, estes valores são dados como intervalos.
- Remover sempre do forno os acessórios não utilizados antes de começar a cozinhar. Os acessórios que se irão manter no forno podem impedir que os alimentos sejam cozinhados nos valores corretos.

- Para os alimentos que irá cozinhar de acordo com a sua própria receita, pode basear-se em alimentos semelhantes indicados nas tabelas de cozedura.
- Utilizando os acessórios fornecidos assegura que obtém o melhor desempenho de cozedura. Deve respeitar sempre as advertências e a informação fornecida pelo fabricantes para os recipientes de cozinha externos que irá utilizar.
- Cortar o papel vegetal que vai usar na cozedura nos tamanhos adequados para o recipiente em que irá cozinhar. Os papéis vegetais que estiverem do lado de fora do recipiente podem criar um risco de queimaduras e afetar a qualidade da cozedura. Usar o papel vegetal que irá utilizar no intervalo de temperatura especificado.
- Para um bom desempenho da cozedura, colocar os alimentos na prateleira correta recomendada. Não alterar a posição da prateleira durante a cozedura.
- Formas em metal, cerâmica e vidro aumentam o tempo de cozedura e as superfícies inferiores dos alimentos de pastelaria não ficam tostados uniformemente.
- Se estiver a usar papel vegetal, pode ser observada um ligeiro acastanhado na superfície inferior dos alimentos. Nesta situação, poderá ter de aumentar o período da cozedura em aproximadamente 10 minutos.
- Os valores especificados na tabela de cozedura são determinados em resultado dos testes realizados nos nossos laboratórios. Os valores adequados para si podem ser diferentes destes valores.
- Colocar os seus alimentos na prateleira apropriada recomendada na tabela de cozedura. Considerar a prateleira inferior do forno como a prateleira 1.
- Cozinhar os pratos recomendados na tabela de cozedura com um único tabuleiro.

### 6.1.1 Bolos e alimentos de forno

#### Informação Geral

- Recomendamos a utilização dos acessórios do produto para um bom desempenho de cozedura. Se for utilizar recipientes de cozinha externos, deve preferir loiça escura, resistente ao calor e anti-aderente.
- Se for recomendado o pré-aquecimento na tabela de cozedura, assegurar que coloca os seus alimentos no forno após o pré-aquecimento.
- Se vai cozinhar usando recipientes de cozinha na grelha, deve colocar os mesmos no meio da grelha e não junto da parede traseira.
- Todos os materiais usados para fazer bolos devem estar limpos e à temperatura ambiente.
- O estado da cozedura dos produtos pode variar dependendo da quantidade de alimentos e do tamanho dos recipientes.

#### Dicas para fazer bolos

- Se o bolo for demasiado seco, aumentar a temperatura em 10 °C e encurtar o tempo de cozedura.
- Se o bolo for húmido, usar uma pequena quantidade de líquido e diminuir a temperatura em 10 °C.
- Se a parte superior do bolo estiver queimada, colocar o mesmo na prateleira mais inferior, baixar a temperatura e aumentar o tempo de cozedura. Se a parte superior do bolo estiver queimada, coloque-a numa prateleira inferior, diminua a temperatura e aumente o tempo de cozimento.
- Se a parte interior do bolo estiver bem cozida, mas o exterior está pegajoso, usar menos líquido, diminuir a temperatura e aumentar o tempo de cozedura.

#### Dicas para pastelaria

- Se a massa de pastelaria for demasiado seca, aumentar a temperatura em 10 °C e encurtar o tempo de cozedura.

Humidificar as folhas de massa com um molho que consiste numa mistura de leite, óleo, ovo e iogurte.

- Se os produtos de pastelaria ficarem cozidos lentamente, assegurar que a espessura dos mesmos preparados por si não excedem o tabuleiro.
- Se os produtos de pastelaria ficarem dourados à superfície para a base não estiver cozida, assegurar que a quantidade de molho que vai usar para os mesmos não é demasiada na base.

Para que fiquem ainda mais dourados, deve tentar espalhar uniformemente o molho entre as folhas de massa e os produtos de pastelaria.

- Cozer os seus produtos de pastelaria na posição e na temperatura apropriadas conforme a tabela de cozedura. Se a base continuar a não estar suficientemente dourada, colocar a mesma na prateleira inferior para a cozedura seguinte.

### Tabela de cozedura para bolos e alimentos de forno

Alimentos	Acessório a ser usado	Função de funcionamento	Posicionamento da prateleira	Temperatura (°C)	Tempo de cozedura (mín) (aprox.)
Bolo no tabuleiro	Tabuleiro normal *	Aquecimento superior e inferior	3	180	30 ... 45
Bolo na forma	Forma para bolo na grelha de arame de aço **	Aquecimento superior e inferior	2	180	30 ... 40
Bolos pequenos	Tabuleiro normal *	Aquecimento superior e inferior	3	160	25 ... 35
Pão-de-ló	Forma redonda para bolos, 26 cm de diâmetro com grampo na grelha de arame de aço **	Aquecimento superior e inferior	2	160	30 ... 40
Biscoito	Tabuleiro para produtos de pastelaria *	Aquecimento superior e inferior	3	170	25 ... 40
Massa	Tabuleiro normal *	Aquecimento superior e inferior	2	200	30 ... 45
Pão	Tabuleiro normal *	Aquecimento superior e inferior	2	200	20 ... 35
Pão integral	Tabuleiro normal *	Aquecimento superior e inferior	3	200	30 ... 45
Lasanha	Recipiente retangular em metal/vidro na grelha de arame de aço **	Aquecimento superior e inferior	2 ou 3	200	30 ... 45
Tarte de maçã	Forma redonda de metal preto, 20 cm de diâmetro na grelha de arame de aço **	Aquecimento superior e inferior	2	180	50 - 70
Pizza	Tabuleiro normal *	Aquecimento superior e inferior	2	200 - 220	10 - 20

Pré-aquecimento recomendado para todos os alimentos

\*Estes acessórios podem não estar incluídos com o produto.

\*\*Estes acessórios não estão incluídos com o seu produto. São acessórios que existem no mercado.

## 6.1.2 Carne, peixe e aves

### Os pontos chave do grelhador

- Temperar os mesmos com sumo de limão e pimenta antes de cozinhar frango, peru e peças grandes inteiras de carne irá permitir um melhor desempenho da cozedura.
- Leva 15 a 30 minutos mais a cozinhar carne com osso do que fritar em filetes.
- Tem de calcular cerca de 4 ou 5 minutos do tempo de cozedura por centímetro de espessura da carne.

- Depois de o tempo de cozedura ter terminado, deixar a carne no forno durante cerca de 10 minutos. O suco da carne é melhor distribuído para a carne frita e não é libertado quando a carne é cortada.
- O peixe deve ser colocado numa prateleira num nível médio ou baixo num prato resistente ao calor.
- Cozinhar os pratos recomendados na tabela de cozedura com um único tabuleiro.

### Tabela de cozedura para carne, peixe e aves

Alimentos	Acessório a ser usado	Função de funcionamento	Posicionamento da prateleira	Temperatura (°C)	Tempo de cozedura (mín) (aprox.)
Bife (inteiro) / Assar (1 kg)	Tabuleiro normal *	Aquecimento superior e inferior	3	15 mins. 250/ max, depois 180 ... 190	60 ... 80
Pernil de borrego (1,5-2 kg)	Tabuleiro normal *	Aquecimento superior e inferior	3	15 mins. 250/ max, depois 170	110 ... 120
Frango frito (1,8-2 kg)	Grelha de arame de aço *	Aquecimento superior e inferior	2	15 mins. 250/ max, depois 190	60 ... 80
	Colocar um tabuleiro numa prateleira inferior				
Peru (5,5 kg)	Tabuleiro normal *	Aquecimento superior e inferior	1	25 mins. 250/ max, depois 180 ... 190	150 ... 210
Peixe	Grelha de arame de aço *	Aquecimento superior e inferior	3	200	20 ... 30
	Colocar um tabuleiro numa prateleira inferior				

Pré-aquecimento recomendado para todos os alimentos

\*Estes acessórios podem não estar incluídos com o produto.

\*\*Estes acessórios não estão incluídos com o seu produto. São acessórios que existem no mercado.

## 6.1.3 Testar os alimentos

- Os alimentos nesta tabela de cozedura são preparados de acordo com a norma EN 60350-1 para facilitar o teste do produto para fins de controlo.

- Cozinhar os pratos recomendados na tabela de cozedura com um único tabuleiro.

## Tabela de cozedura para alimentos de teste

Alimentos	Acessório a ser usado	Função de funcionamento	Posicionamento da prateleira	Temperatura (°C)	Tempo de cozedura (mín) (aprox.)
Biscoito amanteigado (biscoito doce)	Tabuleiro normal *	Aquecimento superior e inferior	3	140	20 ... 30
Bolos pequenos	Tabuleiro normal *	Aquecimento superior e inferior	3	160	25 ... 35
Pão-de-ló	Forma redonda para bolos, 26 cm de diâmetro com grampo na grelha de arame de aço **	Aquecimento superior e inferior	2	160	30 ... 40
Tarte de maçã	Forma redonda de metal preto, 20 cm de diâmetro na grelha de arame de aço **	Aquecimento superior e inferior	2	180	50 - 70

Pré-aquecimento recomendado para todos os alimentos

\*Estes acessórios podem não estar incluídos com o produto.

\*\*Estes acessórios não estão incluídos com o seu produto. São acessórios que existem no mercado.

## 7 Manutenção e limpeza

### 7.1 Informações gerais de limpeza

#### Advertências gerais

- Deixar que o produto arrefeça antes de iniciar a limpeza do mesmo. As superfícies quentes podem provocar queimaduras!
- Não aplicar detergentes sobre as superfícies quentes. Isto pode originar manchas permanentes.
- O produto deve ser completamente limpo e seco após cada utilização. Portanto, os resíduos de alimentos são facilmente limpos e é evitado que estes resíduos se queimem quando o produto for usado novamente mais tarde. Portanto, a vida útil do aparelho estende-se e diminuem os problemas frequentemente enfrentados.
- Não usar aparelhos de limpeza a vapor para limpar o aparelho.
- Alguns detergentes ou soluções de limpeza podem provocar danos na superfície. Os agentes de limpeza inadequados são: lixívia, produtos de limpeza que contenham amoníaco, ácido ou cloreto, produtos de limpeza a vapor, agentes de desincrustação, tira-nódoas e ferrugem, produtos de limpeza abrasivos (produtos de limpeza em creme, pó de limpeza, creme de limpeza, esfregão abrasivo e de raspagem, palha de aço, esponjas, panos de limpeza com sujidade e resíduos de detergente).
- Não é necessário material de limpeza especial na limpeza feita após cada utilização. Limpar o produto usando um detergente para a loiça, água morna e uma pano macio ou esponja e secar o mesmo com um pano seco.
- Assegurar que limpa totalmente qualquer líquido que permaneça depois da limpeza e limpar imediatamente quaisquer salpicos de alimentos ocorridos durante a cozedura.
- Não lave nenhum componente do seu aparelho na máquina de lavar louça, salvo indicação em contrário no manual do usuário.

## Inox - Superfícies em aço inoxidável

- Não usar soluções de limpeza ácidas ou que contenham cloro para limpar as superfícies de aço-inox e as pegas.
- A superfície de aço inoxidável-inox pode mudar de cor com o tempo. Isto é normal. Após cada utilização, limpar com um detergente adequado para as superfícies em inox ou aço inoxidável.
- Limpar com um pano macio embebido e detergente líquido adequado para superfícies em inox, tendo o cuidado de limpar num único sentido.
- Remover de imediato as manchas de calcário, óleo, amidos e proteínas nas superfícies de vidro e de inox . As manchas podem enferrujar quando permanecerem por longos períodos de tempo.
- Os pulverizadores de limpeza/aplicados na superfície deve ser limpa imediatamente. As soluções de limpeza abrasivas sobre a superfície fazem com que a superfície fuque branca.

## Superfícies esmaltadas

- O forno tem de arrefecer antes da limpeza na zona de cozedura. A limpeza das superfícies quentes irá criar tanto um risco de incêndio como danos nas superfícies esmaltadas.
- Após cada utilização, limpar as superfícies esmaltadas usando um detergente para a loiça, água morna e uma pano macio ou esponja e secar as mesmas com um pano seco.
- Se o seu produto tiver a função de limpeza fácil a vapor, pode fazer esse tipo de limpeza para sujidade ligeira e não permanente. (Consultar “Limpeza fácil a vapor [► 56]”.)
- Para manchas difíceis, pode-se usar o produto de limpeza de forno e grelhas recomendado no sítio web da marca do seu produto e uma esponja de limpeza que não risque. Não usar um produto de limpeza de fornos exterior..

## Superfícies catalíticas

- As paredes laterais na zona de cozedura podem apenas ser revestidas com paredes de esmalte ou catalíticas. Varia de acordo com o modelo.
- As paredes catalíticas têm uma cor mate clara e uma superfície porosa. As paredes catalíticas do forno não devem ser limpas.
- As superfícies absorvem o óleo graças à sua estrutura porosa e começam a brilhar quando a superfície está saturada com óleo, neste caso é recomendado substituir as mesmas.

## Superfícies de vidro

- Quando da limpeza das superfícies de vidro, não usar raspadores de metal rijos e materiais de limpeza abrasivos. Podem danificar a superfície de vidro.
- Limpar o aparelho usando um detergente para a loiça, água morna e uma pano de microfibras específico para superfícies de vidro e secar o mesmo com um pano seco de microfibras.
- Se após a limpeza ainda existir detergente residual, deve limpar o mesmo com água fria e secar com um pano de microfibras limpo e seco. Os resíduos do detergente residual podem danificar a superfície de vidro da próxima vez que for utilizada.
- Em circunstância alguma os resíduos secos na superfície de vidro devem ser limpos com facas de serrilha, palha de aço ou utensílios semelhantes para raspar.
- Pode remover as manchas de calcário (manchas amarelas) na superfície de vidro com soluções descalcificadoras existentes no mercado, com uma solução descalcificante como vinagre ou sumo de limão.
- Se a superfície estiver muito suja, aplicar a solução de limpeza sobre a mancha com uma esponja e aguardar o tempo necessário para que a mesma atue devidamente. Nunca limpar a superfície de vidro com um pano húmido.

- As descolorações e as manchas na superfície de vidro são normais e não podem ser consideradas defeitos.

### Peças em plástico e superfícies pintadas

- Limpar as peças de plástico e as superfícies pintadas usando um detergente para a loiça, água morna e uma pano macio ou esponja e secar os mesmos com um pano seco.
- Não usar raspadores de metal rijo ou soluções de limpeza abrasivas. Pode danificar as superfícies.
- Assegurar que as juntas dos componentes do produto não são deixadas húmidas e com detergente. Caso contrário, pode ocorrer corrosão nestas juntas.

### 7.2 Limpar os acessórios

Não colocar os acessórios do produto na máquina de lavar loiça exceto se contrariamente indicado no manual do utilizador.

### 7.3 Limpar o painel de controlo

- Quando limpar os painéis com o botão de controlo, deve limpar o painel e os botões com um pano macio humedecido e secar com um pano seco. Não remover os botões e os vedantes que se encontram por baixo para limpar o painel. O painel de controlo e os botões podem ficar danificados.
- Enquanto estiver a limpar os painéis de inox com o botão de controlo, não usar soluções de limpeza para inox em volta dos botões. Os indicadores em volta do botão podem ser apagados.
- Limpar os painéis tácteis de controlo com um pano macio humedecido e secar com um pano seco. Se o seu produto estiver equipado com a função de bloqueio de teclas, deve definir o mesmo antes de iniciar a limpeza do painel de controlo. Caso contrário, pode ocorrer uma deteção incorreta nas teclas.

### 7.4 Limpar o interior do forno (zona de cozedura)

Seguir os passos de limpeza descritos na secção "Informação geral de limpeza" de acordo com os tipos de superfície no seu forno.

#### Limpar as paredes laterais do forno.

As paredes laterais na zona de cozedura podem apenas ser revestidas com paredes de esmalte ou catalíticas. Varia de acordo com o modelo. Se existir uma parede catalítica, consultar a secção "Superfícies catalíticas" para informação.

Se o seu produto for um modelo de prateleira de arame de aço, remover as mesmas antes da limpeza das paredes laterais. Depois completar a limpeza conforme descrito na secção "Informação geral de limpeza" de acordo com os tipos de superfície da parede lateral.

#### Para remover as prateleiras laterais em arame de aço:

1. Remover a parte frontal da prateleira em arame de aço puxando a mesma na parede lateral na direção oposta.
2. Puxar a prateleira de arame de aço em direção a si para a remover totalmente.

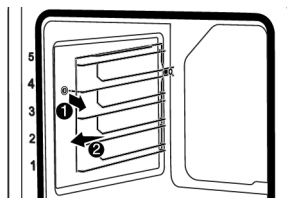

3. Para voltar a colocar as prateleiras, devem ser repetidos os procedimentos aplicados quando removeu as mesmas a partir do fim para o princípio, respetivamente.

### 7.5 Limpeza fácil a vapor

Isto permite limpar facilmente a sujidade (não permanecendo por muito tempo) que é amolecida pelo vapor dentro do forno e pelas gotas de água condensadas nas superfícies internas do forno.

1. Retirar todos os acessórios do forno.

- Adicionar 500 ml de água no tabuleiro do forno e colocar o tabuleiro na segunda prateleira do forno.

**i** Não usar água destilada ou filtrada. Usar apenas águas prontas. Não usar soluções com partículas sólidas, alcoólicas ou inflamáveis em vez de água.

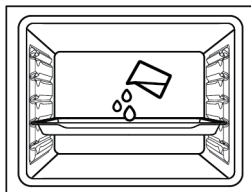

- Colocar o forno no modo de limpeza fácil a vapor e deixar funcionar a 100 °C durante 15 minutos.

Abrir a porta imediatamente e limpar as superfícies interiores do forno com uma esponja ou pano humedecido. Será libertado vapor quando abrir a porta. Isto pode provocar um risco de queimaduras. Deve ser tido cuidado quando abrir a porta. Para sujidade difícil, limpar o produto usando um detergente para a loiça, água morna e um pano macio ou esponja e secar o mesmo com um pano seco.

**i** Na função de limpeza a vapor fácil, espera-se que a água adicionada evapore e condense no interior do forno e na porta do forno para amaciar a sujidade leve formada em seu forno. A condensação formada na porta do forno pode pingar quando a porta do forno for aberta. Assim que abrir a porta do forno, limpar a condensação.

(Variam dependendo do modelo do produto. Pode não estar disponíveis no seu produto.) Após a condensação dentro do forno, pode ocorrer poça ou humidade na conduta por baixo do forno. Após a utilização, limpar este tubo da conduta com um pano humedecido e secar.

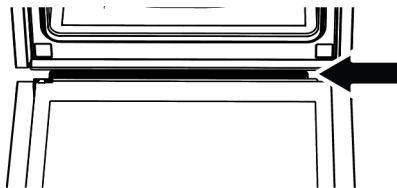

## 7.6 Limpar a porta do forno

Pode remover a porta do forno e os vidros da porta para os limpar. Como remover as portas e janelas é explicado nas secções **“Remover a porta do forno”** e **“Remover os vidros interiores da porta”**. Depois de remover os vidros interiores, limpar os mesmos usando um detergente para a loiça, água morna e uma pano macio ou esponja e secar os mesmos com um pano seco. Para os resíduos de calcário que se possam formar no vidro da porta, limpar o vidro com vinagre e enxaguar.

**i** Não usar produtos de limpeza abrasivos, raspadores metálicos, materiais de lã de aço ou lixívia para limpar a porta do forno e o vidro.

### Remover a porta do forno

1. Abrir a porta do forno.
2. Abrir os clips na cavidade da dobradiça da porta frontal no lado direito e esquerdo premindo para baixo conforme mostrado na imagem.
3. Os tipos de dobradiças variam para os tipos (A), (B), (C) conforme o modelo do produto. As imagens seguintes mostram como abrir cada tipo de dobradiça.
4. Dobradiça tipo (A) está disponível nos tipos de porta normal.

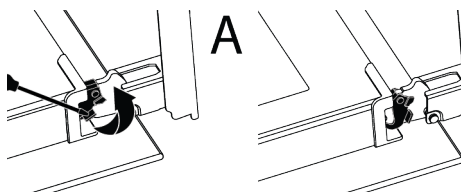

5. Dobradiça tipo (B) está disponível nos tipos de porta de abertura suave.

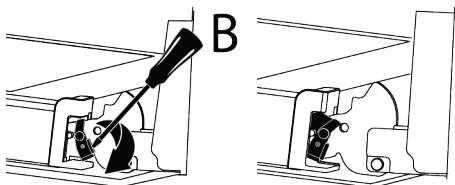

6. Dobradiça tipo (C) está disponível nos tipos de porta de abertura/fecho suave.

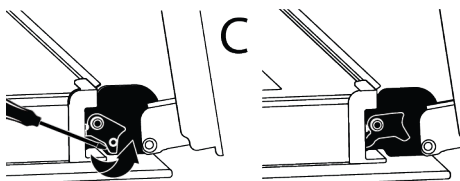

7. Colocar a porta do forno numa posição de meio aberta.

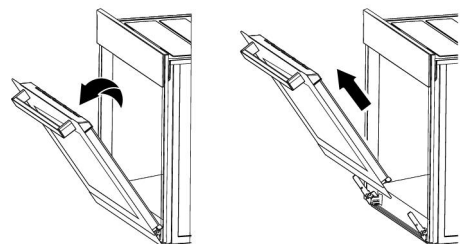

8. Puxar a +porta removida para cima para a libertar das dobradiças da direita e da esquerda e remover a mesma.

**i** Para voltar a colocar a porta, devem ser repetidos os procedimentos aplicados quando removeu a mesma a partir do fim para o princípio, respetivamente. Quando instalar a porta, assegurar que fecha os cliques na cavidade da dobradiça.

## 7.7 Remover o vidro interior da porta do forno

O vidro interior da porta frontal do produto pode ser removido para limpeza.

1. Abrir a porta do forno.

2. Puxar em direção a si, o componente de plástico, encaixado na secção superior da porta frontal, premindo simultaneamente nos pontos de pressão de ambos os lados do componente e remova o mesmo.

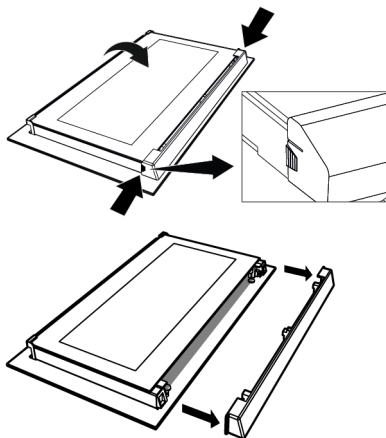

3. Conforme mostrado na figura, levantar suavemente o vidro interior (1) em direção a 'A' e depois remover o mesmo puxando em direção a 'B'.

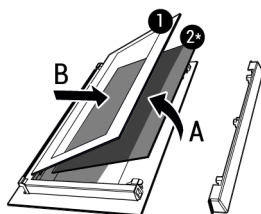

- 1 Vidro interior      2\* Vidro interior (pode não estar disponíveis no seu produto)

4. Se o seu produto tiver um vidro interior (2), repita o mesmo processo para o remover (2).
5. O primeiro passo de remontagem da porta é voltar a colocar o vidro interior (2). Colocar o rebordo cinzelado do vidro de encontro ao rebordo cinzelado da entrada em plástico. (Se o seu produto tiver um vidro interior) O vidro

interior (2) tem de ser encaixado à entrada em plástico o mais perto possível do vidro mais interior (1).

- Enquanto estiver a voltar a montar o vidro mais interior (1), deve prestar atenção para colocar o lado impresso do vidro no vidro interior. É importante colocar os cantos inferiores dos vidros mais interiores (1) para se ajustarem às entradas inferiores em plástico.
- Empurrar o componente em plástico em direção à estrutura até ser ouvido o com de um “clique”.

## 7.8 Limpar a lâmpada do forno

Na eventualidade de uma porta de vidro da lâmpada do forno na área de cozedura ficar suja; limpar com detergente de lavar a loiça, água morna e um pano macio ou esponja e secar com um pano seco. No caso de a lâmpada não funcionar, pode substituir a mesma seguindo os passos na secção seguinte.

### Limpar a lâmpada do forno

#### Advertências gerais

- Para evitar o risco de choque elétrico antes de substituir a lâmpada do forno, desligar o produto e deixar que o forno arrefeça. As superfícies quentes podem provocar queimaduras!
- O forno é alimentado por uma lâmpada incandescente com menos de 40 W, menos de 60 mm na altura, menos de 30 mm no diâmetro ou por uma lâmpada de halogénio com tomadas G9 com menos de 60 W de potência. As lâmpadas são adequadas para funcionar e temperaturas superiores a 300°C. As lâmpadas do forno encontram-se disponíveis numa Assistência Autorizada ou através de técnicos credenciados. Este produto contém, uma lâmpada de classe energética G.
- A posição da lâmpada pode diferir da que é mostrada na imagem.

- A lâmpada usada neste produto não é adequada para usar na iluminação doméstica. A finalidade desta lâmpada é ajudar o utilizador a ver os produtos alimentares.
- As lâmpadas usadas neste produto devem suportar condições físicas extremas tal como temperaturas superiores a 50 °C.

#### Se o seu forno tiver uma lâmpada redonda.

- Desligar o produto da eletricidade.
- Remover a tampa de vidro rodando a mesma no sentido anti-horário.

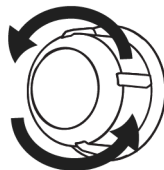

- Se a lâmpada do forno for do tipo (A) mostrado na figura abaixo, rodar a lâmpada do forno conforme mostrado na figura e substituir a mesma por outra nova. Se for um modelo do tipo (B), puxar a mesma para fora como mostrado na figura e substituí-la por uma outra nova.

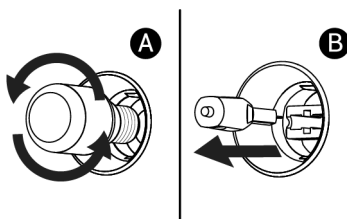

- Voltar a colocar a tampa de vidro.

#### Se o seu forno tiver uma lâmpada quadrada.

- Desligar o produto da eletricidade.
- Remover as prateleiras de arame de aço de acordo com a descrição.

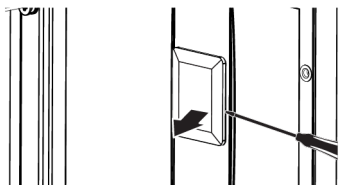

3. Levantar o vidro de proteção da lâmpada com uma chave de fendas. Remova o parafuso primeiro, se houver um parafuso na lâmpada quadrada do seu produto.
4. Se a lâmpada do forno for do tipo (A) mostrado na figura abaixo, rodar a lâmpada do forno conforme mostrado

na figura e substituir a mesma por outra nova. Se for um modelo do tipo (B), puxar a mesma para fora como mostrado na figura e substituí-la por uma outra nova.

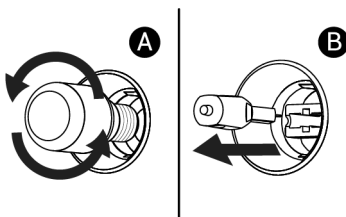

5. Voltar a colocar a tampa de vidro e as prateleiras de arame de aço.

## 8 Solução de problemas

Se o problema persistir após seguir as instruções desta seção, entre em contato com seu fornecedor ou um Serviço Autorizado. Nunca tente consertar seu produto por conta própria.

### O vapor é emanado enquanto o forno está funcionando.

- É normal ver vapor durante a operação. >>> Isso não é um erro.

### Gotas de água aparecem durante o cozimento

- O vapor gerado durante o cozimento condensa ao entrar em contato com as superfícies frias externas ao produto, podendo formar gotas de água. >>> Isso não é um erro.

### Sons de metal são ouvidos enquanto o produto está aquecendo e esfriando.

- Peças de metal podem expandir e emitir sons quando aquecidas. >>> Isso não é um erro.

### O produto não funciona.

- O fusível pode estar com defeito ou queimado. >>> Verifique os fusíveis na caixa de fusíveis. Troque-os se necessário ou reative-os.
- O aparelho pode não estar conectado à tomada (aterrada). >>> Verifique se o eletrodoméstico está conectado à tomada.

- (Se houver timer no seu eletrodoméstico) As teclas do painel de controle não funcionam. >>> Se o seu produto tiver um bloqueio de teclas, o bloqueio de teclas pode estar ativado, desative o bloqueio de teclas.

### A luz do forno não está acesa.

- A lâmpada do forno pode estar com defeito. >>> Substitua a lâmpada do forno.
- Sem eletricidade. >>> Certifique-se de que a rede elétrica esteja funcionando e verifique os fusíveis na caixa de fusíveis. Troque os fusíveis se necessário ou reative-os.

### O forno não está aquecendo.

- O forno pode não estar configurado para uma função de cozedura e/ou temperatura específica. >>> Defina o forno para uma função de cozimento e/ou temperatura específica.
- Sem eletricidade. >>> Certifique-se de que a rede elétrica esteja funcionando e verifique os fusíveis na caixa de fusíveis. Troque os fusíveis se necessário ou reative-os.







