



**NBP9S831AT**

**TP9SB831AB**

**TP9SB831AT**

|           |   |           |
|-----------|---|-----------|
| <b>CA</b> | Manual d'usuari   <b>Forn de vapor</b>          | <b>3</b>  |
| <b>ES</b> | Manual de instrucciones   <b>Horno de vapor</b> | <b>29</b> |
| <b>PT</b> | Manual de instruções   <b>Forno a vapor</b>     | <b>54</b> |



# INSTAL·LACIÓ / INSTALACIÓN / INSTALAÇÃO

(\*mm)

[www.youtube.com/electrolux](https://www.youtube.com/electrolux)  
[www.youtube.com/aeg](https://www.youtube.com/aeg)

**YouTube**

How to install your AEG/Electrolux Oven with Hob - Built Under installation

H05 V V - F

min. 1500

2x

(\*mm)

[www.youtube.com/electrolux](https://www.youtube.com/electrolux)  
[www.youtube.com/aeg](https://www.youtube.com/aeg)

**YouTube**

How to install your AEG/Electrolux Oven - Column installation

H05 V V - F

min. 1500

2x

# Benvinguts a AEG! Gràcies per triar el nostre electrodomèstic.



Consells d'ús, catàlegs, resolució de problemes i informació de servei i reparació:  
[www.aeg.com/support](http://www.aeg.com/support)

Subjecte a canvis sense preavís.

## CONTINGUT

|                                   |    |
|-----------------------------------|----|
| 1. INFORMACIÓ DE SEGURETAT.....   | 3  |
| 2. INSTRUCCIONS DE SEGURETAT..... | 5  |
| 3. DESCRIPCIÓ DEL PRODUCTE.....   | 8  |
| 4. TAULER DE CONTROL.....         | 8  |
| 5. ABANS DEL PRIMER ÚS.....       | 9  |
| 6. ÚS DIARI.....                  | 10 |
| 7. FUNCIONS ADDICIONALS.....      | 15 |
| 8. FUNCIONS DEL RELLOTGE.....     | 15 |
| 9. ÚS D'ACCESSORIS.....           | 16 |
| 10. CONSELLS I TRUCS.....         | 18 |
| 11. CURA I NETEJA.....            | 21 |
| 12. RESOLUCIÓ DE PROBLEMES.....   | 24 |
| 13. EFICIÈNCIA ENERGÈTICA.....    | 26 |
| 14. QÜESTIONS MEDIAMBIENTALS..... | 28 |

## 1. ⚠ INFORMACIÓ DE SEGURETAT

Abans d'instal·lar i utilitzar l'aparell, llegiu detingudament les instruccions subministrades. El fabricant no es fa responsable de cap dany o lesió que sigui el resultat d'un ús o una instal·lació incorrectes. Manteniu sempre les instruccions en un lloc segur i accessible per a futures consultes.

### 1.1 Seguretat infantil i per a persones vulnerable

- Els nens majors de 8 anys i les persones amb capacitats físiques, sensorials o mentals reduïdes o manca d'experiència i coneixements poden fer servir aquest aparell només si estan supervisats o han rebut instruccions sobre l'ús segur de l'aparell i si comprenen els perills als quals s'exposen. Els infants de menys de 8 anys i les persones amb discapacitats greus i complexes s'han de mantenir allunyats de l'aparell, tret que se'ls supervisi contínuament.

- Cal tenir cura que els infants no juguin amb l'aparell ni amb els dispositius mòbils amb l'aplicació.
- Manteniu tot l'embalatge lluny dels infants i llenceu-los correctament.
- AVÍS: L'aparell i les parts de contacte s'escalfen durant l'ús. Mantingui allunyats de l'aparell els infants i les mascotes quan estigui engegat i mentre s'estigui refredant.
- Si l'aparell disposa d'un sistema de bloqueig infantil, cal que l'activeu.
- Els infants no han de dur a terme operacions de neteja i manteniment de l'aparell sense supervisió.

## 1.2 Seguretat general

- Aquest electrodomèstic només té finalitats culinàries.
- Aquest aparell està dissenyat per a ús domèstic individual en interiors.
- Aquest aparell es pot utilitzar a oficines, habitacions d'hotels, habitacions d'hostals, cases rurals i altres allotjaments similars quan aquest ús no superi els nivells (mitjans) d'ús domèstic.
- La instal·lació d'aquest aparell i la substitució del cable només poden anar a càrrec d'una persona qualificada.
- No feu servir l'aparell abans d'instal·lar-lo a la seva estructura integrada.
- Abans de dur a terme qualsevol manteniment, desconnecteu l'aparell del subministrament elèctric.
- Si el cable d'alimentació està danyat, el fabricant, el centre de servei autoritzat o bé una persona qualificada l'haurà de substituir per evitar qualsevol perill elèctric.
- AVÍS: Comproveu que l'aparell estigui apagat abans de canviar el llum per evitar que es produeixin possibles descàrregues elèctriques.
- AVÍS: L'aparell i les parts de contacte s'escalfen durant l'ús. Tingueu cura i eviteu tocar els elements d'escalfament o la superfície de la cavitat de l'aparell.

- Utilitzeu sempre guants de forn per retirar o introduir accessoris o recipients al forn.
- Utilitzeu únicament el sensor d'aliments (sensor de temperatura interna) recomanat per a l'aparell.
- Per retirar els suports de la reixeta, separeu de les parets laterals la part del davant del suport de la reixeta primer i, després, la part posterior. Instal·leu els suports de la reixeta en ordre invers.
- No feu servir netejadores de vapor per netejar l'aparell.
- No feu servir detergents abrasius agressius ni rascadors metàl·lics esmolats per netejar la porta de vidre, ja que podrien ratllar la superfície i fer que el vidre es trenqués.

## 2. INSTRUCCIONS DE SEGURETAT

### 2.1 Instal·lació

#### AVÍS!

La instal·lació d'aquest aparell han d'anar a càrrec d'una persona qualificada.

- Retireu tot l'emalatge de l'aparell.
- No instal·leu ni utilitzeu aparells que estiguin avariats.
- Consulteu les instruccions sobre la instal·lació al nostre lloc web.
- Vigileu quan moveu l'aparell, ja que pesa molt. Feu servir sempre guants de seguretat i calçat tapat.
- No intenteu moure l'aparell tirant del mànec.
- Instal·leu l'aparell en un lloc segur i adequat, d'acord amb els requisits d'instal·lació.
- Mantingueu la distància mínima en relació amb els altres aparells i unitats.
- Abans de muntar l'aparell, comproveu que la porta de l'aparell s'obre sense problemes.
- L'aparell està equipat amb un sistema de refredament elèctric. S'ha de fer servir amb subministrament elèctric.

### 2.2 Connexió elèctrica

#### AVÍS!

Risc d'incendi i descàrrega elèctrica.

- Totes les connexions elèctriques les ha de dur a terme un tècnic qualificat.
- L'aparell ha d'estar connectat a terra.
- Assegureu-vos que els paràmetres de la placa de característiques siguin compatibles amb les característiques elèctriques del subministrament elèctric.
- Feu servir sempre un sòcol antiox correctament instal·lat.
- No feu servir adaptadors de múltiples endolls ni allargadors.
- Assegureu-vos no danyar el cable d'alimentació ni l'endoll. La substitució del cable d'alimentació l'ha de dur a terme el nostre centre de servei autoritzat.
- No deixeu que el cable d'alimentació toqui o entri en contacte amb la porta de l'aparell o la part inferior de la cavitat on heu instal·lat l'aparell, especialment quan està en funcionament o la porta és calenta.
- Totes les peces que assegurin la protecció contra descàrregues elèctriques de components aïllats i amb corrent s'han de fixar de manera que no es puguin aflluixar sense eines.

- Només connecteu l'endoll a la presa de corrent al final del procés d'instal·lació. Asseguri's que es pugui accedir a l'endoll després de la instal·lació.
- Si el sòcol de la presa de corrent està solt, no connecti l'endoll.
- No estireu el cable d'alimentació per desconnectar l'aparell. Estireu sempre l'endoll.
- Empreneu només dispositius d'aïllament adequats: disjuntors de protecció, fusibles (de tipus cargol que es poden retirar del suport), dispositius de fuga a terra i contactors.
- La instal·lació elèctrica ha d'incorporar un dispositiu d'aïllament que permeti desconnectar l'aparell de la presa de corrent en tots els pols. El dispositiu d'aïllament ha de tenir una separació mínima entre contactes de 3 mm.
- Aquest aparell se subministra amb un endoll principal i un cable principal.

## 2.3 Utilització

### AVÍS!

Risc de lesió, cremades i descàrregues elèctriques o explosió.

- No modifiqueu les especificacions d'aquest aparell.
- Comproveu que els orificis de ventilació no estiguin bloquejats.
- No deixeu l'aparell desatès durant el funcionament.
- Desactiveu l'aparell després de cada ús.
- Teniu cura si obriu la porta de l'aparell quan estigui en funcionament. Podria sortir-ne aire calent.
- No feu servir l'aparell amb les mans molles ni quan l'aparell estigui en contacte amb l'aigua.
- No apliqueu pressió a la porta oberta.
- No feu servir l'aparell com a superfície de treball ni d'emmagatzematge.
- Obriu la porta de l'aparell amb cura. L'ús d'ingredients amb alcohol pot provocar una barreja d'alcohol i aire.
- No deixeu que les espurnes o flames entrin en contacte amb l'aparell quan obriu la porta.
- Utilitzeu sempre vidres i pots aprovats per a la conservació.

- No col·loqueu productes inflamables ni articles humits amb productes inflamables dins, a prop o damunt de l'aparell.
- No compartiu la vostra contrasenya Wi-Fi.

### AVÍS!

Risc d'espatllar l'aparell.

- Per evitar que l'esmalt perdi color o es faci malbé:
  - No poseu estris de forn ni altres objectes directament a la part inferior de l'aparell
  - no cobriu la base interior de l'aparell amb paper d'alumini.
  - no introduïu aigua directament a l'aparell calent.
  - no deixeu plats i aliments humits a l'aparell després d'acabar la cocció.
  - aneu amb compte quan retireu o instal·leu els accessoris.
- La pèrdua de color de l'esmalt o l'acer inoxidable no té cap efecte sobre el rendiment de l'aparell.
- Feu servir una safata fonda per coure pastissos humits. Els sucus de fruites deixen taques que poden ser permanents.
- Feu servir només accessoris subministrats amb aquest aparell o recomanats pel fabricant.
- Cuineu sempre amb la porta del forn tancada.
- Si l'aparell està instal·lat al darrere del plafó d'algun moble (p. ex., una porta), assegureu-vos que la porta no quedi mai tancada mentre funciona l'aparell. Al darrere d'un plafó de moble que estigui tancat, s'hi poden acumular calor i humitat provocant danys a l'aparell, al mateix mobiliari o a terra. No tanqueu el plafó del moble fins que l'aparell s'hagi refredat després d'utilitzar-lo.

## 2.4 Cura i neteja

### AVÍS!

Risc de lesions, incendi o d'espatllar l'aparell.

- Abans de fer cap tasca de manteniment, apagueu l'aparell i desconnecteu el cable de l'endoll.

- Assegureu-vos que l'aparell està fred. Hi ha risc que els vidres es puguin trencar.
- Substituïu immediatament els vidres de la porta si es fan malbé. Poseu-vos en contacte amb el Centre d'assistència autoritzat.
- Aneu amb compte quan traieu la porta de l'aparell, pesa molt.
- Netegeu l'aparell regularment per evitar el deteriorament del material de la superfície.
- Netegeu l'aparell amb un drap humit. Feu servir només detergents neutres. No utilitzeu productes abrasius, fregalls de neteja abrasius, dissolvents ni objectes metàl·lics.
- Si utilitzeu un esprai per a forns, seguïu les instruccions de seguretat de l'envàs.

## 2.5 Cocció al vapor

### AVÍS!

Risc de cremades o d'espatllar l'aparell.

- El vapor alliberat pot causar cremades:
  - Teniu cura quan obriu la porta de l'aparell si la funció està activada. Podria sortir-ne vapor.
  - Obriu amb compte la porta de l'aparell després de cuinar al vapor.

## 2.6 Il·luminació interior

### AVÍS!

Risc de descàrregues elèctriques.

- Quant a les bombetes incloses amb aquest producte i les que es venen per separat: estan dissenyades, o bé per aguantar condicions físiques extremes (temperatura, vibracions, humitat) en electrodomèstics, o bé per indicar l'estat de funcionament de l'aparell. No estan dissenyades per a qualsevol altre ús i no són indicades per a la il·luminació d'habitacions domèstiques.
- Aquest producte incorpora una font de llum d'eficiència energètica de classe G.
- Feu servir exclusivament bombetes amb les mateixes especificacions .

## 2.7 Manteniment i reparació

- Per reparar l'aparell, poseu-vos en contacte amb un centre tècnic autoritzat.
- Utilitzeu sempre recanvis originals.

## 2.8 Eliminació

### AVÍS!

Risc de lesions o ofegament.

- Poseu-vos en contacte amb les vostres autoritats municipals per saber com eliminar l'aparell.
- Desconnectar l'aparell del subministrament elèctric.
- Talleu el cable d'alimentació arran de l'aparell i tireu-lo.

## 3. DESCRIPCIÓ DEL PRODUCTE

### 3.1 Visió general

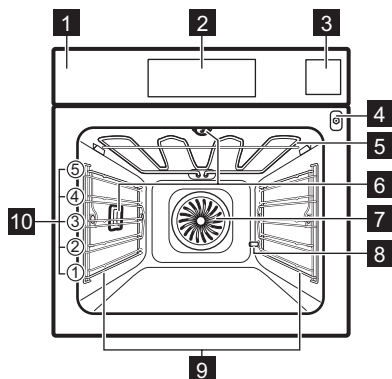

- 1 Tauler de control
- 2 Pantalla
- 3 Dipòsit d'aigua
- 4 Sòcol del sensor d'aliments
- 5 Element d'escalfament
- 6 Llum
- 7 Ventilador
- 8 Sortida del tub de descalcificació
- 9 Suport de prestatge, desmuntable
- 10 Posicions del prestatge

## 4. TAULER DE CONTROL

### 4.1 Visió general del tauler de control

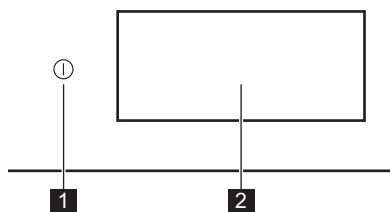





- |   |                        |   |
|---|------------------------|---|
| 1 | ON / Apagado/OFF (OFF) | Mantingueu-lo premut per engregar o apagar l'aparell. |
| 2 | Pantalla               | Mostra la configuració actual de l'aparell.           |





El tauler de control dóna accés a diverses funcions de cocció i plats. També mostra informació sobre l'estat de funcionament actual.

### 4.2 Pantalla

La pantalla és totalment interactiva, desplaçable i dividida en seccions definides. Us podeu moure per la pantalla per navegar per l'esquerra o la dreta.

- |     |   |
|-----|---|
| OK  | Per confirmar la selecció/ajust.                                |
| > < | Per anar al nivell anterior o següent del menú.                 |
| ^ v | Per accedir i ajustar configuracions addicionals.               |
| ♥   | Per desar la configuració actual a: Favoritos (Predilectes).    |
| ♡   | Per eliminar la configuració actual a: Favoritos (Predilectes). |
| ⚙   | Per anar al menú: Ajustes (Configuració).                       |
| ☹   | Per encendre i apagar el llum.                                  |
| ☰   | Per activar i desactivar les opcions.                           |
| 🔒   | L'electrodomèstic està bloquejat.                               |
| 🔔   | La funció Sonar la alarma (So d'alarma) està activada.          |

|   |  |
|---|--|
|  | La funció Alarma y apagado (So d'alarma i aturar la cocció) està activada. |
|  | Solo mediante mensaje emergente (Només missatge emergent) està activat.    |
|  | La funció Inicio retardado (Inici diferit) està activada.                  |
|  | Per tancar el missatge emergent o cancel·lar la configuració.              |

|   |   |
|---|---|
|  | La connexió Wi-Fi (Wifi) està activada.                     |
|  | La connexió Wi-Fi (Wifi) està activada.                     |
|  | El mode Operación remoto (Funcionament remot) està activat. |
|  | Funciona amb mode d'estalvi energètic.                      |

## 5. ABANS DEL PRIMER ÚS

### AVÍS!

Consulteu els capítols de seguretat.

### 5.1 Primera connexió

La pantalla indica el missatge de benvinguda després de la primera connexió. Podeu triar entre iniciar o saltar-vos el procés de vinculació. La configuració es pot revisar i modificar sempre que calgui.

Ajusteu les configuracions: Idioma, Hora (Persónustillingar), Dureza del agua (Dureza de l'aigua), connexió sense fil.

### 5.2 Connexió sense fil

L'aparell permet la connexió a xarxes wifi i la vinculació de dispositius mòbils. Podreu rebre notificacions, controlar i monitoritzar l'aparell des del vostre dispositiu mòbil.

Què cal per connectar l'aparell:

- Una xarxa sense fil amb connexió a internet.
  - Dispositiu mòbil connectat a la mateixa xarxa sense fil.
1. Per descarregar l'aplicació, escanegeu el codi QR a la contraportada del manual d'usuari. També podeu descarregar l'aplicació corresponent des de la botiga d'aplicacions.
  2. Seguiu les instruccions de registre de l'aplicació.
  3. Engegeu l'aparell.
  4. Premeu la pantalla per entrar al menú i premeu  Ajustes (Configuració) / Conexiones (Connexions).

### 5. Premeu per activar o desactivar: Wi-Fi (Wifi).

El mòdul sense fil de l'electrodomèstic arrenca en 90 s.

|                 |                                       |
|-----------------|---------------------------------------|
| Frequència      | 2.4 GHz WLAN : 2400 - 2483.5 MHz      |
|                 | Bluetooth: 2400 - 2483.5 MHz          |
| Potència màxima | 2.4 GHz WLAN : EIRP < 20 dBm (100 mW) |
|                 | Bluetooth: EIRP < 20 dBm (100 mW)     |
| Protocol        | 2.4 GHz WLAN : IEEE 802.11bgn         |

### 5.3 Llicències de programari



El programari d'aquest producte inclou components basats en programari lliure i de codi obert. AEG reconeix les aportacions de les comunitats de programari lliure i de robòtica al desenvolupament del projecte.

Per accedir al codi font d'aquests components basats en programari lliure i de codi obert, les llicències dels quals requereixen publicació, i per veure la totalitat de la informació de copyright i els termes de la llicència aplicables, visiteu: <http://aeg.opensoftwarerepository.com> (carpeta NIU6) .

### 5.4 Preescalfat i neteja inicials

Preescalfeu l'aparell abans del primer ús i de contacte amb el menjar. L'aparell pot emetre fum i olors desagradables. Ventileu la sala durant el preescalfat.

1. Retireu tots els accessoris i les graelles de suport laterals extraïbles de l'aparell.
2. Entreu al menú i seleccioneu: Funciones (Funcions).

3. Establiu la funció . Ajusteu la temperatura màxima. Deixeu funcionar l'aparell 1 h.
4. Establiu la funció . Ajusteu la temperatura màxima. Deixeu funcionar l'aparell durant 15 min.
5. Apagueu l'electrodomèstic i espereu fins que es refredi.
6. Netegeu l'aparell i els accessoris només amb un drap de microfibra, aigua tèbia i un detergent suau.
7. Torneu a posar els accessoris i els suports laterals extraïbles a la seva posició inicial.

### 5.5 Posició: Dureza del agua (Dureza de l'aigua)

Quan connecteu l'aparell al subministrament elèctric, heu d'establir el grau de duresa de l'aigua.





Feu servir la tira de paper de prova o poseu-vos en contacte amb la companyia subministradora de l'aigua per saber-ne la duresa.

1. Poseu la tira de prova a l'aigua de l'aixeta durant 1 s. No poseu la tira de prova sota aigua corrent.

2. Sacsegeu la tira de prova per eliminar l'aigua que pugi haver-hi.
3. Espereu 1 min i comproveu la duresa de l'aigua amb la taula següent.
4. Definiu el grau de duresa de l'aigua  Ajustes (Configuració) / Configuración (Configuración) / Dureza del agua (Dureza de l'aigua).

Els colors de la tira de prova continuen canviant. Comproveu la duresa de l'aigua en 1 min després de la prova.

La taula mostra el grau de duresa de l'aigua amb el corresponent nivell de classificació de l'aigua. Ajusteu el nivell del descalcificador segons la taula.

| Nivell de duresa de l'aigua | Tira de prova  |
|-----------------------------|--|
| 1 - tova                    | <br> |
| 2 - moderadament dura       |   |
| 3 - dura                    |   |
| 4 - molt dura               |   |

## 6. ÚS DIARI

### AVÍS!

Consulteu els capítols de seguretat.

### 6.1 Menú

Premeu la pantalla o el botó ON / Apagado/OFF (OFF) per entrar al menú.

- Inicio (Inici)
- Funciones (Funcions)
- Platos (Plats)
- Ajustes (Configuració)

### 6.2 Inicio (Inici)

El submenú inclou programes, funcions, plats i configuracions.

### 6.3 Funciones (Funcions)

El submenú inclou una llista de funcions de cocció.

La llista de funcions pot variar depenent de la versió de programari.

1. Entreu al menú i seleccioneu: Funciones (Funcions).
2. Seleccioneu la funció d'escalfament .
3. Ajusteu la configuració.
4. Premeu START . Podeu endollar el sensor en qualsevol moment abans o durant la cocció. Vegeu el capítol "Ús d'accessoris, sonda tèrmica".
5. ^ - Premeu per ajustar la configuració durant la cocció.
6. STOP : premeu-lo per apagar la funció d'escalfament.



**Rápido (Ràpid) Pre calentamiento (Preescalfar)** només està disponible per a algunes funcions de cocció. Per obtenir més informació sobre les opcions de preescalfament, vegeu el capítol "Ús diari", Configuració, Submenú: Preferències.



#### **Parte superior (Part superior)**

Escalfor intensa per torrar ràpidament la part superior.



#### **Inferior**

Enrosit uniforme per sota del menjar. Ideal per a pizzes o pastissos, i per acabar pastissos o quiches. Preescalfeu el forn i utilitzeu el nivell de prestatge més baix.



#### **Aire caliente (Aire calent)**

Per cuinar diàriament a diversos nivells. Aconseguiu plats cuinats uniformement sense barrejar sabors. Ajusteu una temperatura més baixa que per a Inferior y superior (Dalt i baix).



#### **Inferior y superior (Dalt i baix)**

Pels plats de cada dia cuinats a un sol nivell. Ideal per a tota mena de menjar fet a la cassola o al forn.



#### **Aire caliente & superior (Aire calent superior)**

Rostir trossos grossos de carn i aviram amb ossos per aconseguir un resultat tendre i amb la superfície cruixent.



#### **Aire caliente & inferior (Aire calent inferior)**

Massa enfnada amb crosta cruixent. Ideal per a pizzes, quiches o pastissos.



#### **Aire caliente, superior e inferior (Aire calent a dalt i a baix)**

Aquesta funció és ideal per a menjars preparats.



#### **Steamify**

Combinant la quantitat de vapor adequada amb la temperatura seleccionada.



#### **ProSteam**

Aconseguiu resultats tendres i superfícies cruixents combinant vapor i calor adequadament. Ideal per a verdures, menjar a la cassola i a carn.



#### **Ventilador de ahorro de calor (Ventilador d'estalvi de calor)**

Estalvia energia utilitzant calor residual per cuinar. El millor per a pastissos.



#### **Vapor**

Vapor continu per a menjars saludables i amb tot el sabor.



#### **Regenerar (Escalfar)**

Aquesta funció reescalfa suaument amb vapor el menjar que ha sobrat.



#### **Grill**

Verdures o carn fets al grill o rostits uniformement. També va molt bé per torrar el pa.



#### **SousVide**

Cuineu el menjar a la temperatura precisa per aconseguir el millor gust i textura.



#### **Leudar masas (Fermentadora)**

Temperatura optimitzada per a una pujada ràpida.



#### **Renovar pan (Airejar)**

Recupereu l'olor fresca i la sensació tova del pa o del menjar fet al forn de fa dies.



#### **Descongelar**

Descongelació suau per a preparació posterior.



#### **Estofar**

Aconseguiu guisats tendres i sucosos coent els ingredients junts a foc lent.



#### **Asado (Rostir)**

Obtingueu un resultat cruixent a fora i tendre a dins amb la carn, aus o verdures.



#### **Horneado de pan (Cocció de pa)**

Feu servir aquesta funció per preparar pa i panets amb una crosta cruixent, color i resultats professionals.



#### **Coccción lenta (Slow Cook)**

La cocció lenta augmenta el temps de cocció, però obtindreu millors resultats. Daureu la carn abans de posar-la al forn.



#### **Conservar**

Prepareu fruites sucoses i verdures en conserva a baixa temperatura. Poseu els pots de conserva resistents a la calor sobre una safata de forn amb aigua.



#### **Calientaplatos. (Escalfaplatos)**

Per preescalfar els plats abans de servir-los.



### Mantener Caliente (Mantenir calent)

Mantingueu els plats calents per servir-los quan toca. Tingueu en compte que alguns plats poden continuar fent-se i eixugar-se mentre es conserven calents. Si cal, tapeu els plats.



### Desecar alimentos (Deshidratar)

Deshidrateu fruites, herbes i verdures a baixa temperatura. Obriu la porta de tant en tant durant l'assecat per millorar-ne els resultats.



El llum es pot desactivar automàticament a temperatures inferiors als 80 °C durant algunes funcions de cocción.

## 6.4 Platos (Plats)

El submenú Platos (Plats) inclou programes fets a mida per a plats concrets. Cada plat del submenú ve acompanyat dels ajustos corresponents. Durant la cocción podeu ajustar temps i temperatura.

Per a alguns plats també podeu cuinar amb Sonda térmica (Sensor d'aliments).

1. Entreu al menú i seleccioneu: Platos (Plats).
2. Trieu un plat o un tipus de menjar.
3. Ajusteu la configuració segons les preferències de cocción. Ajusteu el pes. Hi ha opcions disponibles per a determinats plats. Premeu OK.
4. Poseu el menjar dins l'aparell seguint les instruccions de la pantalla.
5. Premeu START.

Quan la funció acabi, comproveu si el menjar està a punt. Allargueu el temps de cocción, si cal.

## 6.5 Favoritos (Predilectes)



Aquesta funcionalitat només està disponible per a alguns models.

Podeu desar fins a 20 ajustos preferits, com ara la funció de cocción, el plat o la funció de neteja.

Per desar la configuració, seleccioneu la configuració preferida i premeu .

## Seleccioneu: Favoritos (Predilectes)

1. Entreu al menú i premeu: la secció Inicio (Inici) i moveu la barra de desplaçament cap a la dreta.
2. Premeu: Ver Favoritos. (Veure Preferits) per comprovar les configuracions desades.
3. Seleccioneu una de les configuracions desades.
4. Premeu START per començar la cocción.

## Suprimir: Favoritos (Predilectes)

1. Entreu al menú i seleccioneu: la secció Inicio (Inici) i moveu la barra de desplaçament cap a la dreta.
2. Premeu: Ver Favoritos. (Veure Preferits) per comprovar les configuracions desades.
3. Premeu:  per eliminar les configuracions desades.

## 6.6 Ajustes (Configuració)

Aquest submenú inclou una llista de configuracions.

Premeu la pantalla o el botó ON / Apagado/OFF (OFF) per entrar al menú i premeu  Ajustes (Configuració).

## Submenú: Programes de manteniment

|  |   |
|--|---|
| Limpeza vapor (Neteja amb vapor)             | Neteja suau.  |
| Limpeza a vapor Plus (Neteja per vapor plus) | Neteja a fons.  |
| Descalcificación (Descalcificación)          | Netejar dels residus de calç del circuit del generador de vapor.  |
| Desecar (Assecat)                            | Procés per assecar la condensació de la cavitat després de cuinar al vapor.                                       |
| Aclarado (Esbandida)                         | Procés per esbandir i netejar el circuit del generador de vapor després d'utilitzar sovint les funcions de vapor. |

## Submenú: Configuración (Configuració)

|   |  |
|---|--|
| Idioma  | Per establir l'idioma de l'aparell.  |
| Hora (Persónustillingar)                      | Per fixar l'hora actual.   |
| Brillo de la pantalla (Mostra la brillantor)  | Per ajustar la brillantor de la pantalla.  |
| Tonos de las teclas (Tonalitat de les tecles) | Per activar o desactivar el so de les tecles tàctils. No és possible silenciar els sons per a ①. |
| Volumen del timbre (Volum del bronzidor)      | Per ajustar el volum de so de les tecles i senyals.  |
| Unidad de temperatura ( ჰერსონალიზაცია )      | Per mostrar la unitat de temperatura actual.   |
| Dureza del agua (Dureza de l'aigua)           | Per establir el grau de duresa de l'aigua.   |

## Submenú: Asistencia (Manteniment i reparació)

|  |   |
|--|---|
| Modo de demostración (Mode Demo)                             | Codi d'activació/desactivació: 2468           |
| Versión del software (Versió del programari)                 | Informació sobre la versió del programari.    |
| Restaurar todos los ajustes (Restablir tota la configuració) | Restableix els valors per defecte de fàbrica. |

## Submenú: Preferencias (Preferències)

|            |                        |
|------------|------------------------|
| Luz (Llum) | Encén i apaga el llum. |
|------------|------------------------|

|  |   |
|--|---|
| Bloqueo de seguridad (Bloqueig infantil) | Evita que l'aparell s'engegui accidentalment. |
|--|---|

|                                  |   |
|----------------------------------|---|
| Calentar (Preescalfar/ Escalfar) | Ninguna (Cap) - Manera convencional de preescalfar l'aparell. Està configurat per defecte i està disponible per a totes les funcions de cocció. La preferència es pot canviar a un altre tipus de preescalfament. |
|----------------------------------|---|

|  |   |
|--|---|
|  | Eco - Preescalfeu l'aparell amb menys consum energètic. Està disponible per a totes les funcions de cocció. |
|--|---|

|  |   |
|--|---|
|  | Rápido (Ràpid) - Ecurça el temps d'escalfament. Només està disponible per a algunes funcions. |
|--|---|

|   |                                       |
|---|---------------------------------------|
| Aviso De limpieza (Recordatori de neteja) | Us recorda que cal netejar l'aparell. |
|---|---------------------------------------|

|   |  |
|---|--|
| Personaliz. de pantalla de espera (Personalització) | Per personalitzar les característiques de la pantalla i els accessos directes. |
|---|--|

## Submenú: Conexiones (Connexions)

|  |  |
|--|--|
| Conectar a Wi-Fi (Connecteu-vos al wifi) | Per connectar l'aparell a la xarxa sense fils. |
|--|--|

|              |   |
|--------------|---|
| Wi-Fi (Wifi) | Per activar i desactivar: Wi-Fi (Wifi). |
|--------------|---|

|             |   |
|-------------|---|
| Red (Xarxa) | Per comprovar l'estat de la xarxa i la intensitat de senyal de: Wi-Fi (Wifi). |
|-------------|---|

|                                    |  |
|------------------------------------|--|
| Borrar esta red (Oblidar la xarxa) | Per desactivar la connexió automàtica a la xarxa actual amb l'aplicació. |
|------------------------------------|--|

|                                       |  |
|---------------------------------------|--|
| Operación remoto (Funcionament remot) | Per iniciar automàticament el funcionament a distància després de prémer START (Жөкешелендіру). Opció visible només després d'activar: Wi-Fi (Wifi). |
|---------------------------------------|--|

## 6.7 Funcions d'escalfament al vapor

Aquestes funcions permeten utilitzar calor i vapor per fer àpats cruixents i sucosos. Feu-los servir per vaporitzar, estofar, acabats cruixents, fornejats i rostits.

Hi ha dues maneres de preparar menjar amb les funcions de vapor: ajustant la temperatura o el nivell de vapor.

 **Steamify**  **Vapor**.- Fixeu la temperatura. El nivell de vapor s'ajustarà automàticament.

 **ProSteam** - Ajusteu el nivell de vapor. S'indicarà la temperatura adient.

1. Entre al menú i seleccioneu: Funciones (Funcions).
2. Ajusteu la funció de cocció al vapor. La pantalla indica la configuració disponible.
3. Ajusteu la temperatura i el nivell de vapor, si està disponible.
4. Premeu **START** i seguïu les instruccions de la pantalla.
5. Premeu la tapa del dipòsit d'aigua per obrir-lo i traieu-lo.
6. Ompliu el dipòsit amb aigua freda fins al màxim (uns 950 ml). Feu servir l'escala del dipòsit d'aigua com a guia.

 **AVÍS!**

Feu servir només aigua freda de l'aixeta. No feu servir aigua desmineralitzada ni destil·lada. No hi poseu líquids inflamables o que continguin alcohol.

7. Passeu un drap suau per fora del dipòsit de l'aigua, si cal. Empenyeu el dipòsit d'aigua fins a la seva posició inicial. El vapor triga uns 2 min a sortir. Quan l'aparell arriba a la temperatura fixada, sona un senyal.
8. Quan el dipòsit d'aigua es queda sense, sona el senyal. Torneu a omplir el dipòsit d'aigua.
9. Apagueu l'aparell.
10. Buideu el dipòsit d'aigua.
11. Un cop acabada la cocció, obriu amb compte la porta del forn. L'aigua residual es pot condensar a l'interior del forn.
12. Quan l'aparell estigui fred, eixugueu l'interior del forn amb un drap suau.

 **AVÍS!**

L'aparell és calent. Hi ha risc de cremades. Aneu amb compte quan buideu el dipòsit de l'aigua.

## 6.8 Dipòsit d'aigua

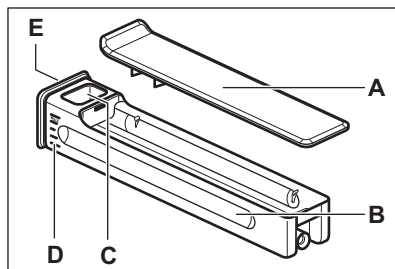

- A. Tapa
- B. Dipòsit
- C. Obertura d'entrada d'aigua
- D. Escala
- E. Tapa frontal

## 6.9 Notes sobre: Ventilador de ahorro de calor (Ventilador d'estalvi de calor)

Aquesta funció s'utilitzava per complir amb la classe d'eficiència energètica i els requisits de disseny ecològic (d'acord amb EU 65/2014 i EU 66/2014). Proves de conformitat amb: IEC/EN 60350-1.

La porta del forn ha de romandre tancada durant la cocció perquè la funció no s'interrompi i el forn funcioni amb el màxim nivell d'eficiència energètica possible.

Quan feu servir aquesta funció, el llum s'apaga automàticament després de 30 segons.

Per veure les instruccions de cocció, consulteu Consells i trucs, Ventilador de ahorro de calor (Ventilador d'estalvi de calor). Per a les recomanacions generals d'estalvi d'energia, consulteu Eficiència energètica, Consells d'estalvi d'energia.

## 7. FUNCIONS ADDICIONALS

### 7.1 Bloqueo de seguridad (Bloqueig infantil)



Aquesta funció evita que l'electrodomèstic es pugui utilitzar accidentalment. Es pot activar en qualsevol moment.

1. Entreu al menú.
2. Seleccioneu  / Preferencias (Preferències) / Bloqueo de seguridad (Bloqueig infantil).

Bloqueo de seguridad (Bloqueig infantil) està activat. Per habilitar l'ús de l'aparell, premeu les lletres de codi en ordre alfabètic.

### 7.2 Desconnexió automàtica

Per motius de seguretat, si la funció d'escalfament és activa i no s'han canviat els ajustos, l'aparell s'apagarà automàticament després d'una estona.

|  (°C) |  (h) |
|--|---|
| 30 - 115   | 12.5  |
| 120 - 195  | 8.5   |
| 200 - 230  | 5.5   |

Si voleu que una funció de cocció es mantingui activada passada l'hora d'apagada automàtica, heu de definir la durada de la cocció. Consulteu Funcions del rellotge.



### 7.3 Ventilador de refrigeració

Quan l'aparell està en funcionament, el ventilador de refrigeració s'activa automàticament per tal de mantenir les superfícies de l'aparell fredes. Si desactiveu el forn, el ventilador de refrigeració seguirà funcionant fins que l'aparell es refredi.

## 8. FUNCIONS DEL RELLOTGE

### 8.1 Descripció de les funcions del rellotge

| Funcions                              | Descripció   |
|---------------------------------------|--|
| <b>Temporitzador</b><br>(התאמה אישית) | Per establir la durada de la cocció. El màxim és 23 h 59 min. Per establir què passa quan s'acabi el temps programat establint la preferència per: Finalizar acción (Finalitzar acció). El temporitzador es pot utilitzar de manera independent, fins i tot si el forn no està en marxa. |

| Funcions                                   | Descripció  |
|--|---|
| <b>Finalizar acción (Finalitzar acció)</b> |  <b>Sonar la alarma (So d'alarma)</b><br>Quan s'acaba el temps, sona un senyal. Podeu programar aquesta funció en tot moment, fins i tot amb l'aparell apagat.                                     |
|  |  <b>Alarma y apagado (So d'alarma i aturar la cocció)</b><br>Quan s'acaba el temps, sona el senyal i s'apaga la funció de cocció.   |
|  |  <b>Solo mediante mensaje urgente (Només missatge emergent)</b><br>Quan s'acaba el temps, el missatge apareix a la pantalla. Aquesta funció no té cap efecte sobre el funcionament de l'aparell. |
| <b>Inicio retardado (Inici diferit)</b>    | Per ajornar l'inici i/o l'acabament de la cocció.   |
| <b>Añadir tiempo (Extensió de temps)</b>   | Per allargar el temps de cocció.  |

| Funcions                                       | Descripció  |
|--|---|
| <b>Tiempo de funcionamiento (Temporizador)</b> | Per veure el temps que fa que l'electrodomèstic està en marxa. El màxim és 23 h 59 min. Arrenca automàticament quan s'inicia algun procés de forn i s'atura quan s'acaba el procés. És visible a la pantalla principal en cas que no s'hagi programat cap altre temporizador. Aquesta funció no té cap efecte sobre el funcionament de l'aparell. |

## 8.2 Temporizador (התאמה אישית)

1. Trieu la funció d'escalfament i ajusteu la temperatura.
2. Premeu: Temporizador (התאמה אישית).
3. Definiu la durada. Podeu seleccionar el mode Finalitzar acció preferit prement un dels símbols.
4. Premeu OK per confirmar i tornar a la pantalla principal.

## 8.3 Inicio retardado (Inici diferit)

1. Seleccioneu la funció d'escalfament i ajusteu la configuració.
2. Premeu \*\*\*.
3. Premeu: Inicio retardado (Inici diferit).

4. Desplaceu-vos cap avall per programar l'hora d'inici desitjada i premeu OK.
5. Ara podeu configurar el que vulgueu Hora de fin (Hora de finalització) o premeu OK per saltar aquest pas.
6. Premeu OK per tornar a la pantalla principal.

## 8.4 Hora (Persónustillingar)

1. Engegueu l'aparell.
2. Premeu  / Configuración (Configuració) / Hora (Persónustillingar).
3. Establiu el temps.
4. Premeu OK.

## 8.5 Canvi de la configuració de temporizador

Podeu canviar la temperatura en qualsevol moment durant la cocció.

1. Premeu ^ / Temporizador (התאמה אישית).
2. Ajusteu un nou valor al temporizador. Premeu OK.

# 9. ÚS D'ACCESSORIS

### AVÍS!

Consulteu els capítols de seguretat.

## 9.1 Inserció d'accessoris

Accessoris disponibles segons el model. Escanegeu el codi QR per saber com utilitzar els accessoris subministrats amb l'aparell. Podeu comprar accessoris addicionals per separat. Per a obtenir més informació, poseu-vos en contacte amb el vostre proveïdor local.



Inseriu l'accessori (graella / safata) entre les barres guia de suport del prestatge. Assegureu-vos que el prestatge toqui la part posterior de l'interior del forn .

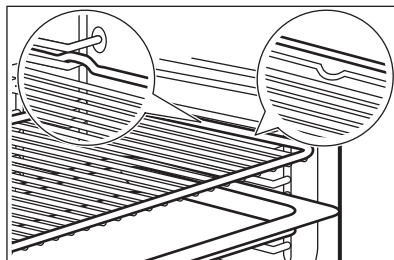

Si la safata té pendent, poseu-la que quedi mirant cap a la part posterior de l'interior del forn.

Si hi ha alguna inscripció a l'accessori, assegureu-vos que quedi davant vostre.

Si utilitzeu una safata amb forats, poseu la safata / paella a sota per recollir els degoteigs.

## 9.2 Sonda tèrmica (Sensor d'aliments)

Mesura la temperatura interna dels aliments.

Hi ha dues temperatures per configurar:

- °C: la temperatura de dins de l'electrodomèstic. Com a mínim, la temperatura ha de ser 25 °C més alta que la temperatura interna dels aliments.

- ℞: la temperatura interna dels aliments.

Recomanacions:

- Els ingredients han d'estar a temperatura ambient.
- No el feu servir amb plats líquids.
- L'agulla de la sonda tèrmica ha d'estar totalment inserida en el menjar durant la cocció.

Cocció amb: Sonda tèrmica (Sensor d'aliments)

### ⚠ AVÍS!

Hi ha perill de cremades perquè la sonda tèrmica i els suports laterals s'escalfen molt. No toqueu la sonda tèrmica amb les mans desprotegides. Utilitzeu sempre guants per a forn.

1. Seleccioneu una funció de cocció del menú: Funciones (Funcions) o un plat del menú: Platos (Plats).
2. Ajusteu la temperatura del forn i el temps de cocció, si cal.
3. Premeu **OK**.
4. Premeu **START**.
5. Inseriu la sonda tèrmica en el menjar: **Carn, aviram i peix**  
Inseriu tota l'agulla de la sonda tèrmica en la carn o el peix per la part més gruixuda.

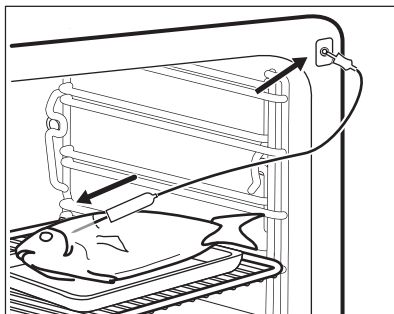

### Guisats

Inseriu la punta de la sonda tèrmica just al centre de la cassola. La sonda tèrmica ha d'estar estabilitzada en un sol lloc durant la cocció. Feu servir un ingredient sòlid per estabilitzar-lo. Feu servir la vora del recipient per repenjar el mànec de silicona de la sonda tèrmica. La punta de la sonda tèrmica no ha de tocar el fons del recipient.

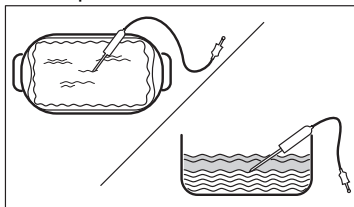

6. Endolheu la sonda tèrmica al terminal que hi ha dins l'electrodomèstic. Vegeu el capítol "Descripció del producte".

La pantalla indica el símbol i la temperatura actual de la sonda tèrmica.

7. ^ - Premeu per ajustar la configuració.
8. Seleccioneu la targeta Sonda tèrmica (Sensor d'aliments) per ajustar la temperatura central de la sonda o configurar l'opció preferida:
  - Sonar la alarma (So d'alarma): quan el forn arriba a la temperatura fixada, sona un senyal.
  - Alarma y apagado (So d'alarma i aturar la cocció): quan el forn arriba a la temperatura fixada, sona un senyal acústic i la cocció s'atura.
  - Solo mediante mensaje emergente (Només missatge emergent) - Quan la part central del menjar arriba a la temperatura desitjada, apareix un missatge a la pantalla.

9. Premeu OK.
10. Quan el menjar arriba a la temperatura definida, sona un senyal. Comproveu si el menjar està a punt. Allargueu el temps de cocció, si cal.

11. STOP : premeu-lo per apagar la funció d'escalfament.
12. Extraieu la sonda tèrmica del terminal i traieu el plat de l'electrodomèstic.

## 10. CONSELLS I TRUCS

### 10.1 Recomanacions de cocció

La temperatura i els temps de cocció de les taules són només orientatius. Depenen de les receptes i de la qualitat i la quantitat dels ingredients que es facin servir.



Aquest electrodomèstic podria coure o rostir el menjar de manera diferent al que teníeu abans. Els següents suggeriments indiquen la configuració recomanada de temperatura, temps de cocció i nivell del prestatge segons els tipus d'aliments.





Compteu les posicions dels nivells des de la part inferior del forn.

Si no podeu trobar la configuració per a una recepta específica, busqueu-ne una similar.

Per a consells d'estalvi energètic, vegeu Eficiència energètica.

#### Símbols utilitzats a les taules:

|   |                      |
|---|----------------------|
|    | Tipus d'aliment      |
|    | Funció d'escalfament |
| °C  | Temperatura          |
|  | Accessori            |

|   |                         |
|---|-------------------------|
|  | Contenedor (Gastronorm) |
|  | Pes (kg)                |
|  | Nivell                  |
|  | Temps de cocció (min)   |





### 10.2 Ventilador de ahorro de calor (Ventilador d'estalvi de calor): accessoris recomanats





Feu servir recipients i motlles foscos que no siguin reflectors. Absorbeixen millor l'escalfor que els materials de colors clars i reflectors.

- **Safata per a pizza:** fosca, no reflectora, diàmetre 28 cm
- **Safata de forn:** fosca, no reflectora, diàmetre 26 cm
- **Motlles Ramequins:** ceràmica, diàmetre 8 cm, alçada 5 cm
- **Motlle de flam:** fosc, no reflector, diàmetre 28 cm

### 10.3 Ventilador de ahorro de calor (Ventilador d'estalvi de calor)

Per aconseguir els millors resultats, seguiu les indicacions de la taula següent.





|  |  | °C  |  |  |
|---|---|-----|---|---|
| Rotlles dolços, 16 peces  | safata d'enfornar o safata profunda   | 180 | 2   | 25 - 35   |
| Braç de gitano  | safata d'enfornar o safata profunda   | 180 | 2   | 15 - 25   |
| Peix sencer, 0,2 kg   | safata d'enfornar o safata profunda   | 180 | 3   | 15 - 25   |
| Galetes, 16 peces   | safata d'enfornar o safata profunda   | 180 | 2   | 20 - 30   |

|  |  | °C  |  |  |
|---|---|-----|---|---|
| Macarons, 24 peces  | safata d'enfornar o safata profunda   | 160 | 2   | 25 - 35   |
| Muffins, 12 peces   | safata d'enfornar o safata profunda   | 180 | 2   | 20 - 30   |
| Pasta salada, 20 peces  | safata d'enfornar o safata profunda   | 180 | 2   | 20 - 30   |
| Galetes de pasta trencada, 20 peces   | safata d'enfornar o safata profunda   | 140 | 2   | 15 - 25   |
| Pastissos, 8 peces  | safata d'enfornar o safata profunda   | 180 | 2   | 15 - 25   |

## 10.4 Informació pels organismes de proves i assaigs

Proves de conformitat amb: EN 60350-1, IEC 60350-1.

### Enfornar a un nivell





|  |  |  | °C   |  |  |
|---|---|---|------|---|--|
| Biscuit sense greix   | Aire caliente (Aire calent)   | Graella metàl·lica  | 160  | 45 - 60   | 2  |
| Biscuit sense greix   | Inferior y superior (Dalt i baix)   | Graella metàl·lica  | 160  | 45 - 60   | 2  |
| Pastís de poma <sup>1)</sup>  | Aire caliente (Aire calent)   | Graella metàl·lica  | 160  | 55 - 65   | 2  |
| Pastís de poma <sup>1)</sup>  | Inferior y superior (Dalt i baix)   | Graella metàl·lica  | 180  | 55 - 65   | 1  |
| Short bread (galetes escoceses)   | Aire caliente (Aire calent)   | Safata de pastisseria   | 140  | 25 - 35   | 2  |
| Short bread (galetes escoceses)   | Inferior y superior (Dalt i baix)   | Safata de pastisseria   | 140  | 25 - 35   | 2  |
| Pastissos petits, 20 per safata <sup>2)</sup>                                     | Aire caliente (Aire calent)   | Safata de pastisseria   | 150  | 20 - 30   | 3  |
| Pastissos petits, 20 per safata <sup>2)</sup>                                     | Inferior y superior (Dalt i baix)   | Safata de pastisseria   | 170  | 20 - 30   | 3  |
| Torrades <sup>3)</sup>  | Parte superior (Part superior)  | Graella metàl·lica  | màx. | 1 - 2   | 5  |

<sup>1)</sup> 2 motlles en diagonal (Ø 20 cm). El de la dreta hauria d'anar més al davant que el de l'esquerra.

<sup>2)</sup> Preescalfeu l'aparell fins que arribi a la temperatura establerta utilitzant la configuració: Precaentamiento (Preescalfar) / Ninguna (Cap). No utilitzeu: Precaentamiento (Preescalfar) / Rápido (Ràpid) i Eco. Consulteu Ús diari, Configuració, Submenú: Preferències.

<sup>3)</sup> Preescalfeu l'aparell 5 min utilitzant la configuració: Precaentamiento (Preescalfar) / Ninguna (Cap). No utilitzeu: Precaentamiento (Preescalfar) / Rápido (Ràpid) i Eco. Consulteu Ús diari, Configuració, Submenú: Preferències.

## Enfornat en diversos nivells

|  |  |  | °C  |  |  |
|---|---|---|-----|---|---|
| Short bread (galetes escoceses)   | Aire caliente (Aire calent)   | Safata de pastisseria   | 140 | 25 - 45   | 2 i 4   |
| Pastissos petits, 20 per safata <sup>1)</sup>                                     | Aire caliente (Aire calent)   | Safata de pastisseria   | 150 | 25 - 35   | 2 i 4   |
| Biscuit sense greix   | Aire caliente (Aire calent)   | Graella metàl·lica  | 160 | 45 - 55   | 2 i 4   |
| Pastís de poma  | Aire caliente (Aire calent)   | Graella metàl·lica  | 160 | 55 - 65   | 2 i 4   |





<sup>1)</sup> Preescalfeu l'aparell fins que arribi a la temperatura establerta utilitzant la configuració: Precalementamiento (Preescalfar) / Ninguna (Cap). No utilitzeu: Precalementamiento (Preescalfar) / Rápido (Ràpid) i Eco. Consulteu Ús diari, Configuració, Submenú: Preferències.

## 10.5 Informació pels organismes de proves i assaigs

Feu servir la funció: ProSteam, nivell: Vapor solo (Vapor màxim).

Proves de conformitat amb EN 60350-1, IEC 60350-1.





Ajusteu la temperatura a 100 °C.







|  |  |  |  |  |
|---|---|---|---|---|
| Broccoli <sup>1) 2)</sup>   | 2/3 Conjunt per a vapor perforat  | 0.3   | 3   | 8 - 9   |
| Broccoli <sup>1) 2)</sup>   | 2/3 Conjunt per a vapor perforat  | màx.  | 3   | 10 - 11   |
| Pèsols, congelats <sup>2)</sup>   | 2 x 2/3 Conjunt per a vapor perforat  | 2 x 1,5   | 2 i 4   | Fins que la temperatura del punt més fred sigui de 85 °C.                         |

<sup>1)</sup> Preescalfeu l'aparell fins que arribi a la temperatura establerta utilitzant la configuració: Precalementamiento (Preescalfar) / Ninguna (Cap). No utilitzeu: Precalementamiento (Preescalfar) / Rápido (Ràpid) i Eco. Consulteu Ús diari, Configuració, Submenú: Preferències.

<sup>2)</sup> Poseu la safata de forn al primer nivell de prestatge, amb el pendent cap a la part posterior de l'interior del forn.

## Receptes al vapor addicionals

|  |  |  |  | °C  |  |
|---|---|---|---|-----|---|
| Plat combinat al vapor (2 porcions) <sup>1)</sup>                                   | ProSteam, nivell: Vapor solo (Vapor màxim)  | Safata Gastronom perforada 1/2 (patates i bròquil); sense perforació (salmó)        | 2 (Salmó)<br>4 (Bròquil i patates)  | 100 | 40 (patates)<br>18 - 20 (Salmó)<br>10 - 12 (Bròquil)                                |
| Púding de caramel (6 porcions)  | ProSteam, nivell: Humedad alta (Humitat alta)                                       | Plats rodons de porcellana sobre la graella   | 2   | 90  | 35 - 45   |
| Crema   | ProSteam, nivell: Vapor solo (Vapor màxim)  | Safata Gastronorm sense perforació 1/2  | 2   | 85  | 35 - 45   |

|  |                                    |  |  |  |  |
|---|---|---|---|---|---|
| Pa blanc  | Horneado de pan (Cocció de pa), tipus d'aliment: Pa<br>ProSteam, nivell: Humedad baja (Humitat baixa) <sup>3)</sup> | Safata de pastisseria <sup>2)</sup>   | 2   | 180   | 40 - 50<br>40 - 50  |
| Pollastre <sup>4)</sup>   | ProSteam, nivell: Humedad baja (Humitat baixa)  | Graella metàl·lica  | 2   | 200   | 60 - 70   |

- 1) Poseu els ingredients dins del forn consecutivament en el moment adequat perquè tots els aliments es cuinin alhora. Podeu cuinar dues porcions alhora.
- 2) Feu servir la safata de forn amb el pendent en direcció a la part posterior de l'interior del forn.
- 3) Utilitzeu només la funció ProSteam si la funció Horneado de pan (Cocció de pa) no està disponible.
- 4) Poseu la safata de forn al primer nivell de prestatge per recollir el greix que pugui gotejar.

## 11. CURA I NETEJA

### AVÍS!

Consulteu els capítols de seguretat.

### 11.1 Notes sobre la neteja

#### Productes de neteja

- Netegeu la part davantera de l'aparell amb un drap de microfibra mullat amb aigua tèbia i un detergent suau.
- Netegeu el fons de la cavitat amb una mica de vinagre o àcid cítric per eliminar els residus de calç.
- Feu servir una solució de neteja per netejar superfícies de metall.
- Netegeu les taques amb un detergent suau.

#### Ús diari

- Netegeu l'interior de l'aparell després de cada ús. L'acumulació de greix o altres residus pot provocar un incendi.
- No deixeu menjar dins l'electrodomèstic durant més de 20 minuts. Eixugueu l'interior de l'electrodomèstic fent servir només un drap de microfibra després de cada ús.

#### Accessoris

- Netegeu tots els accessoris després de fer-los servir i deixeu-los eixugar. Feu servir només un drap de microfibra mullat

amb aigua tèbia i detergent suau. No renteu els accessoris al rentavaixelles.

- No netegeu els accessoris antiadherents amb un producte de neteja abrasiu o amb objectes afilats.

### 11.2 Extracció dels suports laterals

Per netejar l'electrodomèstic, retireu els suports laterals.

1. Apagueu l'electrodomèstic i espereu fins que es refredi.
2. Amb cura, tireu cap amunt dels suports de la reixeta i traieu-los de la captura davantera.
3. Traieu l'extrem davanter del suport de la reixeta de la paret lateral.
4. Traieu els suports de la captura posterior.

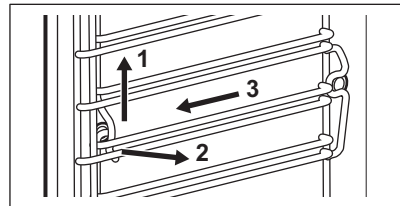

Instal·leu els suports de la reixeta en ordre invers.

Si l'aparell ve amb guies telescòpiques, els elements de retenció han de mirar cap endavant.

### 11.3 Limpieza vapor (Neteja amb vapor)

Aquest programa neteja l'aparell quan està una mica brut. El vapor estova el greix o els residus, facilitant la neteja. Aquest programa consumeix menys energia.

1. Premeu  Ajustes (Configuració) / Mantenimiento (Manteniment) Limpieza vapor (Neteja amb vapor) o Limpieza a vapor Plus (Neteja per vapor plus).

| Mode  | Descripció  |
|---|---|
| Limpieza vapor (Neteja amb vapor)             | Neteja suau<br><b>Durada:</b> 30 min  |
| Limpieza a vapor Plus (Neteja per vapor plus) | Neteja estàndard<br>Polvoritzeu la cavitat amb un detergent.<br><b>Durada:</b> 75 min |

2. Premeu **START** i seguiu les instruccions de la pantalla.  
Abans de retirar els accessoris, assegureu-vos que l'aparell estigui fred.
3. Quan acaba el procés de neteja, sona un senyal.
4. Traieu l'aigua que queda al dipòsit d'aigua.
5. Deixeu la porta de l'aparell oberta i espereu fins que l'interior estigui sec.



El llum està apagat mentre la funció estigui activa.

### 11.4 Aviso De limpieza (Recordatori de neteja)

Quan aparegui el recordatori, es recomana netejar l'aparell.

Feu servir la funció: Limpieza a vapor Plus (Neteja per vapor plus).

### 11.5 Neteja del dipòsit d'aigua

1. Traieu el dipòsit d'aigua de l'aparell.

2. Traieu la tapa del dipòsit d'aigua.  
Aixequem la coberta en correspondència amb la protuberància a la part posterior.

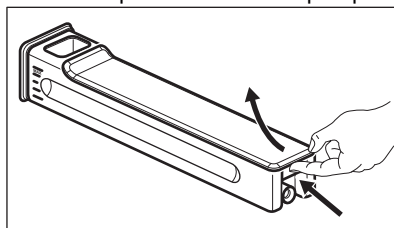

3. Renteu les peces del dipòsit d'aigua amb aigua i sabó. No feu servir esponges abrasives i no poseu el dipòsit d'aigua als rentaplats.
4. Torneu a muntar el dipòsit d'aigua.
5. Munta la tapa. Inserir primer l'encaix frontal i apreteu-lo després contra el cos del calaix.

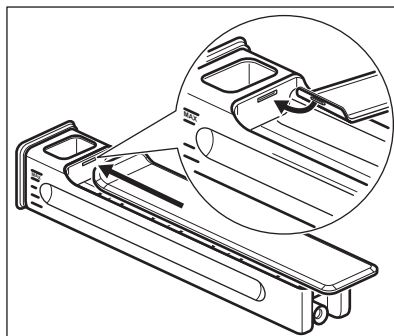

6. Introduïu el dipòsit d'aigua.
7. Empenyeu el dipòsit d'aigua cap a l'aparell fins que quedi encaixat.

### 11.6 Descalcificació (Descalcificació)

Aquest programa elimina i evita l'acumulació de calç al sistema de vapor. Garanteix el bon funcionament de les funcions de vapor i millora la qualitat de l'aigua de l'aparell.

1. Premeu  Ajustes (Configuració) / Mantenimiento (Manteniment) / Descalcificació (Descalcificació).
2. Premeu **START** i seguiu les instruccions de la pantalla.  
Abans de retirar els accessoris, assegureu-vos que l'aparell estigui fred.

3. Quan s'acabi la neteja, apagueu l'aparell i espereu fins que es refredi.
4. Traieu l'aigua que quedi al dipòsit d'aigua.
5. Deixeu la porta de l'aparell oberta i espereu fins que l'interior estigui sec.



El llum està apagat mentre la funció estigui activa.

## 11.7 Recordatori de desdesament

L'aparell genera dos avisadors de descalcificació. No es pot desactivar l'avisador de descalcificació.

- Avisador flux: recomana descalcificar l'aparell.
- Avisador fort: obliga a descalcificar l'aparell. Si no descalcifiqueu l'aparell quan l'avisador fort està activat, les funcions de vapor es desactiven.

## 11.8 Aclarado (Esbandida)

Utilitzeu-lo per netejar el sistema de vapor si feu servir sovint aquesta funció.

1. Premeu  Ajustes (Configuració) / Mantenimiento (Manteniment) / Aclarado (Esbandida).
2. Premeu START i seguïu les instruccions de la pantalla. Abans de retirar els accessoris, assegureu-vos que l'aparell estigui fred.
3. Quan el procediment de neteja s'acaba, sona un senyal.
4. Deixeu la porta de l'aparell oberta i espereu fins que l'interior estigui sec.



El llum està apagat mentre la funció estigui activa.

## 11.9 Desecar (Assecat)

Feu-lo servir després de cuinar amb alguna funció d'escalfament de vapor o després de netejar la cavitat amb vapor per assecat.

1. Premeu  Ajustes (Configuració) / Mantenimiento (Manteniment) / Desecar (Assecat).

2. Premeu START i seguïu les instruccions de la pantalla. Abans de retirar els accessoris, assegureu-vos que l'aparell estigui fred.
3. El senyal sona quan s'acaba l'assecat.



El llum està apagat mentre la funció estigui activa.

## 11.10 Recordatori d'assecatge

Després de cuinar amb alguna funció d'escalfament de vapor, la pantalla indica que cal assecat l'aparell.

Premeu SÍ per eixugar l'aparell.

## 11.11 Treure i instal·lar la porta

Podeu treure la porta i el vidres interiors per netejar-los. El nombre de plafons de vidre és diferent per a cada model.

### AVÍS!

La porta pesa molt.

### PRECAUCIÓ!

Tracteu el vidre amb cura, especialment al voltant de les vores del plafó davanter. El vidre podria trencar-se.

1. Assegureu-vos que l'aparell està fred.
2. Obriu la porta completament.
3. Premeu les palanques de fixació **A** a les dues frontisses de la porta.

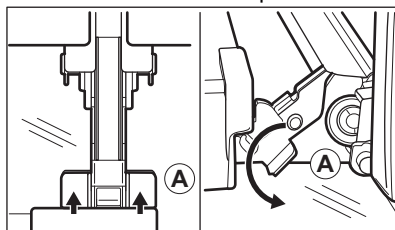

4. Tanqueu la porta del forn a la primera posició d'obertura (un angle d'aproximadament: 70°).
5. Aguanteu la porta amb una mà a cada costat i estireu en direcció ascendent i cap enfora.

- Col·loqueu la porta amb la part exterior cap avall sobre un drap suau i una superfície estable.
- Agafeu el revestiment **B** situat a la vora superior de la porta pels dos costats i empenyeu-lo cap endins per alliberar el tancament del clip.

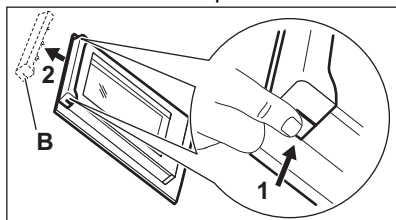

- Tireu l'embellidor cap endavant per retirar-lo.
- Agafeu els plafons de vidre de la porta per la vora superior un per un i tireu cap amunt fins a treure'ls de les guies.

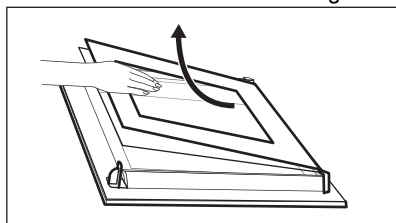

- Netegeu el plafó de vidre amb aigua i sabó. Assequeu el plafó de vidre amb cura. No netegeu els plafons de vidre al rentavaixelles.

Després de la neteja, feu els passos anteriors en l'ordre oposat. Instal·leu primer el plafó més petit, després el més gran i la porta.

Assegureu-vos que els plafons de vidre estiguin instal·lats en la posició correcta, o la superfície de la porta es podria sobreescalfar.

## 11.12 Substitució de la bombeta

### ⚠ AVÍS!

Risc de descàrregues elèctriques.  
La bombeta pot estar calenta.

- Apagueu l'electrodomèstic i espereu fins que es refredi.
- Desconnecteu l'electrodomèstic de la presa de corrent.
- Poseu un drap a la base del forn.

### Llum superior

- Feu girar la coberta de vidre per retirar-la.

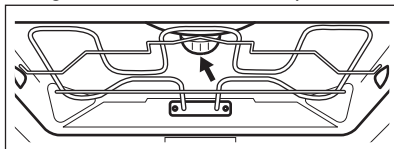

- Retireu l'anella metàl·lica i netegeu la coberta de vidre.
- Substituïu la bombeta per una de resistent a temperatures de 300 °C.
- Fixeu l'anella metàl·lica a la coberta de vidre i instal·leu-la.

### Llum lateral

- Traieu el suport de la reixeta esquerra per accedir a la bombeta.
- Utilitzeu un tornavís Torx 20 per retirar la coberta.
- Netegeu la coberta de vidre.
- Substituïu la bombeta per una de resistent a temperatures de 300 °C.
- Col·loqueu el marc de metall i el segell. Colleu els cargols.
- Instal·leu el suport de la reixeta esquerra.

## 12. RESOLUCIÓ DE PROBLEMES

### ⚠ AVÍS!

Consulteu els capítols de seguretat.

## 12.1 Què fer si...

| Descripció del problema  | Causa i solució  |
|--|--|
| L'aparell no es pot engegar o no funciona.   | L'aparell no està connectat al subministrament elèctric o està connectat incorrectament.   |
| L'aparell no s'escalfa.  | El rellotge no està ajustat.<br>Per ajustar el rellotge, vegeu Funcions del rellotge.<br>La porta no està ben tancada.<br>El fusible s'ha fos.<br>Comproveu si el fusible és la causa del problema. Si el problema persisteix, poseu-vos en contacte amb un electricista qualificat.<br>Bloqueo de seguridad (Bloqueig infantil) està activat. |
| El llum s'apaga.   | El llum s'ha fos. Substituiu la bombeta.<br>Per a més informació, vegeu Cura i neteja.   |
| L'aparell no reté el dipòsit d'aigua després d'inserir-lo.   | No heu empès el dipòsit d'aigua fins al fons.<br>Inseriu a fons el dipòsit d'aigua a l'interior de l'aparell.  |
| El dipòsit d'aigua té fuites.  | No heu col·locat bé la tapa del dipòsit d'aigua.   |
| El dipòsit d'aigua és difícil de netejar.  | Assegureu-vos que heu tret la tapa abans de començar a netejar-lo.   |
| No ha quedat aigua a la safata després de descalcificar.   | No heu omplert el dipòsit de l'aigua fins al nivell màxim.<br>Comproveu si s'ha posat aigua / producte descalcificador al dipòsit.   |
| Hi ha aigua bruta al fons de la cavitat després del cicle de descalcificació.  | No heu posat la safata al nivell correcte.<br>Traieu l'aigua residual i el producte descalcificador del fons de l'aparell. La pròxima vegada, poseu la safata al primer nivell.  |
| Hi ha massa aigua al fons de la cavitat després de la neteja.  | Heu posat massa detergent a l'aparell abans de començar la neteja. La propera vegada distribuïu uniformement una capa fina de detergent per les parets de la cavitat.  |
| Els resultats de la neteja no són satisfactoris.   | Heu començat a fer la neteja quan l'aparell estava massa calent.<br>Espereu-vos que es refredi. Repetiu la neteja.<br>No heu tret tots els accessoris de l'aparell abans de començar el procediment de neteja.<br>Traieu tots els accessoris i repetiu la neteja.  |
|  La neteja sempre s'atura si es talla el subministrament elèctric. Repetiu la neteja si es para per un tall de corrent elèctric. |  |
| Problemes amb el senyal de la xarxa inalàmbrica.   | Comproveu que el vostre dispositiu mòbil estigui connectat a la xarxa inalàmbrica. Comproveu la xarxa Wi-Fi i l'encaminador (router).<br>Reinicieu l'encaminador.  |
| Heu instal·lat un encaminador nou o n'heu modificat la configuració.   | Per configurar de nou l'aparell i el dispositiu mòbil, vegeu Abans del primer ús, Connexió sense fil.  |
| El senyal de la xarxa sense fil és dèbil.  | Moueu l'encaminador tan a prop com pugueu de l'aparell.  |
| El senyal sense fil es veu interromput per un altre forn microones que hi ha a prop de l'electrodomèstic.  | Apagueu el forn microones.<br>Mireu de no fer servir un altre forn microones ni l'operació remota de l'electrodomèstic alhora. El microones interfereix en el senyal wifi.   |

## 12.2 Codis d'error

Quan es produeix l'error de programari, la pantalla indica un missatge d'error. Trobareu la llista de problemes a la taula següent.

| Codi i descripció  | Solució  |
|--|--|
| <b>F102:</b> la porta no està completament tancada o el pany està fet malbé. <b>1)</b>       | Tanqueu la porta.<br>Apagueu i torneu a engegar l'aparell.                                     |
| <b>F111:</b> la Sonda tèrmica (Sensor d'aliments) no està correctament inserida al terminal. | Endolfeu correctament la Sonda tèrmica (Sensor d'aliments) al terminal.                        |
| <b>F240, F239:</b> els camps tàctils de la pantalla no funcionen bé.                         | Netegeu la superfície de la pantalla. Assegureu-vos que no hi ha pols sobre els camps tàctils. |
| <b>F908:</b> el sistema de l'electrodomèstic no pot connectar-se amb el tauler de control.   | Apagueu i torneu a engegar l'aparell.  |
| <b>F131:</b> la temperatura del sensor de vapor és massa alta. <b>1) 2)</b>                  | Apagueu l'aparell i espereu que es refredi. Torneu a engegar l'aparell.                        |
| <b>F144:</b> el sensor del Dipòsit d'aigua no pot mesurar-ne el nivell. <b>1) 2)</b>         | Buideu el Dipòsit d'aigua i torneu-lo a omplir.  |
| <b>F508:</b> el Dipòsit d'aigua no funciona correctament. <b>1) 2)</b>                       | Apagueu i torneu a engegar l'aparell.  |
| <b>F602, F603:</b> la Wi-Fi (Wifi) no està disponible. <b>1) 2)</b>                          | Apagueu i torneu a engegar l'aparell.  |

**1)** Si algun dels missatges següents segueix apareixent a la pantalla, vol dir que algun subsistema defectuós pot haver-se desactivat. Si passa això, poseu-vos en contacte amb el vostre distribuïdor o amb un Centre de servei autoritzat.

**2)** Si apareix cap d'aquests errors, la resta de les funcions de l'electrodomèstic seguiran operatives com en condicions normals.

## 12.3 Dades per a la reparació

Si no podeu solucionar el problema, poseu-vos en contacte amb el vostre distribuïdor o amb un centre de servei autoritzat.

Les dades necessàries per al centre de servei s'indiquen a la placa d'identificació. La placa d'identificació es troba al marc davant de l'electrodomèstic. La podreu veure si obriu la porta. No retireu la placa d'identificació de l'aparell.

### Us recomanem que anoteu les dades aquí:

Model (MOD.):

Número de producte (PNC):

Número de sèrie (S.N.):

## 13. EFICIÈNCIA ENERGÈTICA

### 13.1 Full d'informació del producte i informació del producte segons la normativa d'etiquetatge energètic i de disseny ecològic de la UE

Nom del proveïdor

AEG

|   |  |         |
|---|--|---------|
| Identificació de model                                    | NBP9S831AT 944035127<br>TP9SB831AB 944035112<br>TP9SB831AT 944035111 |         |
| Escala d'eficiència energètica                            | 61.9   |         |
| Classe d'eficiència energètica                            | A++  |         |
| Consum energètic amb càrrega normal i mode convencional   | 0.99 kWh/cicle   |         |
| Consum energètic amb càrrega normal i mode amb ventilació | 0.52 kWh/cicle   |         |
| Nombre de cavitats  | 1  |         |
| Font de calor   | Electricitat   |         |
| Volum   | 70 l   |         |
| Tipus de forn   | Forn integrat  |         |
| Massa   | NBP9S831AT   | 39.5 kg |
|   | TP9SB831AB   | 39.5 kg |
|   | TP9SB831AT   | 39.5 kg |

IEC/EN 60350-1: Aparells elèctrics de cocció d'ús domèstic - Part 1: Cuines, forns, forns de vapor i grills; mètodes de mesura de rendiment.

## 13.2 Informació del producte sobre el consum energètic i el temps màxim per arribar al mode de baix consum aplicable

|  |        |
|--|--------|
| Consum energètic en mode d'espera  | 0.8 W  |
| Consum energètic en mode d'espera connectat a la xarxa                                   | 2.0 W  |
| Temps màxim necessari perquè l'aparell arribi de forma automàtica al mode de baix consum | 20 min |

Per obtenir més informació sobre com s'activa i es desactiva la connexió de la xarxa sense fil, vegeu Abans del primer ús.

### 13.3 Consells per estalviar energia

Els consells següents us poden ajudar a estalviar energia quan feu servir l'electrodomèstic.

Assegureu-vos que la porta de l'aparell estigui tancada quan l'aparell funcioni. No obriu sovint la porta de l'aparell durant la cocció. Manteniu la junta de la porta neta i assegureu-vos que està ben fixada al seu lloc.

Feu servir estris de cuina metàl·lics i motlles i recipients foscos i que no siguin reflectors per estalviar energia).

No preescalfeu l'electrodomèstic abans de cuinar, tret que es recomani específicament.

Deixeu passar el mínim de temps possible entre coccions si heu de coure més d'un plat alhora.

#### Cocció amb ventilador

Sempre que pugueu, feu servir funcions de cocció amb ventilador per estalviar energia.

#### Calor residual

Quan la durada de la cocció sigui superior a 30 minuts, reduïu la temperatura de l'aparell a un mínim de 3 a 10 minuts abans d'acabar la cocció. La calor residual a l'interior de l'aparell continuarà cuinant.

Feu servir l'escalfor residual per mantenir el menjar calent o escalfar altres plats.

Quan apagueu l'aparell, la pantalla indica l'escalfor o temperatura residual.

Si s'activa un programa amb Temporizador (התאמה אישית) i el temps de cocció és superior a 30 minuts, els elements d'escalfament s'apagaran automàticament en algunes funcions de l'aparell.

#### **Per mantenir els aliments calents**

Escolliu la temperatura més baixa possible per utilitzar l'escalfor residual i mantenir el menjar calent. L'indicador d'escalfor residual o de temperatura es mostren a la pantalla.

#### **Cocció sense llum**

Apagueu el llum durant la cocció. Activeu-lo només quan el necessiteu.

#### **Ventilador de ahorro de calor (Ventilador d'estalvi de calor)**

Funció dissenyada per estalviar energia durant la cocció.

Quan utilitzeu aquesta funció, el llum s'apaga automàticament després de 30 segons. Podeu tornar-lo a engegar però, si ho feu, reduireu l'estalvi d'energia.

## 14. QÜESTIONS MEDIAMBIENTALS

Recicleu els materials amb el símbol .  
Poseu l'embalatge als contenidors adients al posterior reciclatge. Ajudeu a protegir el medi ambient i la salut humana i a reciclar les deixalles procedents d'aparells elèctrics i electrònics. No llenceu els aparells marcats

amb el símbol  amb les deixalles domèstiques. Porteu el producte a les instal·lacions de reciclatge locals o poseu-vos en contacte amb la vostra oficina municipal.

## Le damos la bienvenida a AEG. Gracias por elegir nuestro aparato.



Obtener consejos, folletos, soluciones a problemas e información de asistencia y reparación:  
[www.aeg.com/support](http://www.aeg.com/support)

Salvo modificaciones.

### CONTENIDO

|                                     |    |
|-------------------------------------|----|
| 1. INFORMACIÓN SOBRE SEGURIDAD..... | 29 |
| 2. INSTRUCCIONES DE SEGURIDAD.....  | 31 |
| 3. DESCRIPCIÓN DEL PRODUCTO.....    | 34 |
| 4. PANEL DE CONTROL.....            | 34 |
| 5. ANTES DEL PRIMER USO.....        | 35 |
| 6. USO DIARIO.....                  | 36 |
| 7. FUNCIONES ADICIONALES.....       | 40 |
| 8. FUNCIONES DE RELOJ.....          | 41 |
| 9. USO DE ACCESORIOS.....           | 42 |
| 10. CONSEJOS.....                   | 43 |
| 11. LIMPIEZA Y MANTENIMIENTO.....   | 46 |
| 12. SOLUCIÓN DE PROBLEMAS.....      | 50 |
| 13. EFICIENCIA ENERGÉTICA.....      | 52 |
| 14. ASPECTOS MEDIOAMBIENTALES.....  | 53 |

## 1. ⚠ INFORMACIÓN SOBRE SEGURIDAD

Antes de instalar y utilizar el aparato, lea atentamente las instrucciones facilitadas. El fabricante no se hace responsable de lesiones o daños producidos como resultado de una instalación o un uso incorrectos. Conserve siempre estas instrucciones en lugar seguro y accesible para futuras consultas.

### 1.1 Seguridad de niños y personas vulnerables

- Este aparato puede ser utilizado por niños de 8 años en adelante y personas cuyas capacidades físicas, sensoriales o mentales estén disminuidas o que carezcan de la experiencia y conocimientos suficientes para manejarlo, siempre que cuenten con las instrucciones o la supervisión sobre el uso del electrodoméstico de forma segura y comprendan los riesgos. Es necesario mantener alejados

del aparato a los niños de menos de 8 años, así como a las personas con minusvalías importantes y complejas, salvo que estén bajo supervisión continua.

- Es necesario vigilar a los niños para que no jueguen con el aparato y dispositivos móviles con la aplicación.
- Mantenga todo el material de embalaje fuera del alcance de los niños y deséchelo de forma adecuada.
- **ADVERTENCIA:** El horno y las piezas accesibles se calientan mucho durante el funcionamiento. Mantenga a los niños y las mascotas alejados del aparato cuando esté en uso y cuando se enfríe.
- Si este aparato tiene un bloqueo de seguridad para niños, debe activarlo.
- La limpieza y mantenimiento de usuario del producto no podrán ser realizados por niños sin supervisión.

## **1.2 Instrucciones generales de seguridad**

- Este aparato está diseñado exclusivamente para cocinar.
- Este aparato está diseñado para uso doméstico en interiores.
- Este aparato se puede utilizar en oficinas, habitaciones de hotel, habitaciones de Bed&Breakfast, casas de campo y otros alojamientos similares donde dicho uso no exceda (en promedio) los niveles de uso doméstico.
- Solo un electricista cualificado puede instalar este aparato y sustituir el cable.
- No utilice el aparato antes de instalarlo en la estructura empotrada.
- Desenchufe el aparato de la red eléctrica antes de realizar tareas de mantenimiento.
- Si el cable de alimentación presenta algún daño, el fabricante, su servicio técnico autorizado o un profesional tendrán que cambiarlo para evitar riesgos.
- **ADVERTENCIA:** Asegúrese de que el aparato está apagado antes de cambiar la bombilla para evitar el riesgo de descarga eléctrica.

- **ADVERTENCIA:** El horno y las piezas accesibles se calientan mucho durante el funcionamiento. Debe tener cuidado para evitar tocar los elementos de calentamiento o la superficie del interior del aparato.
- Utilizar siempre guantes o manoplas para horno para retirar o introducir accesorios o recipientes.
- Utilice únicamente la sonda térmica (la sonda de temperatura interna) recomendada para este aparato.
- Para retirar los carriles de apoyo, tire primero del frontal del carril y, a continuación, separe el extremo trasero de las paredes laterales. Instale los carriles de apoyo en el orden inverso.
- No utilice un limpiador a vapor para limpiar el aparato.
- No utilice productos de limpieza abrasivos ásperos ni rascadores de metal afilado para limpiar el cristal de las tapas abisagradas de la placa si no quiere arañar su superficie, lo que podría hacer que el cristal se hiciese añicos.

## 2. INSTRUCCIONES DE SEGURIDAD

### 2.1 Instalación

#### **ADVERTENCIA!**

Solo un técnico cualificado puede instalar el aparato.

- Retire todo el embalaje.
- No instale ni utilice un aparato dañado.
- Siga las instrucciones de instalación disponibles en nuestro sitio web.
- Tenga cuidado al mover el aparato, porque es pesado. Utilice siempre guantes de protección y calzado cerrado.
- No tire nunca del aparato sujetando el asa.
- Instale el aparato en un lugar seguro y adecuado que cumpla los requisitos de instalación.
- Respete siempre la distancia mínima entre el aparato y los demás electrodomésticos y mobiliario.
- Antes de montar el aparato, compruebe si la puerta se abre sin limitaciones.

- El aparato está equipado con un sistema de refrigeración eléctrica. Debe utilizarse con la fuente de alimentación eléctrica.

### 2.2 Conexión eléctrica

#### **ADVERTENCIA!**

Riesgo de incendios y descargas eléctricas.

- Todas las conexiones eléctricas deben realizarlas electricistas cualificados.
- El aparato debe conectarse a tierra.
- Asegúrese de que los parámetros de la placa de características son compatibles con los valores eléctricos del suministro eléctrico.
- Utilice siempre una toma con aislamiento de conexión a tierra correctamente instalada.
- No utilice adaptadores de enchufes múltiples ni cables prolongadores.

- Asegúrese de no provocar daños en el enchufe ni en el cable de red. Si es necesario cambiar el cable de alimentación del aparato, debe hacerlo el centro de servicio técnico autorizado.
- Evite que el cable de red toque o entre en contacto con la puerta del aparato o con el hueco por debajo del aparato, especialmente mientras funciona o si la puerta está caliente.
- Los mecanismos de protección contra descargas eléctricas de componentes con corriente y aislados deben fijarse de forma que no puedan aflojarse sin utilizar herramientas.
- Conecte el enchufe a la toma de corriente únicamente cuando haya terminado la instalación. Asegúrese de tener acceso al enchufe del suministro de red una vez finalizada la instalación.
- Si la toma de corriente está floja, no conecte el enchufe.
- No desconecte el aparato tirando del cable de conexión a la red. Tire siempre del enchufe.
- Use únicamente dispositivos de aislamiento apropiados: línea con protección contra los cortocircuitos, fusibles (tipo tornillo que puedan retirarse del soporte), dispositivos de fuga a tierra y contactores.
- La instalación eléctrica debe tener un dispositivo de aislamiento que permita desconectar el aparato de todos los polos de la red. El dispositivo de aislamiento debe tener una apertura de contacto con una anchura mínima de 3 mm.
- El aparato se suministra con enchufe y cable de red.

### 2.3 Uso

#### ADVERTENCIA!

Riesgo de lesiones, quemaduras y descargas eléctricas o explosiones.

- No cambie las especificaciones de este aparato.
- Asegúrese de que las aberturas de ventilación no están bloqueadas.
- No deje el aparato desatendido durante el funcionamiento.
- Apague el aparato después de cada uso.

- Tenga cuidado al abrir la puerta del aparato mientras funciona. Se puede liberar aire caliente.
- No utilice el aparato con las manos mojadas ni con agua en contacto.
- No ejerza presión sobre la puerta abierta.
- No utilice el aparato como superficie de trabajo ni para depositar objetos.
- Abra la puerta del aparato con cuidado. El uso de ingredientes con alcohol puede provocar una mezcla de alcohol y aire.
- No deje que los chispas ni las llamas abiertas entren en contacto con el aparato cuando abra la puerta.
- Utilice siempre vidrio y recipientes homologados para conservar.
- No coloque productos inflamables o artículos mojados con productos inflamables dentro, cerca o sobre el aparato.
- No comparta su contraseña Wi-Fi.

#### ADVERTENCIA!

Riesgo de daños en el aparato.

- Para evitar daños o decoloraciones en el esmalte:
  - no coloque recipientes para horno ni otros objetos directamente sobre el fondo de la cavidad del aparato.
  - no coloque papel de aluminio directamente en la parte inferior del interior del aparato.
  - no ponga agua directamente en el aparato caliente.
  - no deje platos húmedos ni alimentos en el aparato una vez finalizada la cocción.
  - tenga cuidado al retirar o instalar los accesorios.
- La pérdida de color del esmalte o el acero inoxidable no afecta al rendimiento del aparato.
- Utilice una bandeja honda para pasteles húmedos. Los jugos de las frutas provocan manchas permanentes.
- Utilice únicamente los accesorios suministrados con este aparato o los recomendados por el fabricante.
- Cocina siempre con la puerta del aparato cerrada.
- Si el aparato se instala detrás de un panel de un mueble (por ejemplo una puerta) asegúrese de que la puerta nunca esté

cerrada mientras funciona el aparato. El calor y la humedad pueden acumularse detrás de un panel del armario cerrado y provocar daños al aparato, el alojamiento o el suelo. No cierre del panel del armario hasta que el aparato se haya enfriado completamente después de su uso.

## 2.4 Limpieza y mantenimiento

### ADVERTENCIA!

Riesgo de lesiones o de daños en el aparato.

- Antes de proceder con el mantenimiento, apague el aparato y desconecte el enchufe de la red.
- Asegúrese de que el aparato está frío. Los paneles de cristal pueden romperse.
- Sustituya inmediatamente los paneles de cristal de la puerta cuando estén dañados. Póngase en contacto con el servicio técnico autorizado.
- Tenga cuidado al retirar la puerta del aparato, pesa mucho.
- Limpie periódicamente el aparato para evitar el deterioro del material de la superficie.
- Limpie el aparato con un paño suave humedecido. Utilice solo detergentes neutros. No utilice productos abrasivos, estropajos duros, disolventes ni objetos de metal.
- Si utiliza aerosoles de limpieza para hornos, siga las instrucciones de seguridad del envase.

## 2.5 Cocción al vapor

### ADVERTENCIA!

Podría sufrir quemaduras o dañar el aparato.

- El vapor liberado puede causar quemaduras:
  - Tenga cuidado al abrir la puerta del aparato cuando la función esté activada. Se puede liberar vapor.

- Abra la puerta del aparato con cuidado después de cocinar al vapor.

## 2.6 Iluminación interna

### ADVERTENCIA!

Riesgo de descarga eléctrica.

- En cuanto a la(s) bombilla(s) de este producto y las de repuesto vendidas por separado: Estas bombillas están destinadas a soportar condiciones físicas extremas en los aparatos domésticos, como la temperatura, la vibración, la humedad, o están destinadas a señalar información sobre el estado de funcionamiento del aparato. No están destinadas a utilizarse en otras aplicaciones y no son adecuadas para la iluminación de estancias domésticas.
- Este producto contiene una fuente luminosa de la clase de eficiencia energética G.
- Utilice solo bombillas de las mismas características .

## 2.7 Asistencia técnica

- Para reparar el aparato, póngase en contacto con el centro de servicio autorizado.
- Utilice solamente piezas de recambio originales.

## 2.8 Eliminación

### ADVERTENCIA!

Existe riesgo de lesiones o asfixia.

- Contacte con las autoridades locales para saber cómo desechar correctamente el aparato.
- Desconecte el aparato de la red eléctrica.
- Corte el cable eléctrico cerca del aparato y deséchelo.

## 3. DESCRIPCIÓN DEL PRODUCTO

### 3.1 Resumen general

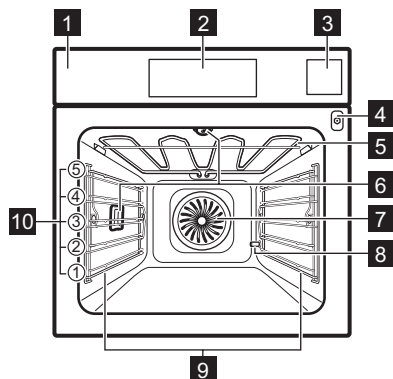

- 1 Panel de control
- 2 Pantalla
- 3 Depósito de agua
- 4 Toma de la sonda térmica
- 5 Resistencia
- 6 Bombilla
- 7 Ventilador
- 8 Descalcificación de tubo de salida
- 9 Soporte de parrilla extraíble
- 10 Posiciones de las parrillas

## 4. PANEL DE CONTROL

### 4.1 Vista general del panel de control

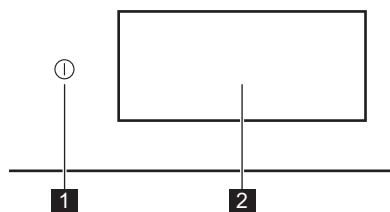

- |          |                  |   |
|----------|------------------|---|
| <b>1</b> | ON / Apagado/OFF | Mantenga pulsado para encender y apagar el aparato. |
| <b>2</b> | Pantalla         | Muestra los ajustes actuales del electrodoméstico.  |





El panel de control proporciona acceso a diversas funciones de cocción y platos. También muestra la información sobre su estado de funcionamiento actual.



### 4.2 Pantalla

La pantalla es totalmente interactiva, se puede desplazar y dividir en secciones

definidas. Puede deslizar el dedo por la pantalla para navegar a la izquierda o a la derecha.

- |     |  |
|-----|--|
| OK  | Para confirmar la selección o el ajuste.               |
| > < | Para navegar al nivel siguiente o anterior en el menú. |
| ^ v | Para acceder y ajustar ajustes adicionales.            |
| ♥   | Para guardar los ajustes actuales en: Favoritos.       |
| ♡   | Para eliminar los ajustes actuales en: Favoritos.      |
| ⚙️  | Para ir al menú: Ajustes.                              |
| ☀️  | Enciende y apaga la luz.                               |
| 🔍   | Para activar y desactivar las opciones.                |
| 🔒   | El aparato está bloqueado.                             |
| 🔔   | La función Sonar la alarma está activada.              |
| 🔔   | La función Alarma y apagado está activada.             |

|   |  |
|---|--|
|  | Solo mediante mensaje emergente está activado.         |
|  | La función Inicio retardado está activada.             |
|  | Para cerrar el mensaje emergente o cancelar el ajuste. |
|  | Wi-Fi La conexión está activada.                       |

|   |  |
|---|--|
|  | Wi-Fi La conexión está desactivada.    |
|  | Operación remoto está encendido.       |
|  | Función con modo de ahorro de energía. |

## 5. ANTES DEL PRIMER USO

### **ADVERTENCIA!**

Consulte los capítulos sobre seguridad.

### 5.1 Primera conexión

La pantalla muestra un mensaje de bienvenida después de la primera conexión. Puede elegir entre iniciar u omitir el proceso de incorporación. Los ajustes se pueden revisar y modificar siempre que sea necesario.

Ajuste los ajustes: Idioma, Hora, Dureza del agua, Conexión inalámbrica.

### 5.2 Conexión inalámbrica

El aparato permite la conexión de red Wi-Fi y la vinculación de dispositivos móviles. Puede recibir notificaciones, supervisar y controlar su aparato desde su dispositivo móvil.

Para conectar el aparato necesitas:

- Red inalámbrica con conexión a Internet.
- Dispositivo móvil conectado a la misma red inalámbrica.

1. Para descargar la aplicación, escanee el código QR que se encuentra en la contraportada del manual del usuario. También puede descargar la aplicación directamente desde la tienda de aplicaciones.
2. Siga las instrucciones para instalar la aplicación.
3. Ponga en marcha el aparato.
4. Pulse la pantalla para acceder al menú y pulse  Ajustes / Conexiones.
5. Pulse para encender o apagar: Wi-Fi.

El módulo inalámbrico del aparato arranca en 90 seg.

|                     |  |
|---------------------|--|
| <b>Frecuencia</b>   | <b>2.4 GHz WLAN</b> : 2400 - 2483.5 MHz      |
|                     | <b>Bluetooth</b> : 2400 - 2483.5 MHz         |
| <b>Potencia máx</b> | <b>2.4 GHz WLAN</b> : EIRP < 20 dBm (100 mW) |
|                     | <b>Bluetooth</b> : EIRP < 20 dBm (100 mW)    |
| <b>Protocolo</b>    | <b>2.4 GHz WLAN</b> : IEEE 802.11bgn         |

### 5.3 Licencias de software



El software de este producto contiene componentes basados en software de código abierto y libre. AEG reconoce por completo las contribuciones del software abierto y de las comunidades robóticas al proyecto de desarrollo.

Para acceder al código fuente de estos componentes de software de código abierto y libre, cuyas condiciones de licencia requieren publicación, y a ver toda la información sobre derechos de autor y condiciones de licencia aplicables, visite: <http://aeg.opensoftwarerepository.com> (carpeta NIU6).

### 5.4 Precalentamiento y limpieza iniciales

Precaliente el aparato en vacío antes del primer uso y de que tenga contacto con alimentos. El aparato puede emitir olores y humo desagradables. Ventile la habitación durante el precalentamiento.

1. Retire todos los accesorios y carriles laterales extraíbles del aparato.
2. Entre en el menú y seleccione: Funciones.

3. Seleccione la función . Seleccione la temperatura máxima. Deje que el aparato funcione durante 1 h.
4. Seleccione la función . Seleccione la temperatura máxima. Deje que el aparato funcione durante 15 min.
5. Apague el aparato y espere hasta que se enfríe.
6. Limpie únicamente el aparato y los accesorios con un paño de microfibra humedecido en agua tibia y detergente suave.
7. Vuelva a poner los accesorios y los soportes extraíbles del estante en su posición inicial.

## 5.5 Ajuste: Dureza del agua

Cuando conecte el aparato a la corriente eléctrica, deberá ajustar el nivel de dureza del agua.





Use el test reactivo o póngase en contacto con su proveedor de agua para conocer el nivel de dureza del agua.

1. Introduzca el test reactivo en el agua del grifo aproximadamente 1 seg. No ponga el test reactivo bajo el grifo.

2. Agite el papel de prueba para eliminar el agua restante.
3. Tras 1 min, compruebe la dureza del agua de acuerdo con la siguiente tabla.
4. Ajuste el nivel de dureza del agua  Ajustes / Configuración / Dureza del agua.

Los colores del reactivo siguen cambiando. Compruebe la dureza del agua en el plazo de 1 min después de la prueba.

En la tabla se muestra el rango de dureza del agua junto con el nivel correspondiente de clasificación del agua. Ajuste el nivel de dureza del agua de acuerdo con la tabla.

| Nivel de dureza del agua | Test reactivo   |
|--------------------------|---|
| 1 - blanda               |  |
| 2 - intermedia           |  |
| 3 - dura                 |  |
| 4 - muy dura             |  |

## 6. USO DIARIO

### ADVERTENCIA!

Consulte los capítulos sobre seguridad.

### 6.1 Menú

Pulse la pantalla o el botón ON / Apagado/OFF para acceder al menú.

- Inicio
- Funciones
- Platos
- Ajustes

### 6.2 Inicio

El submenú incluye programas, funciones, platos y ajustes.

### 6.3 Funciones

El submenú incluye una lista de funciones de cocción.

La lista de funciones puede variar dependiendo de la versión del software.

1. Entre en el menú y seleccione: Funciones.
2. Seleccione la función de cocción.
3. Ajuste los ajustes.
4. Pulse START . Puede conectar el sensor de alimentos en cualquier momento antes o durante la cocción. Consulte el capítulo "Uso de accesorios, sonda térmica".
5. ^ - pulse para ajustar los ajustes durante la cocción.
6. STOP - pulse para desactivar la función de cocción.



Rápido Pre calentamiento solo está disponible para algunas de las funciones de cocción. Para obtener más información sobre las opciones de pre calentamiento, consulte el capítulo "Uso diario", Ajustes, Submenú: Preferencias.



#### Parte superior

Sube la temperatura para conseguir un dorado rápido en la parte superior.



#### Inferior

Dora uniformemente el fondo de los alimentos. Adecuado para pizza o tarta, así como para terminar pasteles o quiches. Pre caliente el horno y utilice el nivel de estante más bajo.



#### Aire caliente

Para cocinar todos los días en varios niveles. Consiga platos cocinados uniformemente sin mezclar sabores. Ajuste una temperatura inferior que para Inferior y superior.



#### Inferior y superior

Para cocinar todos los días en un solo nivel. Adecuado para todos los alimentos, como estofados y productos horneados.



#### Aire caliente & superior

Asa carnes y aves de corral más grandes con huesos para conseguir resultados tiernos y una piel crujiente.



#### Aire caliente & inferior

Hornea uniformemente la masa con una corteza crujiente. Adecuado para pizza, quiche, tarta o pastel.



#### Aire caliente, superior e inferior

Esta función es ideal para comidas preparadas.



#### Steamify

Combina la cantidad de vapor adecuándola a la temperatura seleccionada.



#### ProSteam

Consigue resultados tiernos y una piel crujiente con una combinación de vapor y calor. Adecuado para verduras, estofados y carnes.



#### Ventilador de ahorro de calor

Ahorra energía utilizando el calor residual para cocinar. Más adecuado para repostería.



#### Vapor

Alimentos saludables y sabrosos cocinados solo al vapor.



#### Regenerar

Esta función recalienta suavemente las sobras con vapor.



#### Grill

Asa o dora uniformemente las verduras o la carne. También adecuado para tostar pan.



#### SousVide

Cocina los alimentos sellados al vacío a una temperatura precisa para obtener el mejor sabor y textura.



#### Leudar masas

Temperatura óptima para un leudado superior.



#### Renovar pan

Devuelve un olor fresco y un interior jugoso al pan del día anterior o a los productos horneados.



#### Descongelar

Descongelación suave para futuras elaboraciones.



#### Estofar

Consigue guisos tiernos y jugosos hirviendo a fuego lento todos los ingredientes.



#### Asado

Consigue un exterior crujiente y un interior tierno para carnes, aves o verduras.



#### Horneado de pan

Use esta función para preparar pan y rollitos con resultados profesionales y conseguir alimentos crujientes y dorados.



#### Cocción lenta

La cocción lenta aumenta el tiempo de cocción con un mejor resultado. Antes de poner la carne en el horno, sáquela.



#### Conservar

Consigue jugosas frutas y verduras enlatadas a baja temperatura. Coloque los tarros de conserva resistentes al calor en una bandeja de horno con agua.



#### Calientaplatos.

Para precalentar platos antes de servir.



#### Mantener Caliente

Mantiene los platos calientes para servir después. Tenga en cuenta que algunos platos pueden seguir cocinándose y secarse si se mantienen calientes. Cubra los platos si es necesario.



### Desecar alimentos

Seca de forma uniforme frutas, hierbas y verduras a baja temperatura. Abra la puerta de tanto en tanto durante el secado para mejorar los resultados.



La bombilla puede apagarse automáticamente a temperaturas inferiores a 80 °C para algunas funciones de cocción.

## 6.4 Platos

El submenú Platos consta de un conjunto de programas pensados para platos concretos. Cada plato de este submenú viene indicado con el ajuste adecuado. El tiempo y la temperatura se pueden ajustar durante la cocción.

Para algunos de los platos también puedes cocinar con Sonda térmica

1. Entre en el menú y seleccione: Platos.
2. Elija un tipo de plato o comida.
3. Ajuste los ajustes según las preferencias de cocción. Ajuste el peso. La opción está disponible para determinados platos. Pulse OK.
4. Coloque los alimentos dentro del aparato siguiendo las instrucciones que aparecen en la pantalla.
5. Pulse START .

Cuando termine la función, comprueba si la comida está lista. Aumente el tiempo de cocción si fuera necesario.

## 6.5 Favoritos



Esta funcionalidad solo está disponible para determinados modelos.

Puede guardar hasta 20 de sus ajustes favoritos, como la función de cocción, el plato o la función de limpieza.

Para guardar el ajuste, seleccione el ajuste preferido y pulse ♥.

## Selección: Favoritos

1. Entre en el menú y pulse: Inicio y mueva la barra de desplazamiento hacia la derecha.
2. Pulse: Ver Favoritos. para comprobar los ajustes guardados.
3. Seleccione uno de los ajustes guardados.
4. Pulse START para iniciar la cocción.

## Eliminar: Favoritos

1. Entre en el menú y seleccione: Inicio y mueva la barra de desplazamiento hacia la derecha.
2. Pulse: Ver Favoritos. para comprobar los ajustes guardados.
3. Pulse: ♥ para eliminar los ajustes guardados.

## 6.6 Ajustes

Este submenú incluye una lista de ajustes.

Pulse la pantalla o el botón ON / Apagado/OFF para acceder al menú y pulse Ajustes.

## Submenú: Programas de mantenimiento

|                      |  |
|----------------------|--|
| Limpeza a vapor      | Limpeza ligera.  |
| Limpeza a vapor Plus | Limpeza a fondo.   |
| Descalcificación     | Limpeza de los restos de cal del circuito de generación de vapor.  |
| Desecar              | Proceso para secar la condensación restante en el interior después de usar las funciones de vapor.                       |
| Aclarado             | Proceso para aclarar y limpiar el circuito de generación de vapor después de un uso frecuente de las funciones de vapor. |

## Submenú: Configuración

|        |                                     |
|--------|-------------------------------------|
| Idioma | Para ajustar el idioma del aparato. |
| Hora   | Para establecer la hora actual.     |

|                       |   |
|-----------------------|---|
| Brillo de la pantalla | Para ajustar el brillo de la pantalla.  |
| Tonos de las teclas   | Para activar y desactivar el tono de los campos táctiles. No es posible silenciar los tonos de ①. |
| Volumen del timbre    | Para ajustar el volumen de los tonos y señales de las teclas.                                     |
| Unidad de temperatura | Para mostrar la unidad de temperatura actual.   |
| Dureza del agua       | Para ajustar la dureza del agua.  |

## Submenú: Asistencia

|                             |  |
|-----------------------------|--|
| Modo de demostración        | Código de activación/desactivación: 2468 |
| Versión del software        | Información sobre versión de software.   |
| Restaurar todos los ajustes | Restaura los ajustes de fábrica.         |

## Submenú: Preferencias

|                                   |   |
|-----------------------------------|---|
| Luz                               | Enciende y apaga la luz.  |
| Bloqueo de seguridad              | Evita la activación accidental del aparato.   |
| Calentar                          | Ninguna - forma convencional de precalentar el aparato. Está configurado como predeterminado y disponible para todas las funciones de cocción. La preferencia se puede cambiar a otro tipo de precalentamiento. |
|                                   | Eco - precalentar el aparato con menos consumo de energía. Está disponible para todas las funciones de cocción.   |
| Aviso De limpieza                 | Rápido - acorta el tiempo de calentamiento. Solo está disponible para algunas de las funciones.   |
|                                   | Le recuerda cuándo debe limpiar el aparato.   |
| Personaliz. de pantalla de espera | Para personalizar las funciones y los accesos directos de la pantalla.  |

## Submenú: Conexiones

|                  |   |
|------------------|---|
| Conectar a Wi-Fi | Para conectar el aparato a la red inalámbrica.  |
| Wi-Fi            | Para activar y desactivar: Wi-Fi.   |
| Red              | Para comprobar el estado de la red y la potencia de la señal de: Wi-Fi.   |
| Borrar esta red  | Para desactivar la conexión automática de la red actual con el aparato.   |
| Operación remoto | Para iniciar el funcionamiento remoto automáticamente después de pulsar START.<br>Opción visible solo después de encender: Wi-Fi. |

## 6.7 Funciones de cocción al vapor

Estas funciones le permiten usar calor y vapor para mantener las comidas crujientes y jugosas. Úselas para cocinar al vapor, guisar, dorar suavemente, hornear y asar.

Hay dos formas de preparar los alimentos utilizando las funciones de vapor: ajustando la temperatura o el nivel de vapor.

 **Steamify** /  **Vapor** - ajuste la temperatura. El nivel de vapor se ajustará automáticamente.

 **ProSteam** - ajuste el nivel de vapor. Se mostrará la temperatura adecuada.

1. Acceda al menú y seleccione: Funciones.
2. Ajuste la función de cocción con vapor. La pantalla muestra los ajustes disponibles.
3. Ajuste la temperatura y el nivel de vapor, si está disponible.
4. Pulse **START** y siga las instrucciones que aparecen en pantalla.
5. Presione la tapa del depósito de agua para abrirlo y extraerlo.
6. Llene el depósito con agua fría hasta alcanzar el nivel máximo (unos 950 ml). Utilice la escala del depósito de agua.

### **ADVERTENCIA!**

Utilice únicamente agua fría del grifo. No utilice agua desmineralizada ni destilada. No ponga líquidos inflamables o con alcohol en el depósito de agua.

7. Limpie el exterior del depósito de agua con un paño suave, si es necesario. Empuje el depósito de agua hasta su posición inicial. El vapor aparece transcurridos unos 2 min. Una señal avisa del momento en que el aparato alcanza la temperatura programada.
8. Una señal acústica avisa de que el depósito se ha quedado sin agua. Llene el depósito de agua.
9. Apague el aparato.
10. Vacíe el depósito de agua
11. Después de cocinar, tenga cuidado siempre que abra la puerta del horno. Puede condensarse agua residual en el interior del horno.
12. Cuando el aparato esté frío, seque el interior del horno con un paño suave.

**⚠ ADVERTENCIA!**

El aparato está caliente. Existe riesgo de quemaduras. Tenga cuidado al vaciar el depósito de agua.

## 6.8 Depósito de agua

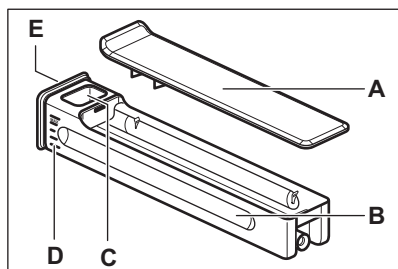

- A. Tapa
- B. Depósito de agua
- C. Apertura de entrada de agua
- D. Escala
- E. Cubierta frontal

## 6.9 Notas sobre: Ventilador de ahorro de calor

Esta función se utilizó para cumplir con los requisitos de eficiencia energética y diseño ecológico (según EU 65/2014 y EU 66/2014). Pruebas según: IEC/EN 60350-1.

La puerta del horno debe estar cerrada durante la cocción para que no se interrumpa la función y el horno funcione con la máxima eficiencia energética posible.

Cuando se utiliza esta función, la lámpara se apaga automáticamente después de 30 s.

Para ver las instrucciones de cocción, consulte Consejos, Ventilador de ahorro de calor. Para obtener recomendaciones generales sobre ahorro de energía, consulte Eficiencia energética, Consejos de ahorro de energía.

## 7. FUNCIONES ADICIONALES

### 7.1 Bloqueo de seguridad



Esta función impide el funcionamiento accidental del aparato. Se puede activar en cualquier momento.



1. Acceda al menú.
2. Seleccione  / Preferencias / Bloqueo de seguridad.

Bloqueo de seguridad está activado. Para habilitar el uso del aparato, pulse las letras del código en orden alfabético.

### 7.2 Desconexión automática

Por razones de seguridad, si la función de cocción está activa y no se cambia ningún ajuste, el aparato se apagará automáticamente tras un determinado periodo de tiempo.



|  (°C) |  (h) |
|--|---|
| 30 - 115   | 12.5  |

|  (°C) |  (h) |
|--|---|
| 120 - 195  | 8.5   |
| 200 - 230  | 5.5   |

Si desea que una función de cocción esté activa más tiempo que el establecido por el apagado automático, ajuste el tiempo de cocción. Consulte Funciones de reloj.

## 8. FUNCIONES DE RELOJ

### 8.1 Descripción de funciones de reloj

| Función                 | Descripción   |
|-------------------------|---|
| <b>Temporizador</b>     | Para ajustar la duración de la cocción. El máximo es 23 h 59 min. Para establecer lo que sucede cuando se agota el tiempo, seleccione la opción preferida: Finalizar acción. El temporizador se puede utilizar de forma independiente, incluso cuando el horno no está funcionando. |
| <b>Finalizar acción</b> |  <b>Sonar la alarma</b><br>Cuando se agota el tiempo, suena la señal. Esta función se puede configurar en cualquier momento, incluso cuando el aparato esté apagado.                               |
|                         |  <b>Alarma y apagado</b><br>Cuando se agota el tiempo, suena la señal y se apaga la función de calentamiento.  |
|                         |  <b>Solo mediante mensaje emergente</b><br>Cuando termina el tiempo, aparece el mensaje en la pantalla. Esta función no afecta al funcionamiento del aparato.                                    |
| <b>Inicio retardado</b> | Para posponer el inicio y/o fin de la cocción.  |
| <b>Añadir tiempo</b>    | Para prolongar el tiempo de cocción.  |

### 7.3 Ventilador de refrigeración

Cuando el aparato está en funcionamiento, el ventilador de enfriamiento se enciende automáticamente para mantener frías sus superficies. Si apaga el aparato, el ventilador de enfriamiento puede seguir funcionando hasta que se enfríe.

| Función                         | Descripción  |
|---------------------------------|--|
| <b>Tiempo de funcionamiento</b> | Para mostrar el tiempo de funcionamiento del aparato. El máximo es 23 h 59 min. Se inicia automáticamente cuando se inicia un proceso del horno y se detiene cuando el proceso termina. Es visible en la pantalla principal en caso de que no haya otro temporizador ajustado. Esta función no afecta al funcionamiento del aparato. |



### 8.2 Temporizador

1. Elija la función de cocción y la temperatura.
2. Pulse: Temporizador.
3. Establezca la duración. Puede seleccionar la acción final preferida pulsando uno de los símbolos.
4. Pulse **OK** para confirmar y volver a la pantalla principal.

### 8.3 Inicio retardado



1. Seleccione la función de cocción y ajuste los ajustes.
2. Pulse **\*\*\***.
3. Pulse: Inicio retardado.
4. Desplácese para establecer la hora de inicio deseada y pulse **OK**.
5. Ahora puede establecer el valor deseado. Hora de fin o pulsar **OK** para omitir este paso.
6. Pulse **OK** para volver a la pantalla principal.

## 8.4 Hora

1. Ponga en marcha el aparato.
2. Pulse  / Configuración / Hora.
3. Ajuste la hora.
4. Pulse .

## 8.5 Cambio de ajustes del temporizador

Puede cambiar el tiempo ajustado durante la cocción en cualquier momento.

1. Pulse  / Temporizador.
2. Establezca el nuevo valor del temporizador. Pulse .

## 9. USO DE ACCESORIOS

### **ADVERTENCIA!**

Consulte los capítulos sobre seguridad.

### 9.1 Inserción de accesorios

Accesorios disponibles según el modelo. Escanee el código QR para comprobar cómo utilizar los accesorios suministrados con el aparato. Puede adquirir accesorios opcionales por separado. Para obtener más información, póngase en contacto con su proveedor local.



Una pequeña muesca en la parte superior aumenta la seguridad y proporciona protección contra los volcados. Las hendiduras también son dispositivos antivuelco. El borde elevado que rodea la parrilla evita que los utensilios de cocina resbalen de la parrilla.

Inserte el accesorio (parrilla/bandeja) entre las barras guía del soporte del estante. Asegúrese de que el estante toque la parte posterior del interior del horno .

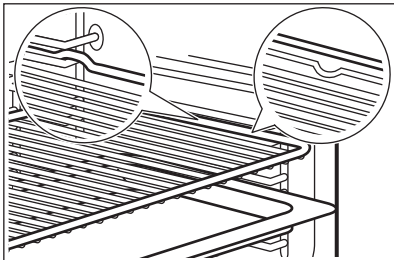

Si la bandeja tiene pendiente, colóquela en la parte posterior del interior del horno.

Si hay una inscripción en el accesorio, asegúrese de que esté orientado hacia usted.

Si está utilizando una bandeja con orificios, coloque la bandeja debajo para recoger los líquidos que gotean.

### 9.2 Sonda térmica

Mide la temperatura dentro de los alimentos.

Debe ajustar dos temperaturas:

- $^{\circ}\text{C}$  - la temperatura dentro del aparato. Debe ser al menos  $25^{\circ}\text{C}$  más alta que la temperatura interna del alimento.
-  la temperatura interior de los alimentos.

Recomendaciones:

- Los ingredientes deben estar a temperatura ambiente.
- No debe utilizarse para platos líquidos.
- La aguja del sensor de alimentos debe estar completamente insertada en el plato durante la cocción.

Cocinar con: Sonda térmica

### **ADVERTENCIA!**

La sonda térmica y los soportes del estante se calientan mucho, por lo que existe peligro de quemaduras. No toque el mango del sensor de alimentos con las manos desnudas. Utilice siempre guantes para horno.

1. Seleccione una función de cocción en el menú: Funciones o un plato del menú: Platos.
2. Ajuste la temperatura del horno y el tiempo de cocción, si es necesario.

3. Pulse OK.
4. Pulse START.
5. Inserte el sensor de alimentos en el interior del plato:

#### **Carne, aves y pescado**

Inserte totalmente la aguja de la sonda térmica en el centro de la carne o el pescado, en la parte más gruesa si es posible.

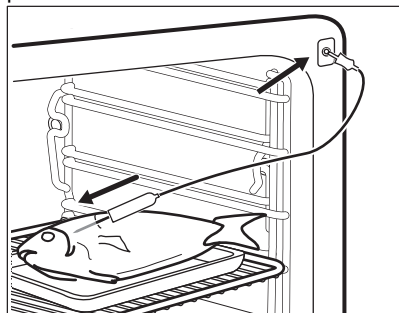

#### **Estofado**

Inserte la punta de la sonda térmica exactamente en el centro del estofado. La sonda térmica debe mantenerse estable en un lugar durante el horneado. Para ello, úsela con un alimento sólido. Apoye el asa de silicona de la sonda térmica en el borde de la bandeja de horneado. La punta de la sonda térmica no debe tocar la base del recipiente de horneado.

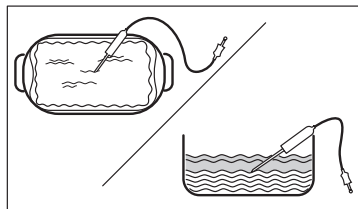

6. Inserte el conector de la sonda térmica en la toma situada dentro del aparato. Consulte el capítulo "Descripción del producto".

La pantalla muestra el símbolo y la temperatura actual del sensor de alimentos.

7. ^ - pulse para ajustar los ajustes.
8. Seleccione la tarjeta Sonda térmica para ajustar la temperatura interna del sensor o configurar la opción preferida:
  - Sonar la alarma - cuando los alimentos alcanzan la temperatura interna, suena una señal acústica.
  - Alarma y apagado - cuando los alimentos alcanzan la temperatura interna, suena una señal acústica y finaliza la cocción.
  - Solo mediante mensaje emergente - Cuando los alimentos alcanzan la temperatura interna, aparece el mensaje en la pantalla.
9. Pulse OK.
10. Una señal avisa cuando la comida alcanza la temperatura programada. Compruebe si la comida está hecha. Aumente el tiempo de cocción si fuera necesario.
11. STOP - pulse para desactivar la función de cocción.
12. Desenchufe el sensor de alimentos de la toma y saque el plato del aparato.

## 10. CONSEJOS

### 10.1 Recomendaciones de cocción

La temperatura y los tiempos de cocción de las tablas son meramente orientativos. Dependen de las recetas y de la calidad y cantidad de los ingredientes utilizados.







El aparato puede hornear o asar de forma diferente del aparato que tenía anteriormente. Las siguientes sugerencias muestran los ajustes recomendados para la temperatura, el tiempo de cocción y la posición de los estantes para determinados tipos de alimentos.

Cuente los niveles de las parrillas desde abajo hacia arriba.

Si no encuentra los ajustes para una receta concreta, busque otra similar.

Para consejos sobre el ahorro de energía, consulte Eficiencia energética.

### Símbolos utilizados en las tablas:

|   |                         |
|---|-------------------------|
|  | Tipo de comida          |
|  | Función de cocción      |
|  | Temperatura             |
|  | Accesorio               |
|  | Recipiente (Gastronorm) |
|  | Peso (kg)               |
|  | Posición de la parrilla |



Tiempo de cocción (min)





## 10.2 Ventilador de ahorro de calor - accesorios recomendados

Utilice molde y recipientes oscuros y no reflectantes. Ofrecen mejor absorción del calor que los platos de color claro y reflectantes.

- **Bandeja de pizza:** oscura, no reflectante, diámetro 28 cm
- **Plato de hornear:** oscuro, no reflectante, diámetro 26 cm
- **Molde Ramekin:** cerámico, diámetro 8 cm, altura 5 cm
- **Molde para flanes:** oscuro, no reflectante, diámetro 28 cm

## 10.3 Ventilador de ahorro de calor





Para obtener el mejor resultado, siga las recomendaciones de la tabla siguiente.

|  |  | °C  |  |  |
|---|---|-----|---|---|
| Rollitos dulces, 16 piezas  | bandeja o bandeja honda   | 180 | 2   | 25 - 35   |
| Brazo de gitano   | bandeja o bandeja honda   | 180 | 2   | 15 - 25   |
| Pescado entero, 0,2 kg  | bandeja o bandeja honda   | 180 | 3   | 15 - 25   |
| Galletas, 16 piezas   | bandeja o bandeja honda   | 180 | 2   | 20 - 30   |
| Mostachones de almendra, 24 piezas  | bandeja o bandeja honda   | 160 | 2   | 25 - 35   |
| Muffins, 12 piezas  | bandeja o bandeja honda   | 180 | 2   | 20 - 30   |
| Tarta salada, 20 piezas   | bandeja o bandeja honda   | 180 | 2   | 20 - 30   |
| Galletas crujientes de masa quebrada, 20 piezas                                   | bandeja o bandeja honda   | 140 | 2   | 15 - 25   |
| Tartaletas, 8 piezas  | bandeja o bandeja honda   | 180 | 2   | 15 - 25   |

## 10.4 Información para institutos de pruebas

Pruebas según: EN 60350-1, IEC 60350-1.

## Horneado en un solo nivel





|  |  |  | °C   |  |  |
|---|---|---|------|---|---|
| Bizcocho sin grasa  | Aire caliente   | Parrilla  | 160  | 45 - 60   | 2   |
| Bizcocho sin grasa  | Inferior y superior   | Parrilla  | 160  | 45 - 60   | 2   |
| Pastel de manzana <sup>1)</sup>   | Aire caliente   | Parrilla  | 160  | 55 - 65   | 2   |
| Pastel de manzana <sup>1)</sup>   | Inferior y superior   | Parrilla  | 180  | 55 - 65   | 1   |
| Mantecados  | Aire caliente   | Bandeja   | 140  | 25 - 35   | 2   |
| Mantecados  | Inferior y superior   | Bandeja   | 140  | 25 - 35   | 2   |
| Pastelillos, 20 unidades por bandeja <sup>2)</sup>                                | Aire caliente   | Bandeja   | 150  | 20 - 30   | 3   |
| Pastelillos, 20 unidades por bandeja <sup>2)</sup>                                | Inferior y superior   | Bandeja   | 170  | 20 - 30   | 3   |
| Tostadas <sup>3)</sup>  | Parte superior  | Parrilla  | máx. | 1 - 2   | 5   |

1) 2 moldes colocados en diagonal (Ø 20 cm). La derecha debe colocarse más al frente que la izquierda.

2) Precaliente el aparato hasta alcanzar la temperatura ajustada con el ajuste: Precalentamiento / Ninguna. No utilice: Precalentamiento / Rápido y Eco. Consulte Uso diario, Ajustes, Submenú: Preferencias.

3) Precaliente el aparato para 5 min con el ajuste: Precalentamiento / Ninguna. No utilice: Precalentamiento / Rápido y Eco. Consulte Uso diario, Ajustes, Submenú: Preferencias.

## Horneado en varios niveles

|  |  |  | °C  |  |  |
|---|---|---|-----|---|---|
| Mantecados  | Aire caliente   | Bandeja   | 140 | 25 - 45   | 2 y 4   |
| Pastelillos, 20 unidades por bandeja <sup>1)</sup>                                | Aire caliente   | Bandeja   | 150 | 25 - 35   | 2 y 4   |
| Bizcocho sin grasa  | Aire caliente   | Parrilla  | 160 | 45 - 55   | 2 y 4   |
| Pastel de manzana   | Aire caliente   | Parrilla  | 160 | 55 - 65   | 2 y 4   |





1) Precaliente el aparato hasta alcanzar la temperatura ajustada con el ajuste: Precalentamiento / Ninguna. No utilice: Precalentamiento / Rápido y Eco. Consulte Uso diario, Ajustes, Submenú: Preferencias.





## 10.5 Información para institutos de pruebas

Use la función: ProSteam, nivel: Vapor solo.

Pruebas según EN 60350-1, IEC 60350-1.

Ajuste la temperatura a 100 °C.







|  |  |  |  |  |
|---|---|---|---|---|
| Brócoli <sup>1) 2)</sup>  | Juego de vapor perforado 2/3  | 0.3   | 3   | 8 - 9   |
| Brócoli <sup>1) 2)</sup>  | Juego de vapor perforado 2/3  | máx.  | 3   | 10 - 11   |

|  |  |  |  |  |
|---|---|---|---|---|
| Guisantes congelados <sup>2)</sup>  | 2 juegos de vapor perforados 2/3  | 2 x 1,5   | 2 y 4   | Hasta que la temperatura del punto más frío alcance los 85 °C.                    |

1) Precaliente el aparato hasta alcanzar la temperatura ajustada con el ajuste: Precalentamiento / Ninguna. No utilice: Precalentamiento / Rápido y Eco. Consulte Uso diario, Ajustes, Submenú: Preferencias.

2) Coloque la bandeja de horno en la primera posición del estante, con la pendiente hacia la parte posterior del interior del horno.

### Recetas de vapor adicionales

|  |  |  |  |  |  |
|---|---|---|---|---|---|
| Plato combinado al vapor (2 raciones) <sup>1)</sup>                               | ProSteam, nivel: Vapor solo   | Gastronorm 1/2 perforado (patatas y brécol) y no perforado (salmón)               | 2 (salmón)<br>4 (brécol y patatas)  | 100   | 40 (patatas)<br>18 - 20 (salmón)<br>10 - 12 (brécol)                              |
| Pudin de caramelo (6 raciones)  | ProSteam, nivel: Humedad alta   | Platos redondos de porcelana sobre parrilla                                       | 2   | 90  | 35 - 45   |
| Pudding de huevo  | ProSteam, nivel: Vapor solo   | Gastronorm 1/2 sin perforaciones  | 2   | 85  | 35 - 45   |
| Pan blanco  | Horneado de pan, tipo de comida: Pan  | Bandeja <sup>2)</sup>   | 2   | 180   | 40 - 50   |
|   | ProSteam, nivel: Humedad baja <sup>3)</sup>                                       |   |   |   | 40 - 50   |
| Pollo <sup>4)</sup>   | ProSteam, nivel: Humedad baja   | Parrilla  | 2   | 200   | 60 - 70   |

1) Coloque los ingredientes en el horno uno tras otro en el momento adecuado, de modo que todos los componentes se cocinen al mismo tiempo. Puede preparar dos raciones al mismo tiempo.

2) Coloque la bandeja de horno con la pendiente hacia la parte posterior del interior del horno.

3) Utilice ProSteam solo si la función Horneado de pan no está disponible.

4) Coloque la bandeja para hornear en la primera posición del estante para recoger la grasa que gotea.

## 11. LIMPIEZA Y MANTENIMIENTO

### ADVERTENCIA!

Consulte los capítulos sobre seguridad.

### 11.1 Notas sobre la limpieza

#### Agentes limpiadores

- Limpie la parte frontal del aparato solo con un paño de microfibra humedecido en agua tibia y detergente suave.

- Limpie el fondo del interior con unas gotas de vinagre o ácido cítrico para quitar los residuos de cal.
- Utilice un producto de limpieza para limpiar las superficies metálicas.
- Limpie las manchas con un detergente suave.

#### Uso diario

- Limpie el interior del aparato después de cada uso. La acumulación de grasa u otros residuos puede provocar un incendio.

- No guarde comida en el aparato más de 20 minutos. Seque el interior del aparato solo con un paño de microfibras después de cada uso.

### Accesorios

- Limpie todos los accesorios después de cada uso y déjelos secar. Use solo un paño suave humedecido en agua tibia y detergente suave. No lave los accesorios en el lavavajillas.
- No limpie los accesorios no adherentes utilizando un limpiador abrasivo ni objetos afilados.

## 11.2 Extracción de los carriles de apoyo

Para limpiar el aparato, retire los carriles de apoyo.

1. Apague el aparato y espere hasta que se enfríe.
2. Tire con cuidado de los soportes del estantes hacia arriba y hacia afuera del tope delantero.
3. Tira del extremo delantero del carril de apoyo para separarlo de la pared lateral.
4. Extrae los carriles de la sujeción posterior.

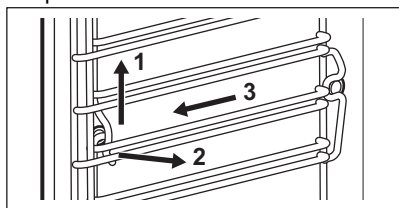

Instale los carriles de apoyo en el orden inverso.

Si se proporcionan carriles telescópicos, los pasadores de retención deben apuntar hacia delante.

## 11.3 Limpieza vapor

Este programa limpia el aparato cuando está ligeramente sucio. El vapor suaviza la grasa o los residuos, lo que facilita su limpieza. Este programa utiliza menos energía.

1. Pulse Ajustes / Mantenimiento / Limpieza vapor o Limpieza a vapor Plus.

| Modo                  | Descripción   |
|-----------------------|---|
| Limpieza vapor        | Limpieza ligera<br><b>Duración:</b> 30 min  |
| Limpieza a vapor Plus | Limpieza normal<br>Rocíe la cavidad con un detergente.<br><b>Duración:</b> 75 min |

2. Pulse **START** . Siga las instrucciones que aparecen en pantalla.  
Antes de retirar los accesorios, asegúrese de que el aparato esté frío.
3. La señal suena cuando termina la limpieza.
4. Vacíe el agua restante del depósito.
5. Deje la puerta del aparato abierta y espere hasta que el interior esté seco.



Cuando esta función está activa, la luz está apagada.

## 11.4 Aviso De limpieza

Se recomienda limpiar cuando aparece el aviso.

Use la función: Limpieza a vapor Plus.

## 11.5 Limpieza del depósito de agua

1. Retire el depósito de agua del aparato.
2. Retire la tapa del depósito de agua. Levante la cubierta en correspondencia con el saliente de la parte trasera.

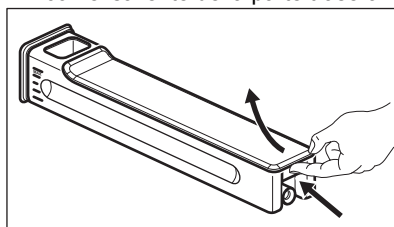

3. Lave las distintas piezas del depósito con agua y jabón. No use esponjas abrasivas y no limpie el depósito en un lavavajillas.
4. Vuelva a montar el depósito de agua.
5. Monte la tapa. Inserte primero el cierre a presión delantero y empujelo a continuación contra el cuerpo del depósito.

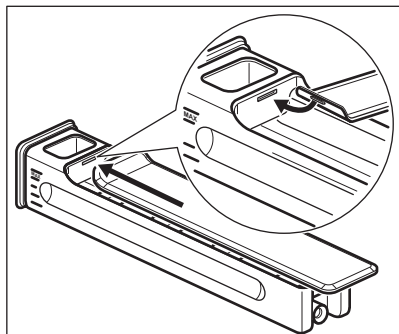

6. Inserte el depósito de agua.
7. Empuje el depósito de agua hacia el aparato hasta que quede enclavado.

## 11.6 Descalcificación

Este programa elimina y evita la acumulación de cal en el sistema de vapor. Garantiza el correcto funcionamiento de las funciones de vapor y mejora la calidad del agua en su electrodoméstico.

1. Pulse Ajustes / Mantenimiento / Descalcificación.
2. Pulse START y siga las instrucciones que aparecen en pantalla. Antes de retirar los accesorios, asegúrese de que el aparato esté frío.
3. Tras acabar la función, apague el aparato y espere a que esté frío.
4. Vacíe el agua restante del depósito.
5. Deje la puerta del aparato abierta y espere hasta que el interior esté seco.



Cuando esta función está activa, la luz está apagada.

## 11.7 Avisador de descalcificación

El aparato proporciona dos recordatorios para la descalcificación. El recordatorio de descalcificación no se puede desactivar.

- Avisador flojo: recomienda descalcificar el aparato.
- Avisador fuerte: obliga a descalcificar el aparato. Si no descalcifica el aparato cuando el avisador fuerte está activo, las funciones de vapor se desactivan.

## 11.8 Aclarado

Utilícelo para limpiar el sistema de vapor si las funciones de vapor se usan con frecuencia.

1. Pulse Ajustes / Mantenimiento / Aclarado.
2. Pulse START y siga las instrucciones que aparecen en pantalla. Antes de retirar los accesorios, asegúrese de que el aparato esté frío.
3. La señal suena cuando finaliza el procedimiento.
4. Deje la puerta del aparato abierta y espere hasta que el interior esté seco.



Cuando esta función está activa, la luz está apagada.

## 11.9 Desecar

Utilícelo después de cocinar con una función de vapor o de limpieza de vapor para secar la cavidad.

1. Pulse Ajustes / Mantenimiento / Desecar.
2. Pulse START y siga las instrucciones que aparecen en pantalla. Antes de retirar los accesorios, asegúrese de que el aparato esté frío.
3. La señal suena cuando termina el secado.



Cuando esta función está activa, la luz está apagada.

## 11.10 Recordatorio de secado

Después de cocinar con una función de cocción al vapor, la pantalla indica que es preciso secar el aparato.

Pulse YES (SÍ) para secar el aparato.

## 11.11 Extracción e instalación de la puerta

Es posible retirar la puerta del horno y los paneles de cristal interiores para limpiarlos.

El número de paneles de cristal es diferente según los modelos.

**⚠ ADVERTENCIA!**

La puerta es pesada.

**⚠ PRECAUCIÓN!**

Maneje con cuidado el cristal, especialmente alrededor de los bordes del panel frontal. El cristal puede romperse.

1. Asegúrese de que el aparato está frío.
2. Abra la puerta por completo.
3. Presione las palancas de fijación **A** de ambas bisagras de la puerta.

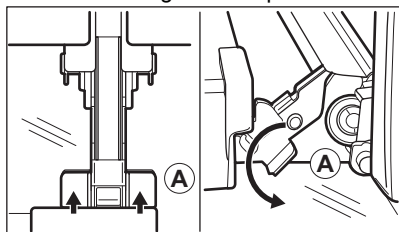

4. Cierra la puerta del horno hasta la primera posición de apertura (aproximadamente a un ángulo de 70°).
5. Sostenga la puerta con una mano a cada lado y tire de ella hacia arriba y hacia afuera.
6. Ponga la puerta con el lado exterior hacia abajo sobre un paño suave en una superficie nivelada.
7. Sujete el marco de la puerta **B** por el borde superior de la puerta por ambos lados y empuje hacia dentro para soltar el cierre.

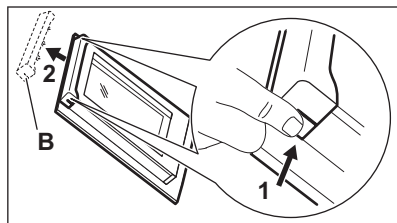

8. Tire del borde del acabado de la puerta hacia delante para desengancharla.
9. Sujete uno tras otro los paneles de cristal de la puerta por su borde superior y extráigalos de la guía.

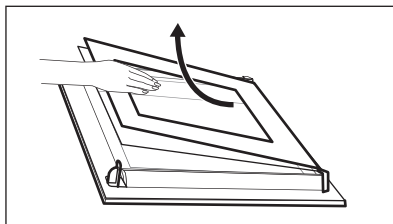

10. Limpie el panel de cristal con agua y jabón. Seque el panel de cristal con cuidado. No limpie los paneles de cristal en el lavavajillas.

Tras la limpieza, lleve a cabo los pasos anteriores en orden inverso. Introduzca primero el panel más pequeño y luego el de mayor tamaño y la puerta.

Asegúrese de que los paneles de cristal se insertan en la posición correcta para evitar el sobrecalentamiento de la superficie de la puerta.

## 11.12 Cambio de la bombilla

**⚠ ADVERTENCIA!**

Riesgo de descarga eléctrica.  
La lámpara puede estar caliente.

1. Apague el aparato y espere hasta que se enfríe.
2. Desconecte el aparato de la red eléctrica.
3. Coloque el paño en la parte inferior del horno.

### Bombilla superior

1. Gira la tapa de vidrio para extraerla.

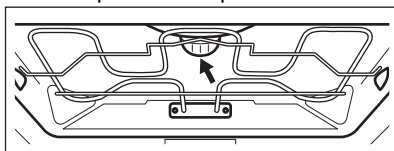

2. Retira el anillo metálico y limpia la tapa de vidrio.
3. Cambie la bombilla por otra apropiada termostensible hasta 300 °C.
4. Coloque el anillo metálico en la cubierta de cristal e instálela.

## Luz lateral

1. Retira el carril de apoyo izquierdo para acceder a la bombilla.
2. Retira la tapa con un destornillador Torx 20.

3. Limpie la tapa de cristal.
4. Cambie la bombilla por otra apropiada termostática hasta 300 °C.
5. Vuelve a colocar el marco metálico y la junta. Apriete los tornillos.
6. Instala los carriles izquierdos de apoyo.

## 12. SOLUCIÓN DE PROBLEMAS

### ADVERTENCIA!

Consulte los capítulos sobre seguridad.

### 12.1 Qué hacer si...

| Descripción del problema   | Causa y solución   |
|--|--|
| No se puede encender ni utilizar el aparato.                               | El aparato no está conectado a ningún suministro eléctrico o está mal conectado.   |
| El aparato no se calienta.   | El reloj no está ajustado.<br>Para ajustar el reloj, consulta Funciones de reloj.<br>La puerta no está bien cerrada.<br>Ha saltado el fusible.<br>Compruebe si el fusible es la causa del problema. Si el problema persiste, póngase en contacto con un electricista cualificado.<br>Bloqueo de seguridad está activado. |
| La bombilla está apagada.  | La bombilla se ha fundido. Cambie la bombilla.<br>Para obtener más información, consulta Limpieza y mantenimiento.   |
| El aparato no retiene el depósito de agua después de insertarlo.           | No ha empujado el cuerpo del depósito de agua hasta el fondo.<br>Inserte completamente el depósito de agua en el aparato.  |
| El agua sale del depósito.   | No ha montado correctamente la tapa del depósito de agua.  |
| El depósito de agua es difícil de limpiar.                                 | Asegúrese de retirar la tapa antes de empezar la limpieza.   |
| No hay agua en la bandeja después de la descalcificación.                  | El depósito de agua no se llenó al máximo.<br>Compruebe si ha quedado descalcificador / agua en el cuerpo del depósito.  |
| Hay agua sucia en el fondo de la cavidad después de la descalcificación.   | La bandeja está a una altura incorrecta.<br>Retire el agua restante y el agente desincrustante del fondo del aparato.<br>Ponga la bandeja en el primer nivel la próxima vez.   |
| Hay demasiada agua sucia en el fondo de la cavidad después de la limpieza. | Ha puesto demasiado detergente en el aparato antes de empezar a limpiar.<br>La próxima vez esparza uniformemente la capa fina de detergente por las paredes de la cavidad.   |
| El rendimiento de limpieza no es satisfactorio.                            | Comenzó a limpiar cuando el aparato estaba demasiado caliente.<br>Espere a que el aparato se enfríe. Repita la limpieza.<br>No ha retirado todos los accesorios del aparato antes de limpiar.<br>Retire todos los accesorios y repita la limpieza.   |

| Descripción del problema  | Causa y solución  |
|---|---|
| <p><b>i</b> Los cortes de corriente siempre interrumpen la limpieza. Repita la limpieza si se interrumpe por un corte de corriente.</p> |   |
| Problema con la señal de la red inalámbrica.  | Compruebe si su dispositivo móvil está conectado a la red inalámbrica. Compruebe la red inalámbrica y router. Reinicie el router.                     |
| Nuevo router instalado o configuración del router modificada.   | Para configurar el aparato y el dispositivo móvil de nuevo, consulta Antes del primer uso, Conexión inalámbrica.                                      |
| La señal de la red inalámbrica es débil.  | Acerque el router lo máximo posible al aparato.   |
| La señal inalámbrica tiene interferencias de algún horno microondas situado cerca del aparato.  | Apague el horno microondas. Evite utilizar otro horno microondas y el control remoto del aparato a la vez. Las microondas interfieren la señal Wi-Fi. |

## 12.2 Códigos de error

Cuando se produce el error de software, la pantalla muestra un mensaje de error. Encontrará la lista de problemas en la tabla siguiente.

| Código y descripción   | Solución   |
|--|--|
| <b>F102:</b> la puerta no está completamente cerrada o el cierre no funciona. <b>1)</b>    | Cierre la puerta.<br>Encienda y apague el aparato.   |
| <b>F111:</b> la Sonda térmica no está introducido correctamente en la toma.                | Enchufe el Sonda térmica a fondo en la toma.   |
| <b>F240, F239:</b> los campos táctiles de la pantalla no funcionan correctamente.          | Limpie la superficie de la pantalla. Asegúrese de que no haya suciedad en los campos táctiles. |
| <b>F908:</b> el sistema del aparato no puede conectarse con el panel de control.           | Encienda y apague el aparato.  |
| <b>F131:</b> la temperatura del sensor del vaporizador es demasiado alta. <b>1) 2)</b>     | Apague el aparato y espere hasta que se enfríe. Encienda el aparato.                           |
| <b>F144:</b> el sensor del Depósito de agua no puede medir el nivel del agua. <b>1) 2)</b> | Vacíe el Depósito de agua y rellénelo.   |
| <b>F508:</b> el Depósito de agua no funciona correctamente. <b>1) 2)</b>                   | Encienda y apague el aparato.  |
| <b>F602, F603:</b> la conexión Wi-Fi no está disponible. <b>1) 2)</b>                      | Encienda y apague el aparato.  |

**1)** Cuando uno de estos mensajes de error sigue apareciendo en la pantalla, significa que un subsistema deficiente puede haberse desactivado. En tal caso, póngase en contacto con el distribuidor o un centro de servicio autorizado.

**2)** Si ocurre uno de estos errores, el resto de las funciones del aparato continuarán funcionando como de costumbre.

### 12.3 Datos de servicio

Si no logra subsanar el problema, póngase en contacto con su distribuidor o un centro de servicio técnico autorizado.

Los datos que necesita para el Centro de servicio técnico se encuentran en la placa de características. La placa de características se encuentra en el marco delantero del aparato. Es visible al abrir la puerta. No retire la placa de características del aparato.

Se recomienda escribir los datos aquí:

Modelo (MOD.) :

Número de producto  
(PNC):

Número de serie (S.N.)

## 13. EFICIENCIA ENERGÉTICA

### 13.1 Ficha de información del producto e Información del producto conforme a la normativa sobre Etiquetado energético y la Directiva de Ecodiseño de la UE

|   |  |         |
|---|--|---------|
| Nombre del proveedor  | AEG  |         |
| Identificación del modelo   | NBP9S831AT 944035127<br>TP9SB831AB 944035112<br>TP9SB831AT 944035111 |         |
| Índice de eficiencia energética                                       | 61.9   |         |
| Clase de eficiencia energética  | A++  |         |
| Consumo de energía con una carga estándar, modo convencional          | 0.99 kWh/ciclo   |         |
| Consumo de energía con una carga estándar, modo de ventilador forzado | 0.52 kWh/ciclo   |         |
| Número de cavidades   | 1  |         |
| Fuente de energía   | Electricidad   |         |
| Volumen   | 70 l   |         |
| Tipo de horno   | Horno empotrable   |         |
| Masa  | NBP9S831AT   | 39.5 kg |
|   | TP9SB831AB   | 39.5 kg |
|   | TP9SB831AT   | 39.5 kg |

IEC/EN 60350-1 - Aparatos electrodomésticos de cocción - Parte 1: Cocinas, hornos, hornos de vapor y grills - Métodos de medida del rendimiento.

### 13.2 Información del producto sobre consumo de energía y el tiempo máximo para alcanzar el modo de ahorro de energía aplicable

|  |        |
|--|--------|
| Consumo de energía en modo de espera   | 0.8 W  |
| Consumo de energía en modo de espera de red  | 2.0 W  |
| Tiempo máximo necesario para que el equipo alcance automáticamente el modo de bajo consumo aplicable | 20 min |

Para obtener orientación sobre cómo activar y desactivar la conexión de red inalámbrica, consulte Antes del primer uso.

### 13.3 Consejos para ahorrar energía

Los siguientes consejos le ayudarán a ahorrar energía cuando utilice su aparato electrodoméstico.

Asegúrese de que la puerta del aparato esté cerrada cuando esté en funcionamiento. No abra la puerta del aparato muchas veces durante la cocción. Mantenga limpia la junta de la puerta y asegúrese de que está bien fijada en su posición.

Utilice utensilios de cocina de metal y también moldes y recipientes no reflectantes para mejorar el ahorro energético.

No precaliente el aparato antes de cocinar a menos que se recomiende concretamente hacerlo así.

Reduzca al máximo el tiempo entre horneados cuando prepare varios platos de una vez.

#### Cocción con ventilador

En la medida de lo posible, utilice las funciones de cocción con ventilador para ahorrar energía.

#### Calor residual

Para una duración de la cocción superior a 30 minutos, reduzca la temperatura del aparato un mínimo de 3 a 10 minutos antes

de llegar al final de la cocción. El calor residual dentro del aparato hará que la comida se siga cocinando.

Utilice el calor residual para mantener caliente la comida o para calentar otros platos.

Al apagar el aparato la pantalla mostrará la temperatura o el calor residual.

En algunas funciones del aparato, si está activado un programa con Temporizador y el tiempo de cocción es superior a 30 min, los elementos térmicos se desactivan antes automáticamente.

#### Mantener calientes los alimentos

Si desea utilizar el calor residual para mantener caliente la comida, seleccione el ajuste de temperatura más bajo posible. El indicador de calor residual o la temperatura aparecen en la pantalla.

#### Cocción con la bombilla apagada

Apague la luz mientras cocina. Enciéndala únicamente cuando la necesite.

#### Ventilador de ahorro de calor

Función diseñada para ahorrar energía durante la cocción.

Cuando utilice esta función, la lámpara se apagará automáticamente después de 30 segundos. Puede volver a encender la luz, pero de este modo reducirá el ahorro energético esperado.

## 14. ASPECTOS MEDIOAMBIENTALES

Recicle los materiales con el símbolo . Coloque el embalaje en los contenedores correspondientes para reciclarlo. Ayude a proteger el medioambiente y la salud pública reciclando los residuos de aparatos eléctricos y electrónicos. No deseche los aparatos

marcados con el símbolo  con los residuos domésticos. Lleve el producto a su centro de reciclaje local o póngase en contacto con su oficina municipal.

## Bem-vindo(a) à AEG! Obrigado por escolher o nosso aparelho.



Obter conselhos de utilização, folhetos, resolução de problemas e informações sobre assistência e reparações:  
[www.aeg.com/support](http://www.aeg.com/support)

Sujeito a alterações sem aviso prévio.

### ÍNDICE

|                                      |    |
|--------------------------------------|----|
| 1. INFORMAÇÕES DE SEGURANÇA.....     | 54 |
| 2. INSTRUÇÕES DE SEGURANÇA.....      | 56 |
| 3. DESCRIÇÃO DO PRODUTO.....         | 59 |
| 4. PAINEL DE COMMANDOS.....          | 59 |
| 5. ANTES DA PRIMEIRA UTILIZAÇÃO..... | 60 |
| 6. UTILIZAÇÃO DIÁRIA.....            | 61 |
| 7. FUNÇÕES ADICIONAIS.....           | 65 |
| 8. FUNÇÕES DO RELÓGIO.....           | 66 |
| 9. UTILIZAR OS ACESSÓRIOS.....       | 67 |
| 10. SUGESTÕES E DICAS.....           | 68 |
| 11. MANUTENÇÃO E LIMPEZA.....        | 71 |
| 12. RESOLUÇÃO DE PROBLEMAS.....      | 75 |
| 13. EFICIÊNCIA ENERGÉTICA.....       | 77 |
| 14. PREOCUPAÇÕES AMBIENTAIS.....     | 78 |

## 1. ⚠ INFORMAÇÕES DE SEGURANÇA

Leia atentamente as instruções fornecidas antes de instalar e utilizar o aparelho. O fabricante não é responsável por quaisquer ferimentos ou danos resultantes de instalação ou utilização incorretas. Guarde sempre as instruções em local seguro e acessível para consultar no futuro.

### 1.1 Segurança de crianças e pessoas vulneráveis

- Este aparelho pode ser utilizado por crianças com 8 anos de idade ou mais velhas e por pessoas com capacidades físicas, sensoriais ou mentais reduzidas ou falta de experiência e conhecimento se forem supervisionadas ou instruídas no que respeita à utilização do aparelho de uma forma segura e compreenderem os perigos envolvidos. É necessário manter as crianças com menos de 8 anos de idade e pessoas com incapacidades muito extensas e

complexas afastadas do aparelho, a menos que sejam constantemente vigiadas.

- As crianças devem ser vigiadas para garantir que não brincam com o aparelho e dispositivos móveis com a aplicação.
- Mantenha todos os materiais de embalagem fora do alcance das crianças e elimine-os de forma apropriada.
- AVISO: O forno e as partes acessíveis ficam quentes durante a utilização. Mantenha as crianças e os animais domésticos afastados do aparelho quando estiver a ser utilizado e durante o arrefecimento.
- Se o aparelho tiver um dispositivo de segurança para crianças, recomendamos que o ative.
- A limpeza e a manutenção básica do aparelho não devem ser efetuadas por crianças sem supervisão.

## **1.2 Segurança geral**

- Este aparelho destina-se apenas a ser utilizado para cozinhar.
- Este aparelho foi concebido unicamente para utilização doméstica num ambiente interior.
- Este aparelho pode ser utilizado em escritórios, quartos de hóspedes de hotéis, quartos de hóspedes de pousadas, casas de hóspedes de turismo rural e outros alojamentos semelhantes onde tal utilização não exceda os níveis de utilização doméstica (médios).
- Apenas uma pessoa qualificada pode instalar este aparelho e substituir o cabo.
- Não use o aparelho antes de instalá-lo na estrutura embutida.
- Desligue o aparelho da fonte de alimentação antes de realizar qualquer manutenção.
- Se o cabo de alimentação elétrica estiver danificado, este deve ser substituído pelo fabricante, por um Centro de Assistência Técnica Autorizado ou por uma pessoa igualmente qualificada, para evitar perigos elétricos.

- **AVISO:** Certifique-se de que o aparelho está desligado antes de substituir a lâmpada, para evitar a possibilidade de choque elétrico.
- **AVISO:** O forno e as partes acessíveis ficam quentes durante a utilização. Deve ter cuidado para evitar tocar nas resistências ou na superfície da cavidade do aparelho.
- Utilize sempre luvas de forno para retirar ou inserir acessórios ou recipientes de ir ao forno.
- Utilize apenas a sonda térmica (sensor de temperatura de núcleo) recomendada para este aparelho.
- Para remover os apoios para prateleiras, puxe primeiro a parte da frente do apoio para prateleiras e depois a extremidade traseira das paredes laterais. Instale os apoios para prateleiras na sequência inversa.
- Não utilize um aparelho de limpeza a vapor para limpar o aparelho.
- Não utilize agentes de limpeza abrasivos ou raspadores metálicos afiados para limpar a porta de vidro, porque podem riscar a superfície e quebrar o vidro.

## 2. INSTRUÇÕES DE SEGURANÇA

### 2.1 Instalação

#### **AVISO!**

A instalação deste aparelho tem de ser efetuada por uma pessoa qualificada.

- Retire a embalagem toda.
- Não instale nem utilize o aparelho se estiver danificado.
- Siga as instruções de instalação disponíveis no nosso website.
- Tenha sempre cuidado quando deslocar o aparelho porque ele é pesado. Utilize sempre luvas de proteção e calçado fechado.
- Não puxe o aparelho pela pega.
- Instale o aparelho num local seguro e adequado que cumpra com os requisitos da instalação.

- Respeite as distâncias mínimas relativamente a outros aparelhos e unidades.
- Antes de montar o aparelho, verifique se a porta do aparelho abre sem limitações.
- O aparelho está equipado com um sistema de arrefecimento elétrico. É necessário utilizar a alimentação elétrica.

### 2.2 Ligação elétrica

#### **AVISO!**

Risco de incêndio e choque elétrico.

- Todas as ligações eléctricas devem ser efetuadas por um electricista qualificado.
- O aparelho tem de ficar ligado à terra.
- Certifique-se de que os parâmetros indicados na placa de características são compatíveis com as características da alimentação eléctrica.

- Utilize sempre uma tomada devidamente instalada e à prova de choques elétricos.
- Não utilize adaptadores de tomadas duplas ou triplas, nem cabos de extensão.
- Certifique-se de que não danifica a ficha e o cabo de alimentação elétrica. Se for necessário substituir o cabo de alimentação, esta operação deve ser efectuada pelo nosso Centro de Assistência Técnica.
- Não permita que algum cabo eléctrico toque na porta do aparelho ou no nicho abaixo do aparelho, especialmente quando a porta estiver quente.
- As protecções contra choques eléctricos das peças isoladas e não isoladas devem estar fixas de modo a não poderem ser retiradas sem ferramentas.
- Ligue a ficha à tomada eléctrica apenas no final da instalação. Certifique-se de que a ficha fica acessível após a instalação.
- Se a tomada eléctrica estiver solta, não ligue a ficha.
- Não puxe o cabo de alimentação para desligar o aparelho. Puxe sempre a ficha.
- disjuntores de protecção, fusíveis (os fusíveis de rosca devem ser retirados do suporte), diferenciais e contactores.
- A instalação eléctrica deve possuir um dispositivo de isolamento que lhe permita desligar o aparelho da corrente eléctrica em todos os pólos. O dispositivo de isolamento deve ter uma abertura de contacto com uma largura mínima de 3 mm.
- Este aparelho é fornecido com ficha e cabo de alimentação.

## 2.3 Utilização

### AVISO!

Risco de ferimentos, queimaduras, choque eléctrico ou explosão.

- Não altere as especificações deste aparelho.
- Certifique-se de que as aberturas de ventilação não ficam obstruídas.
- Não deixe o aparelho sem vigilância durante o funcionamento.
- Desative o aparelho após cada utilização.
- Tenha cuidado quando abrir a porta do aparelho com o aparelho em

funcionamento. O ar quente pode ser libertado.

- Não utilize o aparelho com as mãos molhadas ou quando ele estiver em contacto com água.
- Não aplique pressão sobre a porta aberta.
- Não utilize o aparelho como superfície de trabalho ou armazenamento.
- Abra a porta do aparelho com cuidado. A utilização de ingredientes com álcool pode provocar uma mistura de álcool e ar.
- Evite que faíscas ou chamas entrem em contacto com o aparelho quando abrir a porta.
- Utilize sempre vidro e frascos aprovados para fins de conservação.
- Não coloque produtos inflamáveis, nem objetos molhados com produtos inflamáveis, no interior, perto ou em cima do aparelho.
- Não partilhe a sua palavra-passe de Wi-Fi.

### AVISO!

Risco de danos no aparelho.

- Para evitar danos ou descoloração no esmalte:
  - não coloque recipientes de ir ao forno ou outros objetos diretamente no fundo da cavidade do aparelho.
  - não coloque folha de alumínio diretamente sobre o fundo da cavidade do aparelho.
  - não coloque água diretamente no aparelho quente.
  - não mantenha pratos e alimentos húmidos no aparelho após acabar de cozinhar.
  - tenha cuidado quando remover ou montar os acessórios.
- A eventual descoloração do esmalte ou do aço inoxidável não afeta o desempenho do aparelho.
- Utilize uma assadeira profunda para bolos húmidos. Os sumos de fruta provocam manchas que podem ser permanentes.
- Utilize apenas acessórios fornecidos com este aparelho ou recomendados pelo fabricante.
- Cozinhe sempre com a porta do aparelho fechada.
- Se o aparelho ficar instalado atrás de uma porta de armário, nunca feche a porta com

o aparelho em funcionamento. Se a porta ficar fechada, poderá ocorrer acumulação de calor e humidade que podem danificar o aparelho, os móveis ou o piso. Não feche a porta do armário enquanto o aparelho não tiver arrefecido completamente após utilização.

## 2.4 Manutenção e limpeza

### AVISO!

Risco de ferimentos, incêndio ou danos no aparelho.

- Antes de qualquer ação de manutenção, desative o aparelho e desligue a ficha da tomada elétrica.
- Certifique-se de que o aparelho está frio. Existe o risco de quebra dos painéis de vidro.
- Substitua imediatamente os painéis de vidro da porta quando estes estiverem danificados. Contacte um Centro de Assistência Técnica Autorizado.
- Tenha cuidado quando retirar a porta do aparelho, pois a porta é pesada.
- Limpe o aparelho com regularidade para evitar que o material da superfície se deteriore.
- Limpe o aparelho com um pano macio e húmido. Utilize apenas detergentes neutros. Não utilize produtos abrasivos, esfregões abrasivos, solventes ou objetos metálicos.
- Se utilizar um spray para forno, siga as instruções de segurança da embalagem.

## 2.5 Cozedura a vapor

### AVISO!

Risco de queimaduras e danos no aparelho.

- O vapor libertado pode causar queimaduras:
  - Tenha cuidado quando abrir a porta do aparelho com a função ativada. Pode libertar vapor.

- Após a cozedura a vapor, tenha muito cuidado quando abrir a porta do aparelho.

## 2.6 Iluminação interna

### AVISO!

Risco de choque elétrico.

- Relativamente à(s) lâmpada(s) no interior deste produto e às lâmpadas sobressalentes vendidas separadamente: Estas lâmpadas destinam-se a suportar condições físicas extremas em eletrodomésticos, tais como temperatura, vibração, humidade, ou destinam-se a sinalizar informação relativamente ao estado operacional do aparelho. Não se destinam a ser utilizadas em outras aplicações e não se adequam à iluminação de espaços domésticos.
- Este produto contém uma fonte de luz da classe de eficiência energética G.
- Utilize apenas lâmpadas com as mesmas especificações.

## 2.7 Assistência técnica

- Para reparar o aparelho, contacte o Centro de Assistência Técnica Autorizado.
- Utilize apenas peças sobressalentes originais.

## 2.8 Eliminação

### AVISO!

Risco de ferimentos ou asfixia.

- Contacte a sua autoridade municipal para saber como descartar o aparelho corretamente.
- Desligue o aparelho da alimentação elétrica.
- Corte o cabo de alimentação eléctrica do aparelho e elimine-o.

## 3. DESCRIÇÃO DO PRODUTO

### 3.1 Visão geral

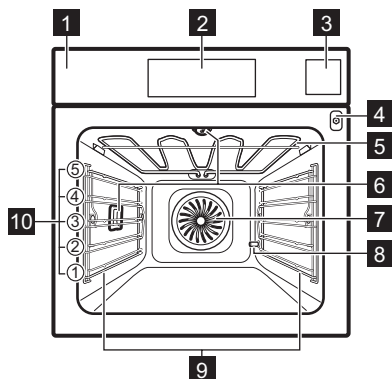

- 1 Painel de comandos
- 2 Visor
- 3 Reservatório de água
- 4 Tomada para a sonda térmica
- 5 Elemento de aquecimento
- 6 Lâmpada
- 7 Ventilador
- 8 Saída do tubo de descalcificação
- 9 Apoio para prateleira, amovível
- 10 Nível das prateleiras

## 4. PAINEL DE COMMANDOS

### 4.1 Descrição geral do painel de comandos

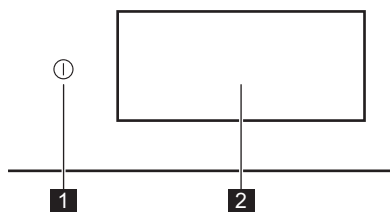



- |   |          |   |
|---|----------|---|
| 1 | ON / OFF | Prima continuamente para ligar e desligar o aparelho. |
| 2 | Visor    | Apresenta as definições atuais do aparelho.           |



O painel de comandos permite aceder a várias funções de cozedura e pratos. Também apresenta as informações sobre o seu estado de funcionamento atual.

### 4.2 Visor

O ecrã é totalmente interativo, deslocável e dividido em secções definidas. Pode deslizar pelo ecrã para navegar para a esquerda ou para a direita.

- |     |   |
|-----|---|
| OK  | Para confirmar a seleção/definições.                    |
| > < | Para navegar para o nível seguinte ou anterior no menu. |
| ^ v | Para aceder e ajustar definições adicionais.            |
| ♥   | Para guardar as definições atuais em: Favoritos.        |
| ♡   | Para eliminar as definições atuais em: Favoritos.       |
| ⚙   | Para ir para o menu: Definições.                        |
| 💡   | Para acender e apagar a lâmpada.                        |
| 🔍   | Para ativar e desativar as opções.                      |
| 🔒   | O aparelho está bloqueado.                              |
| 🔔   | função Alarme sonoro está ativada.                      |
| 🔔   | função Alarme sonoro e fim está ativada.                |
| 🔔   | Apenas mensagem popup está ativada.                     |
| 🕒   | função Início programado está ativada.                  |

|   |  |
|---|--|
|  | Para fechar a mensagem pop-up ou cancelar a definição. |
|  | A ligação WiFi está ativada.                           |
|  | A ligação WiFi está desativada.                        |

|   |   |
|---|---|
|  | A Funcionamento remoto está ativada.    |
|  | Função com modo de poupança de energia. |

## 5. ANTES DA PRIMEIRA UTILIZAÇÃO

### AVISO!

Consulte os capítulos relativos à segurança.

### 5.1 Primeira ligação

O visor exibe a mensagem de boas-vindas depois da primeira ligação. Pode escolher entre iniciar ou ignorar o processo de integração. As definições podem ser revisitadas e modificadas sempre que necessário.

Ajuste as definições: Idioma, Hora, Dureza da água, Ligação sem fios.

### 5.2 Ligação sem fios

O aparelho ativa a ligação à rede Wi-Fi e a ligação ao dispositivo móvel. Pode receber notificações, controlar e monitorizar o seu aparelho a partir do seu dispositivo móvel.

Para ligar o aparelho, necessita de:

- Rede sem fios com a ligação à internet.
  - Dispositivo móvel ligado à mesma rede sem fios.
1. Para transferir a aplicação, leia o código QR localizado na contracapa do manual do utilizador. Também pode transferir a aplicação diretamente a partir da loja de aplicações.
  2. Siga as instruções de integração da aplicação.
  3. Ligue o aparelho.
  4. Prima o visor para entrar no menu e prima  Definições / Ligações.
  5. Prima para ligar ou desligar: WiFi.
- O módulo sem fios do aparelho inicia dentro de 90 seg.

|                        |  |
|------------------------|--|
| <b>Frequência</b>      | <b>2.4 GHz WLAN</b> : 2400 - 2483.5 MHz      |
|                        | <b>Bluetooth</b> : 2400 - 2483.5 MHz         |
| <b>Potência máxima</b> | <b>2.4 GHz WLAN</b> : EIRP < 20 dBm (100 mW) |
|                        | <b>Bluetooth</b> : EIRP < 20 dBm (100 mW)    |
| <b>Protocolo</b>       | <b>2.4 GHz WLAN</b> : IEEE 802.11bgn         |

### 5.3 Licenças de software

O software neste produto contém componentes baseados em software de código fonte livre e aberto. AEG reconhece as contribuições do software aberto e das comunidades robóticas para o projeto de desenvolvimento.

Para aceder ao código fonte destes componentes de software de código fonte livre e aberto cujas condições de licença requerem publicação, e para ver as suas informações completas de direitos de autor e termos de licença aplicáveis, visite: <http://aeg.opensoftwarerepository.com> (pasta NIU6).

### 5.4 Pré-aquecimento inicial e limpeza

Pré-aqueça o aparelho vazio antes da primeira utilização e do contacto com alimentos. O aparelho pode emitir odores e fumos desagradáveis. Ventile a divisão durante o pré-aquecimento.

1. Remova todos os acessórios e apoios para prateleiras amovíveis do aparelho.
2. Entre no menu e selecione: Funções.
3. Selecione a função . Defina a temperatura máxima. Deixe o aparelho funcionar durante 1 h.

4. Selecione a função . Defina a temperatura máxima. Deixe o aparelho funcionar durante 15 min.
5. Desligue o aparelho e aguarde até que esteja frio.
6. Limpe o aparelho e os acessórios apenas com um pano de microfibra, água morna e um detergente suave.
7. Coloque os acessórios e os suportes amovíveis da prateleira novamente na sua posição inicial.

## 5.5 Definição: Dureza da água

Quando ligar o aparelho à corrente elétrica pela primeira vez, terá de definir o nível de dureza da água.





Utilize o papel de teste ou contacte o seu fornecedor de água para confirmar o nível de dureza da água.

1. Coloque o papel de teste na água da torneira durante cerca de 1 seg. Não coloque o papel de teste sob água corrente.
2. Agite o papel de teste para remover a água restante.

3. Após 1 min, confirme a dureza da água com a tabela abaixo.
4. Defina o nível de dureza da água  Definições / Configuração / Dureza da água.

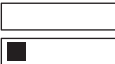
As cores do papel de teste continuam a mudar. Verifique a dureza da água no prazo de 1 min após o teste.

A tabela apresenta o índice de dureza da água com o nível correspondente de classificação da água. Ajuste o nível de dureza da água de acordo com a tabela.

| Níveis de dureza da água | Papel de teste  |
|--------------------------|---|
| 1 - macia                |  |
| 2 - moderadamente dura   |  |
| 3 - dura                 |  |
| 4 - muito dura           |  |

## 6. UTILIZAÇÃO DIÁRIA

### AVISO!

Consulte os capítulos relativos à segurança.

### 6.1 Menu

Prima o ecrã ou o botão ON / OFF para entrar no menu.

- Início
- Funções
- Pratos
- Definições

### 6.2 Início

O submenu inclui programas, funções, pratos e definições.

### 6.3 Funções

O submenu inclui uma lista de funções de cozedura.

A lista de funções pode variar dependendo da versão do software.

1. Entre no menu e selecione: Funções.
2. Selecione a função de aquecimento.
3. Ajuste as definições.
4. Prima START . Pode ligar a sonda térmica a qualquer momento antes ou durante a cozedura. Consulte o capítulo “Utilização dos acessórios, Sonda térmica”.
5. ^ - prima para ajustar as definições durante a cozedura.
6. STOP - prima para desativar a função de aquecimento.



Rápido Pré-aquecer está disponível apenas para algumas funções de aquecimento. Para obter mais informações sobre as opções de pré-aquecimento, consulte o capítulo "Utilização diária", Definições, Submenu: Preferências.



#### Superior

Calor intenso para um alourar rápido por cima.



#### Inferior

Toste uniformemente a base dos alimentos. Bom para pizzas ou tartes, para finalizar bolos ou quiches. Pré-aqueça o forno e utilize o nível de prateleira mais baixo.



#### Ar quente

Para cozinhar diariamente em vários níveis. Obtenha pratos cozinhados uniformemente sem misturar sabores. Defina uma temperatura mais baixa do que para Superior e inferior.



#### Superior e inferior

Para cozinhar diários num único nível. Bom para todos os alimentos, como caçarolas e produtos de panificação.



#### Ar quente & superior

Pedaços de carne maiores e aves com ossos com superfície estaladiça.



#### Ar quente & inferior

Coza uniformemente massa com uma crosta estaladiça. Bom para pizzas, quiches, tortas ou tartes.



#### Ar quente, superior e inferior

Esta função é ideal para preparar refeições.



#### Steamify

Combinar a quantidade certa de vapor com a temperatura selecionada.



#### ProSteam

Consiga resultados tenros e superfície estaladiça com uma combinação de vapor e calor. Bom para legumes, caçarolas e carne.



#### Ventilador para poupança de calor

Poupe energia utilizando calor residual para cozinhar. Melhor para pastelaria.



#### Vapor

Vapor contínuo para comida saudável e saborosa.



#### Regenerar

Esta função reaquece suavemente restos de refeições com vapor.



#### Grelhador

Grelhe ou toste uniformemente legumes ou carne. Também é bom para torrar pão.



#### SousVide

Cozinhe alimentos embalados em vácuo a temperatura precisa para o melhor sabor e textura.



#### Massa de pão

Temperatura otimizada para rápido crescimento.



#### Renovar pão

Devolva um cheiro fresco e um interior suave ao pão com um dia ou a produtos de panificação.



#### Descongelar

Descongelação suave para cozinhar.



#### Estufar

Consiga estufados tenros e suculentos fazendo uma redução dos ingredientes em conjunto.



#### Assar

Consiga um exterior estaladiço e um interior tenro para carne, aves ou legumes.



#### Pão

Utilize esta função para confeccionar pão e pãesinhos com resultados profissionais, com a cor perfeita e a crosta brilhante e estaladiça.



#### Cozinhar a baixa temp.

Com baixa temperatura, maior tempo de cozedura, mas tem melhor resultado. Antes de colocar a carne no forno, doure-a.



#### Conservar

Consiga frutas suculentas e legumes enlatados a baixa temperatura. Coloque os frascos de lata resistentes ao calor num tabuleiro cheio de água.



#### Aquecer pratos.

Pré-aqueça os pratos antes de servir.



#### Manter quente

Mantenha a refeição quente até servir. Tenha em atenção que alguns pratos podem continuar a cozinhar e a secar enquanto são mantidos quentes. Cubra os pratos, se necessário.



### Desidratar

Seque uniformemente frutas, ervas e legumes a baixa temperatura. Abra a porta ocasionalmente durante a secagem para melhorar o resultado da secagem.



Alguns tipos de aquecimento podem desligar a lâmpada automaticamente se a temperatura for inferior a 80 °C.

## 6.4 Pratos

O submenu Pratos consiste num conjunto de programas concebidos para pratos dedicados. Cada placa neste submenu é fornecida com uma definição adequada. O tempo e a temperatura podem ser ajustados durante a cozedura.

Para alguns dos pratos, também pode cozinhar com Sonda térmica.

1. Entre no menu e seleccione: Pratos.
2. Escolha um prato ou um tipo de alimento.
3. Ajuste as definições de acordo com as preferências de cozedura. Ajuste a altura. A opção está disponível para pratos seleccionados. Prima OK.
4. Coloque os alimentos no interior do aparelho de acordo com as instruções disponíveis no ecrã.
5. Prima START .

Quando a função terminar, verifique se os alimentos estão prontos. Prolongue o tempo de cozedura, se necessário.

## 6.5 Favoritos



Esta funcionalidade está disponível apenas para modelos seleccionados.

Pode guardar até 20 das suas definições favoritas, tais como função de aquecimento, função de lavagem ou loiça.

Para guardar a definição, seleccione a definição preferida e prima .

## Seleccione: Favoritos

1. Entre no menu e prima: Início e mova a barra de deslocamento para a direita.
2. Prima: Ver Favoritos. para verificar as definições guardadas.
3. Seleccione uma das definições guardadas.
4. Prima START para começar a cozinhar.

## Eliminar: Favoritos

1. Entre no menu e seleccione: Início e mova a barra de deslocamento para a direita.
2. Prima: Ver Favoritos. para verificar as definições guardadas.
3. Prima:  para eliminar as definições guardadas.

## 6.6 Definições

Este submenu inclui uma lista de definições.

Prima o visor ou o botão ON / OFF para entrar no menu e prima  Definições.

## Submenu: Programas de manutenção

|                      |  |
|----------------------|--|
| Limpeza a vapor      | Limpeza ligeira.   |
| Limpeza a vapor Plus | Limpeza completa.  |
| Descalcificação      | Limpeza de resíduos de calcário do circuito de geração de vapor.   |
| Secar                | Processo para secagem da cavidade relativamente à condensação remanescente após a utilização das funções de vapor. |
| Enxaguar-mento       | Processo para enxaguar e lavar o circuito de geração de vapor após utilização frequente das funções de vapor.      |

## Submenu: Configuração

|                 |                                    |
|-----------------|------------------------------------|
| Idioma          | Para definir o idioma do aparelho. |
| Hora            | Para definir a hora atual.         |
| Brilho do Visor | Para definir o brilho do visor.    |

|                        |  |
|------------------------|--|
| Sons teclado           | Para ligar e desligar o som dos campos de toque. Não é possível silenciar os sons para  . |
| Volume do alarme       | Para definir o volume dos tons das telas e sinais.   |
| Unidade de temperatura | Para mostrar a unidade de temperatura atual.   |
| Dureza da água         | Para definir a dureza da água.   |

## Submenu: Assistência técnica

|                         |  |
|-------------------------|--|
| Modo Demo               | Código de activação / desactivação: 2468 |
| Versão do software      | Informação sobre a versão do software.   |
| Restaurar configurações | Restaura as definições de fábrica.       |

## Submenu: Preferências

|                                   |   |
|-----------------------------------|---|
| Luz                               | Acende e apaga a lâmpada.   |
| Bloqueio para crianças            | Impede a ativação acidental do aparelho.<br><br>Nenhum - forma convencional de pré-aquecimento do aparelho. Está definido como predefinição e disponível para todas as funções de cozedura. A preferência pode ser alterada para outro tipo de pré-aquecimento. |
| Aquecimento                       | Eco - pré-aquecer o aparelho com menos consumo de energia. Está disponível para todas as funções de cozedura.<br><br>Rápido - diminui o tempo de aquecimento. Está disponível apenas para algumas funções.  |
| Aviso de Limpeza                  | Lembra quando deve limpar o aparelho.   |
| Personalização do ecrã de standby | Para personalizar as funcionalidades e atalhos do ecrã.   |

## Submenu: Ligações



|               |  |
|---------------|--|
| Ligar ao WiFi | Para ligar o aparelho à rede sem fios. |
|---------------|--|

|                      |  |
|----------------------|--|
| WiFi                 | Ativar e desativar: WiFi.  |
| Rede                 | Para verificar o estado da rede e a potência do sinal de: WiFi.  |
| Esquecer esta rede   | Para desativar a rede atual a partir da ligação automática com o aparelho.   |
| Funcionamento remoto | Para iniciar o funcionamento remoto automaticamente depois de premir START.<br>Opção visível apenas depois de ligar: WiFi. |

## 6.7 Tipos de aquecimento a vapor

Estas funções permitem-lhe utilizar calor e vapor para manter as refeições estaladiças e suculentas. Utilize-as para vaporizar, estufar, efeito estaladiço suave e assar.

Existem duas formas de preparar alimentos utilizando as funções de vapor: definindo a temperatura ou o nível de vapor.

 **Steamify** /  **Vapor** - defina a temperatura. O nível de vapor será ajustado automaticamente.

 **ProSteam** - defina o nível de vapor. Será apresentada a temperatura adequada.

1. Entre no menu e selecione: Funções.
2. Defina a função de aquecimento a vapor. O visor apresenta as definições disponíveis.
3. Defina a temperatura e o nível de vapor, se disponíveis.
4. Prima **START** e siga as instruções apresentadas no visor.
5. Prima a tampa do depósito de água para a abrir e retirar.
6. Encha o depósito de água com água fria até ao nível máximo (cerca de 950 ml). Utilize a escala do depósito de água.

### **AVISO!**

Usar apenas água fria da torneira. Não usar água desmineralizada ou destilada. Não deite líquidos inflamáveis ou com álcool no depósito de água.

7. Limpe a parte exterior do depósito de água com um pano macio, se necessário. Empurre o depósito da água para a posição inicial.

O vapor surge após cerca de 2 min. Quando o aparelho atinge a temperatura selecionada, é emitido um sinal sonoro.

- Quando o depósito de água fica sem água, o sinal soa. Volte a encher o depósito de água.
- Desligue o aparelho.
- Esvazie o depósito da água.
- Depois de cozinhar, abra cuidadosamente a porta do forno. A água residual pode condensar-se no interior do forno.
- Quando o aparelho estiver frio, seque o interior do forno com um pano macio.

#### **AVISO!**

O aparelho está quente. Há o risco de queimaduras. Tenha cuidado ao esvaziar o reservatório de água.

## 7.8 Reservatório de água

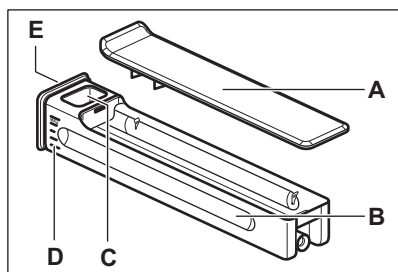

- A. Tampa
- B. Depósito
- C. Abertura da entrada de água
- D. Escala
- E. Tampa dianteira

## 6.9 Notas sobre: Ventilador para poupança de calor

Esta função foi utilizada para cumprir com os requisitos de classe eficiente energética e design ecológico (de acordo com as normas EU 65/2014 e EU 66/2014). Testes de acordo com: IEC/EN 60350-1.

A porta do forno deve estar fechada durante a cozedura para que a função não seja interrompida e o forno funcione com a mais alta eficiência energética possível.

Quando utiliza esta função, a lâmpada é automaticamente desativada após 30 seg.

Para obter as instruções de cozedura, consulte Sugestões e dicas, Ventilador para poupança de calor. Para recomendações gerais sobre poupança de energia, consulte Eficiência energética, Dicas sobre poupança de energia.

## 7. FUNÇÕES ADICIONAIS

### 7.1 Bloqueio para crianças

Esta função evita o funcionamento acidental do aparelho. Pode ser ativada a qualquer momento.



- Aceda ao menu.
- Selecione  / Preferências / Bloqueio para crianças.

Bloqueio para crianças está ativada. Para ativar a utilização do aparelho, pressione as letras do código por ordem alfabética.

### 7.2 Desativação automática

Por motivos de segurança, se o tipo de aquecimento estiver ativo e não forem

alteradas quaisquer definições, o aparelho desliga-se automaticamente após um determinado período de tempo.

|  (°C) |  (h) |
|--|---|
| 30 - 115   | 12.5  |
| 120 - 195  | 8.5   |
| 200 - 230  | 5.5   |

Se pretender executar um tipo de aquecimento durante uma duração superior ao tempo de desativação automática, defina o tempo de cozedura. Consulte a secção Funções do relógio.



## 7.3 Ventoinha de arrefecimento

Quando o aparelho está a funcionar, a ventoinha de arrefecimento liga-se automaticamente para manter as superfícies

do aparelho frias. Se desligar o aparelho, a ventoinha de arrefecimento pode continuar a funcionar até o aparelho arrefecer.

## 8. FUNÇÕES DO RELÓGIO

### 8.1 Descrição das funções do relógio

| Função                 | Descrição  |
|------------------------|--|
| Temporizador           | Para definir a duração da cozedura. O máximo é 23 h 59 min. Para definir o que acontece quando o tempo terminar, seleccione o preferido: Finalizar Ação. O temporizador pode ser utilizado de forma independente, mesmo quando o forno não está a funcionar.   |
| Finalizar Ação         |  <b>Alarme sonoro</b><br>Quando o tempo terminar, é emitido um sinal sonoro. Esta função pode ser regulada a qualquer momento, mesmo quando o aparelho está desligado.  |
|                        |  <b>Alarme sonoro e fim</b><br>Quando o tempo terminar, é emitido um sinal sonoro e o tipo de aquecimento desliga-se.   |
|                        |  <b>Apenas mensagem popup</b><br>Quando o tempo terminar, aparece a mensagem no visor. Esta função não afeta o funcionamento do aparelho.   |
| Início programado      | Para adiar o início e/ou final do cozinhado.   |
| Prolongar tempo        | Para prolongar o tempo da cozedura.  |
| Temporizador crescente | Para indicar o tempo de funcionamento do aparelho. O máximo é 23 h 59 min. Começa automaticamente quando um processo do forno é iniciado e para quando o processo termina. É visível no ecrã principal caso não esteja definido outro temporizador. Esta função não afeta o funcionamento do aparelho. |

### 8.2 Temporizador

1. Escolha a função de aquecimento e defina a temperatura.

2. Prima: Temporizador.
3. Defina a duração. Pode seleccionar a ação final preferida premindo um dos símbolos.
4. Prima **OK** para confirmar e regressar ao ecrã principal.

### 8.3 Início programado

1. Escolha o tipo de aquecimento e ajuste as definições.
2. Prima **\*\*\***.
3. Prima: Início programado.
4. Percorra para definir a hora de início pretendida e prima **OK**.
5. Pode agora definir a Hora de fim pretendida ou premir **OK** para ignorar este passo.
6. Prima **OK** para regressar ao ecrã principal.

### 8.4 Hora

1. Ligue o aparelho.
2. Prima  / Configuração / Hora.
3. Acertar as horas.
4. Prima **OK**.

### 8.5 Alterar as definições do temporizador

Pode alterar o tempo definido durante o cozinhado a qualquer momento.

1. Prima **^** / Temporizador.
2. Defina o novo valor do temporizador. Prima **OK**.

## 9. UTILIZAR OS ACESSÓRIOS

### AVISO!

Consulte os capítulos relativos à segurança.

### 9.1 Inserir acessórios

Acessórios disponíveis dependendo do modelo. Leia o código QR para verificar como utilizar os acessórios fornecidos com o seu aparelho. Pode encomendar acessórios opcionais separadamente. Para obter mais informações, contacte o seu fornecedor local.



Um pequeno entalhe na parte inferior aumenta a segurança e fornece proteção contra inclinação. Os entalhes são também dispositivos anti-inclinação. A armação à volta da prateleira impede que os recipientes deslizem para fora da prateleira.

Insira o acessório (prateleira em grelha/tabuleiro) entre as barras-guia do apoio para prateleiras. Certifique-se de que a grelha toca na parte de trás do interior do forno .

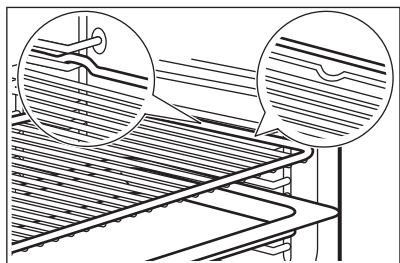

Se o tabuleiro tiver uma inclinação, posicione-o na direção da parte posterior do interior do forno.

Se existir uma inscrição no acessório, certifique-se de que está virada para si.

Se estiver a utilizar um tabuleiro com orifícios, coloque o tabuleiro/ recipiente por baixo para recolher líquidos gotejantes.

### 9.2 Sonda térmica

Mede a temperatura no interior dos alimentos.

Devem ser definidas duas temperaturas:

- °C - a temperatura no interior do aparelho. Deve ser pelo menos 25 °C superior à temperatura do núcleo dos alimentos.
- ℞ - a temperatura do núcleo do alimento.

Recomendações:

- Os ingredientes devem estar à temperatura ambiente.
- Não a utilize para pratos líquidos.
- Durante a cozedura, a agulha da sonda térmica tem de estar totalmente inserida no prato.

### Cozinhar com: Sonda térmica

#### AVISO!

Existe o risco de queimaduras à medida que a sonda térmica e os apoios para prateleiras aquecem. Não toque na pega da sonda térmica com as mãos desprotegidas. Utilize sempre luvas para forno.

1. Selecione um tipo de aquecimento no menu: Funções ou um prato do menu: Pratos.
2. Defina a temperatura do forno e o tempo de cozedura, se necessário.
3. Prima OK.
4. Prima START .
5. Insira a sonda térmica no interior da placa:  
**Carne, aves e peixe**  
Insira toda a agulha da sonda térmica na carne ou no peixe na parte mais espessa.

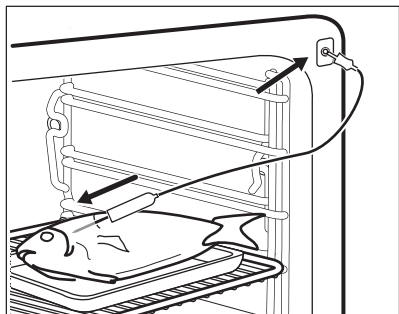

### Caçarola

Introduza a extremidade da sonda térmica exatamente no centro da caçarola. A sonda térmica deve ficar estável no mesmo sítio durante a cozedura. Utilize um ingrediente sólido para conseguir isso. Utilize a borda da assadeira para apoiar a pega de silicone da sonda térmica. A extremidade da sonda térmica não deve tocar no fundo da assadeira.

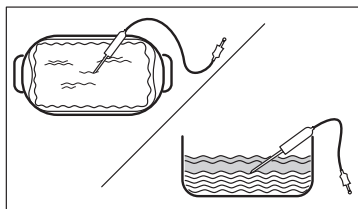

6. Ligue a sonda térmica à tomada localizada no interior do aparelho. Consulte o capítulo "Descrição do produto".

O visor apresenta o símbolo e a temperatura atual da sonda térmica.

7. ^ - prima para ajustar as definições.
8. Selecione o cartão Sonda térmica para definir a temperatura de núcleo do sensor ou defina a opção preferida:
  - Alarme sonoro - quando os alimentos atingem a temperatura do núcleo, soa o sinal.
  - Alarme sonoro e fim - quando os alimentos atingem a temperatura do núcleo, soa o sinal e a cozedura para.
  - Apenas mensagem popup - quando os alimentos atingirem a temperatura de núcleo, aparece a mensagem no visor.
9. Prima OK.
10. Quando os alimentos atingem a temperatura selecionada, é emitido um sinal sonoro. Verifique se os alimentos estão prontos. Prolongue o tempo de cozedura, se necessário.
11. STOP - prima para desativar a função de aquecimento.
12. Retire a ficha da sonda térmica da tomada e retire o alimento do aparelho.

## 10. SUGESTÕES E DICAS

### 10.1 Recomendações para cozinhar

A temperatura e os tempos de cozedura indicados nas tabelas são apenas valores de referência. Dependem das receitas, da qualidade e quantidade dos ingredientes utilizados.

O seu aparelho pode cozer ou assar de forma diferente do seu aparelho anterior. As sugestões abaixo exibem as definições recomendadas para temperatura, tempo de cozedura e posições da prateleira para tipos específicos de alimentos.



Conte as posições de prateleira a partir do fundo do forno.

Se não encontrar as regulações para alguma receita específica, procure uma semelhante.

Para dicas de poupança de energia, consulte Eficiência energética.

#### Símbolos utilizados nas tabelas:

|    |                         |
|----|-------------------------|
|    | Tipo de alimento        |
|    | Tipo de aquecimento     |
| °C | Temperatura             |
|    | Acessório               |
|    | Recipiente (Gastronorm) |

|   |                         |
|---|-------------------------|
|  | Peso (kg)               |
|  | Nível da grelha         |
|  | Tempo de cozedura (min) |





- **Frigideira de pizza** - escura, não-refletora, diâmetro 28 cm
- **Tabuleiro** - escuro, não-refletor, diâmetro 26 cm
- **Ramequins** - cerâmica, diâmetro 8 cm, altura 5 cm
- **Forma base para pudim** - escura, não-refletora, diâmetro 28 cm

## 10.2 Ventilador para poupança de calor - acessórios recomendados

Utilize os tabuleiros e recipientes escuros e não refletores. Têm melhor absorção do calor do que a loiça de cor clara e refletora.

## 10.3 Ventilador para poupança de calor





Para os melhores resultados, siga as sugestões listadas na tabela abaixo.





|  |  | °C  |  |  |
|---|---|-----|---|---|
| Pastéis doces, 16 unidades  | tabuleiro para assar ou tabuleiro para recolha de gordura                         | 180 | 2   | 25 - 35   |
| Torta suíça   | tabuleiro para assar ou tabuleiro para recolha de gordura                         | 180 | 2   | 15 - 25   |
| Peixe inteiro, 0,2 kg   | tabuleiro para assar ou tabuleiro para recolha de gordura                         | 180 | 3   | 15 - 25   |
| Biscoitos, 16 unidades  | tabuleiro para assar ou tabuleiro para recolha de gordura                         | 180 | 2   | 20 - 30   |
| Macarons, 24 unidades   | tabuleiro para assar ou tabuleiro para recolha de gordura                         | 160 | 2   | 25 - 35   |
| Queques, 12 unidades  | tabuleiro para assar ou tabuleiro para recolha de gordura                         | 180 | 2   | 20 - 30   |
| Pastelaria salgada, 20 unidades   | tabuleiro para assar ou tabuleiro para recolha de gordura                         | 180 | 2   | 20 - 30   |
| Biscoitos de massa fina, 20 unidades  | tabuleiro para assar ou tabuleiro para recolha de gordura                         | 140 | 2   | 15 - 25   |
| Tarteletes, 8 unidades  | tabuleiro para assar ou tabuleiro para recolha de gordura                         | 180 | 2   | 15 - 25   |

## 10.4 Informação para institutos de teste

Testes de acordo com: EN 60350-1, IEC 60350-1.

### Cozedura num nível

|  |  |  | °C  |  |  |
|---|---|---|-----|---|--|
| Pão-de-ló sem gordura   | Ar quente   | Prateleira em grelha  | 160 | 45 - 60   | 2  |
| Pão-de-ló sem gordura   | Superior e inferior   | Prateleira em grelha  | 160 | 45 - 60   | 2  |
| Tarte de maçã <sup>1)</sup>   | Ar quente   | Prateleira em grelha  | 160 | 55 - 65   | 2  |





|  |  |  | °C   |  |  |
|---|---|---|------|---|---|
| Tarte de maçã <sup>1)</sup>   | Superior e inferior   | Prateleira em grelha  | 180  | 55 - 65   | 1   |
| Pão pequeno   | Ar quente   | Tabuleiro para assar  | 140  | 25 - 35   | 2   |
| Pão pequeno   | Superior e inferior   | Tabuleiro para assar  | 140  | 25 - 35   | 2   |
| Bolos pequenos, 20 por tabuleiro <sup>2)</sup>                                    | Ar quente   | Tabuleiro para assar  | 150  | 20 - 30   | 3   |
| Bolos pequenos, 20 por tabuleiro <sup>2)</sup>                                    | Superior e inferior   | Tabuleiro para assar  | 170  | 20 - 30   | 3   |
| Tosta <sup>3)</sup>   | Superior  | Prateleira em grelha  | máx. | 1 - 2   | 5   |

1) 2 formas colocadas na diagonal (Ø 20 cm). O da direita deve ser posicionado mais à frente do que o da esquerda.

2) Pré-aqueça o aparelho até atingir a temperatura definida utilizando a definição: Pré-aquecer / Nenhum. Não utilize: Pré-aquecer / Rápido e Eco. Consulte Utilização diária, Definições, Submenu: Preferências.

3) Pré-aqueça o aparelho durante 5 min utilizando a definição: Pré-aquecer / Nenhum. Não utilize: Pré-aquecer / Rápido e Eco. Consulte Utilização diária, Definições, Submenu: Preferências.

### Cozedura em vários níveis

|  |  |  | °C  |  |  |
|---|---|---|-----|---|---|
| Pão pequeno   | Ar quente   | Tabuleiro para assar  | 140 | 25 - 45   | 2 e 4   |
| Bolos pequenos, 20 por tabuleiro <sup>1)</sup>                                    | Ar quente   | Tabuleiro para assar  | 150 | 25 - 35   | 2 e 4   |
| Pão-de-ló sem gordura   | Ar quente   | Prateleira em grelha  | 160 | 45 - 55   | 2 e 4   |
| Tarte de maçã   | Ar quente   | Prateleira em grelha  | 160 | 55 - 65   | 2 e 4   |





1) Pré-aqueça o aparelho até atingir a temperatura definida utilizando a definição: Pré-aquecer / Nenhum. Não utilize: Pré-aquecer / Rápido e Eco. Consulte Utilização diária, Definições, Submenu: Preferências.





## 10.5 Informação para institutos de teste

Utilize a função: ProSteam, nível: Aquecimento a vapor.

Testes de acordo com EN 60350-1, IEC 60350-1.

Defina a temperatura para 100°C.





|  |  |  |  |  |
|---|---|---|---|---|
| Brócolos <sup>1) 2)</sup>   | 2/3 Conjunto de vapor perfurado   | 0.3   | 3   | 8 - 9   |
| Brócolos <sup>1) 2)</sup>   | 2/3 Conjunto de vapor perfurado   | máx.  | 3   | 10 - 11   |

|  |  |  |  |  |
|---|---|---|---|---|
| Ervilhas, congeladas <sup>2)</sup>  | Conjunto de vapor 2 x 2/3 perfurado   | 2 x 1,5   | 2 e 4   | Até a temperatura no ponto mais frio atingir os 85 °C.                            |

1) Pré-aqueça o aparelho até atingir a temperatura definida utilizando a definição: Pré-aquecer / Nenhum. Não utilize: Pré-aquecer / Rápido e Eco. Consulte Utilização diária, Definições, Submenu: Preferências.

2) Coloque o tabuleiro para assar na primeira posição da grelha, com a inclinação virada para a parte de trás do interior do forno.

### Receitas a vapor adicionais

|  |  |  |  | °C  |  |
|---|---|---|---|-----|---|
| Cozinhar a vapor um prato combinado (2 porções) <sup>1)</sup>                     | ProSteam, nível: Aquecimento a vapor  | Gastronorm 1/2 perfurado (batatas e brócolos) e não perfurado (salmão)            | 2 (Salmão)<br>4 (Brócolos e batatas)  | 100 | 40 (Batatas)<br>18 - 20 (Salmão)<br>10 - 12 (Brócolos)                            |
| Pudim de caramelo (6 porções)   | ProSteam, nível: Humidade elevada   | Pratos redondos de porcelana na prateleira em grelha                              | 2   | 90  | 35 - 45   |
| Prato de ovos no forno  | ProSteam, nível: Aquecimento a vapor  | Gastronorm 1/2 não perfurado  | 2   | 85  | 35 - 45   |
| Pão branco  | Pão, tipo de alimento: Pão  | Tabuleiro para assar <sup>2)</sup>  | 2   | 180 | 40 - 50   |
|   | ProSteam, nível: Humidade pouca <sup>3)</sup>                                     |   |   |     | 40 - 50   |
| Frango <sup>4)</sup>  | ProSteam, nível: Humidade pouca   | Prateleira em grelha  | 2   | 200 | 60 - 70   |

1) Coloque os ingredientes no forno um após o outro no momento adequado, para que todos os componentes sejam cozinhados ao mesmo tempo. Pode preparar duas porções ao mesmo tempo.

2) Use o tabuleiro para assar com a inclinação virada para a parte de trás do interior do forno.

3) Utilize ProSteam apenas se a função Pão não estiver disponível.

4) Coloque o tabuleiro para assar na primeira posição da grelha para recolher gordura.

## 11. MANUTENÇÃO E LIMPEZA

### AVISO!

Consulte os capítulos relativos à segurança.

### 11.1 Notas sobre a limpeza

#### Agentes de limpeza

- Limpe a parte da frente do aparelho apenas usando um pano de microfibras com água morna e um detergente suave.

- Limpe o fundo da cavidade com algumas gotas de vinagre ou ácido cítrico para retirar os resíduos de calcário.
- Utilize uma solução de limpeza para limpar as superfícies metálicas.
- Limpe manchas com um detergente suave.

#### Utilização diária

- Limpe o interior do aparelho após cada utilização. A acumulação de gordura ou outros resíduos pode provocar incêndios.

- Não guarde alimentos no aparelho durante mais de 20 minutos. Seque o interior do aparelho apenas com um pano de microfibras após cada utilização.

### Acessórios

- Limpe todos os acessórios após cada utilização e deixe-os secar. Utilize um pano de microfibras com água morna e um detergente suave. Não lave os acessórios na máquina de lavar loiça.
- Não limpe acessórios anti-aderentes utilizando detergentes abrasivos ou objetos afiados.

## 11.2 Remover os apoios para prateleiras

Retire os apoios para prateleiras para limpar o aparelho.

1. Desligue o aparelho e aguarde até que esteja frio.
2. Puxe cuidadosamente os apoios para prateleiras para cima e para fora do suporte dianteiro.
3. Afaste a parte da frente do apoio para prateleiras para fora da parede lateral.
4. Retire os apoios da patilha traseira.

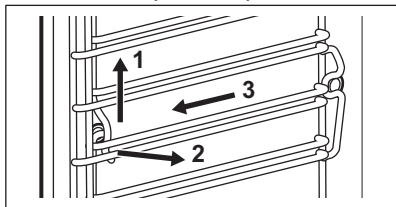

Instale os apoios para prateleiras na sequência inversa.

Se as calhas telescópicas forem fornecidas, os pinos de retenção devem apontar para a frente.

## 11.3 Limpeza a vapor

Este programa limpa o aparelho quando este está ligeiramente sujo. O vapor suaviza a gordura ou os resíduos, facilitando a limpeza. Este programa consome menos energia.

1. Prima  Definições / Manutenção / Limpeza a vapor ou Limpeza a vapor Plus.

| Modo                 | Do ciclo  |
|----------------------|---|
| Limpeza a vapor      | Limpeza ligeira<br><b>Duração:</b> 30 min   |
| Limpeza a vapor Plus | Limpeza normal<br>Pulverize a cavidade com um detergente.<br><b>Duração:</b> 75 min |

2. Prima START. Siga as instruções apresentadas no visor.
3. Antes de remover os acessórios, certifique-se de que o aparelho está frio.
4. O sinal soa quando a limpeza termina.
5. Retire a água restante do depósito de água.
5. Deixe a porta do aparelho aberta e aguarde até que o interior seque.



Quando esta função está em funcionamento, a lâmpada está apagada.

## 11.4 Aviso de Limpeza

Quando o aviso aparecer, a limpeza é recomendada.

Usar a função: Limpeza a vapor Plus.

## 11.5 Limpar o depósito de água

1. Retire o depósito de água do aparelho.
2. Retire a tampa do depósito de água. Levante a tampa em correspondência com a saliência na parte traseira.

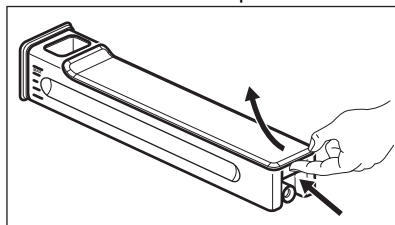

3. Lave as peças do depósito de água com água e sabão. Não utilize esponjas abrasivas e não lave o depósito de água numa máquina de lavar loiça.
4. Volte a montar o depósito de água.
5. Monte a tampa. Em primeiro lugar, insira a mola frontal e, em seguida, empurre-a contra o corpo do depósito.

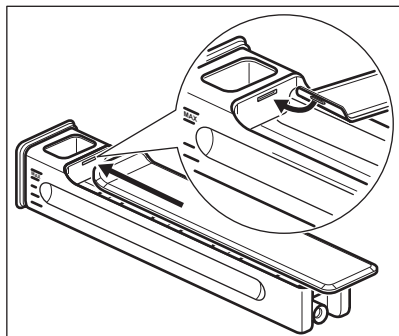

6. Insira o depósito de água.
7. Empurre o depósito de água na direção do aparelho até encaixar.

## 11.6 Descalcificação

Este programa remove e evita a acumulação de calcário no sistema de vapor. Garante o funcionamento adequado das funções de vapor e melhora a qualidade da água no seu aparelho.

1. Prima Definições / Manutenção / Descalcificação.
2. Prima **START** e siga as instruções no visor.  
Antes de remover os acessórios, certifique-se de que o aparelho está frio.
3. Quando a função terminar, desligue o aparelho e aguarde até que arrefeça.
4. Retire a água restante do depósito de água.
5. Deixe a porta do aparelho aberta e aguarde até que o interior seque.



Quando esta função está em funcionamento, a lâmpada está apagada.

## 11.7 Lembrete de descalcificação

O aparelho fornece dois lembretes para a descalcificação. O lembrete de descalcificação não pode ser desativado.

- Lembrete suave - recomenda que descalcifique o aparelho.
- Lembrete duro - obriga-o a descalcificar o aparelho. Se não descalcificar o aparelho quando o aviso grave surgir, as funções de vapor são desativadas.

## 11.8 Enxaguamento

Utilize-o para limpar o sistema de vapor após a utilização frequente das funções de vapor.

1. Prima Definições / Manutenção / Enxaguamento.
2. Prima **START** e siga as instruções no visor.  
Antes de remover os acessórios, certifique-se de que o aparelho está frio.
3. O sinal soa quando o procedimento terminar.
4. Deixe a porta do aparelho aberta e aguarde até que o interior seque.



Quando esta função está em funcionamento, a lâmpada está apagada.

## 11.9 Secar

Utilize depois de cozinhar com uma função de aquecimento a vapor ou limpe o vapor para secar a cavidade.

1. Prima Definições / Manutenção / Secar.
2. Prima **START** e siga as instruções no visor.  
Antes de remover os acessórios, certifique-se de que o aparelho está frio.
3. É emitido um sinal sonoro quando a secagem terminar.



Quando esta função está em funcionamento, a lâmpada está apagada.

## 11.10 Aviso de secagem

Depois de cozinhar com uma função de aquecimento a vapor, o visor pede que se seque o aparelho.

Prima **SIM** para secar o aparelho.

## 11.11 Remoção e instalação da porta

Pode remover a porta e os painéis de vidro internos para os limpar. O número de painéis de vidro varia consoante o modelo.

**⚠ AVISO!**

A porta é pesada.

**⚠ CUIDADO!**

A força exercida, sobretudo nas extremidades do painel frontal, pode provocar a quebra do vidro. O vidro pode quebrar.

1. Certifique-se de que o aparelho está frio.
2. Abrir a porta totalmente.
3. Prima as alavancas de fixação **A** nas duas dobradiças da porta.

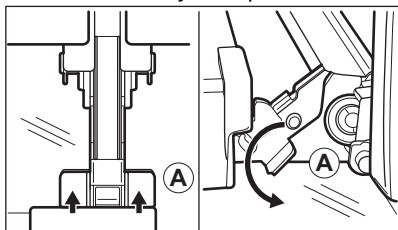

4. Feche a porta do forno até à primeira posição de abertura (ângulo aproximado: 70°).
5. Segure na porta com uma mão em cada lado e puxe-a para fora do forno num ângulo ascendente.
6. Coloque a porta com o lado exterior virado para baixo sobre um pano e sobre uma superfície estável.
7. Segure no friso da porta **B** no rebordo superior da porta, nos dois lados, e pressione para dentro para soltar o fecho de encaixe.

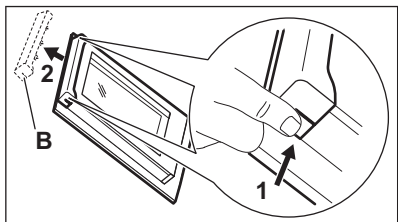

8. Puxe o friso da porta para a frente para o remover.
9. Segure os painéis de vidro da porta, um após o outro, pela extremidade superior e puxe-os para cima, para fora da guia.

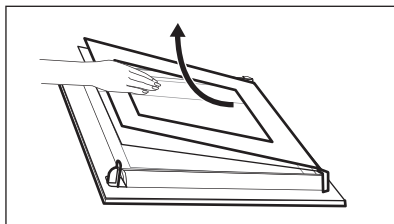

10. Limpe o painel de vidro com água e sabão. Seque o painel de vidro com cuidado. Não lave os acessórios na máquina de lavar loiça.

Após a limpeza, efetue os passos descritos acima na sequência inversa. Insira primeiro o painel mais pequeno, depois o maior e por fim a porta.

Certifique-se de que introduz os painéis de vidro na posição correta, para que a superfície da porta não aqueça demais.

## 11.12 Substituir a lâmpada

**⚠ AVISO!**

Risco de choque elétrico.  
A lâmpada pode estar quente.

1. Desligue o aparelho e aguarde até que esteja frio.
2. Desligue o aparelho da alimentação elétrica.
3. Coloque o pano no chão do forno.

### Lâmpada superior

1. Rode a proteção de vidro para a retirar.

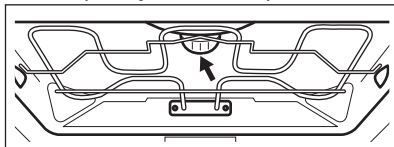

2. Remova o anel metálico e limpe a proteção de vidro.
3. Substitua a lâmpada por uma lâmpada adequada, resistente ao calor até 300 °C.
4. Encaixe o anel de metal na tampa de vidro e instale-a.

## Lâmpada lateral

1. Remova o suporte para prateleiras do lado esquerdo para ganhar acesso à lâmpada.
2. Utilize uma chave de parafusos Torx 20 para remover a tampa.
3. Limpe a cobertura de vidro.
4. Substitua a lâmpada por uma lâmpada adequada, resistente ao calor até 300 °C.
5. Instale a estrutura metálica e o vedante. Aperte os parafusos.
6. Instale o suporte da prateleira do lado esquerdo.

## 12. RESOLUÇÃO DE PROBLEMAS



### AVISO!

Consulte os capítulos relativos à segurança.

### 12.1 O que fazer se...

| Descrição do problema   | Causa e solução  |
|---|--|
| Não consegue ativar ou utilizar o aparelho.                         | O aparelho não está ligado à corrente elétrica ou não está corretamente ligado.  |
| O aparelho não aquece.  | O relógio não está acertado.<br>Para acertar o relógio, consulte Funções do relógio.<br>A porta não está bem fechada.<br>O fusível está fundido.<br>Certifique-se de que é o fusível a causa do problema. Se o problema persistir, contacte um electricista qualificado.<br>Bloqueio para crianças está ativada. |
| A lâmpada está desligada.   | A lâmpada está fundida. Substitua a lâmpada.<br>Para mais informações, consulte Manutenção e limpeza.  |
| O aparelho não fixa o depósito de água depois de o ter introduzido. | Não pressionou totalmente o depósito de água.<br>Introduza totalmente o depósito de água no aparelho.  |
| Sai água do depósito de água.                                       | Não montou corretamente a tampa do depósito de água.   |
| É difícil limpar o depósito de água.                                | Certifique-se de que a tampa foi retirada antes de começar a limpar.   |
| Não existe água no interior do tabuleiro após a descalcificação.    | O depósito de água não foi enchido até ao nível máximo.<br>Verifique se há agente de descalcificação/água no depósito de água.   |
| Há água suja no fundo da cavidade após a descalcificação.           | O tabuleiro está numa posição de prateleira errada.<br>Remova os restos de água e agente de descalcificação do fundo do aparelho. Da próxima vez, coloque o tabuleiro na primeira posição de prateleira.   |
| Há demasiada água no fundo da cavidade após a descalcificação.      | Colocou demasiada detergente no aparelho antes de começar a limpar.<br>Da próxima vez, espalhe uniformemente uma camada fina de um detergente nas paredes da cavidade.   |
| O desempenho da limpeza não é satisfatório.                         | Começou a limpar quando o aparelho estava demasiado quente.<br>Aguarde que o aparelho arrefeça. Repita a limpeza.<br>Não retirou todos os acessórios do aparelho antes de limpar.<br>Retire todos os acessórios e repita a limpeza.  |

| Descrição do problema  | Causa e solução   |
|--|---|
| <p><b>i</b> Os cortes de corrente param sempre a limpeza. Repita a limpeza se esta for interrompida por uma falha de corrente.</p> |   |
| Problema com o sinal da rede sem fios.   | Verifique se o dispositivo móvel está ligado à rede sem fios. Verifique a sua rede sem fios e o seu router.<br>Reiniciar o router.                              |
| Instalou um novo router ou alterou a configuração do router.   | Para configurar novamente o aparelho e o dispositivo móvel, consulte Antes da primeira utilização, Ligação sem fios.  |
| O sinal da rede sem fios é fraco.  | Mova o router para ficar o mais próximo possível do aparelho.   |
| O sinal da rede sem fios é interrompido pelo forno micro-ondas colocado junto do aparelho.   | Desligue o forno micro-ondas.<br>Evite utilizar o forno microondas e o funcionamento remoto do aparelho ao mesmo tempo. Os microondas interrompem o sinal WiFi. |

## 12.2 Códigos de erro

Quando ocorre o erro de software, o visor apresenta a mensagem de erro. Encontrará a lista de problemas na tabela abaixo.

| Código e descrição   | Solução  |
|--|--|
| <b>F102</b> - a porta não está totalmente fechada ou o bloqueio da porta está partido. <b>1)</b> | Feche a porta.<br>Ativar e desativar o aparelho.   |
| <b>F111</b> - Sonda térmica não está corretamente inserida na tomada.                            | Ligue totalmente Sonda térmica à tomada.   |
| <b>F240, F239</b> - os campos táteis no visor não funcionam devidamente.                         | Limpe a superfície do visor. Certifique-se de que não existe sujidade nos campos táteis. |
| <b>F908</b> - o sistema do aparelho não se consegue ligar com o painel de comandos.              | Ativar e desativar o aparelho.   |
| <b>F131</b> - a temperatura do sensor do gerador de vapor está demasiado alta. <b>1) 2)</b>      | Desligue o aparelho e aguarde até que arrefeça. Ligue novamente o aparelho.              |
| <b>F144</b> - o sensor na Reservatório de água não consegue medir o nível da água. <b>1) 2)</b>  | Esvazie a Reservatório de água volte a enchê-la.   |
| <b>F508</b> - a Reservatório de água não funciona devidamente. <b>1) 2)</b>                      | Ativar e desativar o aparelho.   |
| <b>F602, F603</b> - WiFi não está disponível. <b>1) 2)</b>                                       | Ativar e desativar o aparelho.   |

**1)** Quando a seguinte mensagem de erro continuar a aparecer no visor, significa um subsistema com falha pode ter sido desativado. Em tal caso, contacte o seu representante ou um Centro de Assistência Técnica autorizado.

**2)** Se um destes erros ocorrer, as restantes funções do aparelho continuarão a funcionar como habitualmente.

## 12.3 Dados de assistência técnica

Se não conseguir encontrar uma solução para o problema, contacte o seu fornecedor ou um Centro de Assistência Técnica Autorizado.

Os dados necessários para o centro de assistência técnica encontram-se na placa de identificação do aparelho. A placa de características está na moldura frontal da cavidade do aparelho. É visível quando abre a porta. Não remova a placa de características do aparelho.

**Recomendamos que escreva os dados aqui:**

Modelo (MOD.):

Número do produto (PNC):

Número de série (S.N.):

## 13. EFICIÊNCIA ENERGÉTICA

### 13.1 Informação do produto e folheto de informação do produto de acordo com os Regulamentos de Rotulagem de Energia e Ecodesign da UE

|   |  |         |
|---|--|---------|
| Nome do fornecedor  | AEG  |         |
| Identificação do modelo   | NBP9S831AT 944035127<br>TP9SB831AB 944035112<br>TP9SB831AT 944035111 |         |
| Índice de Eficiência Energética                                     | 61,9   |         |
| Classe de eficiência energética                                     | A++  |         |
| Consumo de energia com uma carga normal, modo convencional          | 0,99 kWh/ciclo   |         |
| Consumo de energia com uma carga padrão, modo de ventilação forçada | 0,52 kWh/ciclo   |         |
| Número de cavidades   | 1  |         |
| Fonte de calor  | Eletricidade   |         |
| Volume  | 70 l   |         |
| Tipo de forno   | Forno encastrado   |         |
| Massa   | NBP9S831AT   | 39.5 kg |
|   | TP9SB831AB   | 39.5 kg |
|   | TP9SB831AT   | 39.5 kg |

IEC/EN 60350-1 - Aparelhos de cozinha elétricos domésticos - Parte 1: Fogões, fornos, fornos a vapor e grelhadores - Métodos para medir o desempenho.

### 13.2 Informações do produto para consumo de energia e tempo máximo para alcançar o modo de baixa potência aplicável

|  |        |
|--|--------|
| Consumo de energia no modo de espera   | 0.8 W  |
| Consumo de energia no modo de ligação em rede  | 2.0 W  |
| Tempo máximo necessário para que o forno atinja automaticamente o modo de baixa potência aplicável | 20 min |

Para obter orientações sobre como ativar e desativar a ligação de rede sem fios, consulte o capítulo Antes da primeira utilização.

### 13.3 Dicas para poupar energia

As seguintes sugestões abaixo ajudarão a poupar energia quando utilizar o seu aparelho.

Certifique-se de que a porta do aparelho está fechada quando o aparelho funcionar. Não abra a porta do aparelho muitas vezes durante a confeitura. Mantenha a junta da porta limpa e certifique-se de que está bem fixa na posição correta.

Utilize tachos de metal e latas e recipientes escuros e não refletores para melhorar a poupança de energia

Não pré-aqueça o aparelho antes de cozinhar, a menos que seja especificamente recomendado.

Quando preparar vários pratos de uma vez, reduza ao mínimo possível os intervalos entre confeituras.

#### **Cozinhar com a ventoinha**

Sempre que possível, utilize as funções de cozedura que utilizam a ventoinha, para poupar energia.

#### **Aquecimento residual**

Quando a duração da cozedura for superior a 30 min, reduza a temperatura do aparelho para 3 a 10 min no mínimo antes do fim da cozedura. O calor residual no interior do aparelho continuará a cozinhar.

Utilize o calor residual para manter os alimentos quentes ou aquecer outros pratos.

Quando desligar o aparelho, o visor indica o calor residual ou temperatura.

Se for ativado um programa com Temporizador e o tempo de cozedura for superior a 30 min, as resistências desligam-se automaticamente mais cedo em algumas funções do aparelho.

#### **Manter os alimentos quentes**

Para utilizar o calor residual para manter os alimentos quentes, selecione a regulação de temperatura mais baixa possível. O visor apresenta o indicador de calor residual ou a temperatura.

#### **Cozinhar com a lâmpada desligada**

Desligue a lâmpada durante a cozedura. Ligue-a apenas quando precisar.

#### **Ventilador para poupança de calor**

Função concebida para poupar energia durante a cozedura.

Quando utilizar esta função, a lâmpada é desligada automaticamente após 30 seg. Pode ligar a lâmpada novamente, mas isso reduz a poupança de energia esperada.

## **14. PREOCUPAÇÕES AMBIENTAIS**

Recicle os materiais que apresentem o símbolo . Coloque a embalagem nos contentores indicados para reciclagem. Ajude a proteger o ambiente e a saúde pública através da reciclagem dos aparelhos elétricos e eletrónicos. Não elimine aparelhos

marcados com o símbolo  com o lixo doméstico. Coloque o produto num ponto de recolha para reciclagem local ou contacte as suas autoridades municipais.



