



Cozinhar a baixas temperaturas com vapor pode preservar os nutrientes e reduzir o consumo

Bife malpassado, legumes ou peixe cozidos a vapor? Independentemente da receita, o Forno ProAssist Série 9000 com SteamPro oferece resultados perfeitos com o simples toque de um botão. Cozinhar a vapor revitaliza as sobras e retém 90% da vitamina C, utilizando menos energia.

Teste externo realizado em brócolos e salmão demonstra a retenção de nutrientes após a confeitação a vapor a baixas temperaturas.

Forno compacto a vapor Série 9000 ProAssist com SteamPro e Display CookSmart Touch+ de 7,8", com WiFi, de 45 litros, limpeza a vapor, 27 funções e 172 programas automáticos, abertura e fecho suave da porta com 3 vidros, vidro preto com perfil Inox Infinity e puxador preto anodizado

Product Benefits & Features



Cozinhar a vapor pode preservar até 90% da vitamina C.

O SteamPro com sous-vide permite-lhe assar, grelhar, estufar, reaquecer e cozinhar a vapor a uma temperatura controlada com precisão. O Steamify adiciona a quantidade ideal de vapor, torna os seus pratos favoritos crocantes e saborosos, e retém até 90% da vitamina C.

Com base em testes externos que comparam os níveis de vitamina C em brócolos crus e em brócolos cozidos a vapor. Teste realizado com base na determinação de ácido ascórbico (vitamina C) em alimentos pelo método HPLC/UV-visível.



Melhore a sua experiência culinária e os resultados com o CookSmart Touch+

O CookSmart Touch+ é uma interface que melhora a sua experiência culinária, guiando-o para resultados perfeitos enquanto ajuda a poupar energia. Os seus pratos e métodos favoritos podem ser guardados na aplicação e enviados para o forno com um simples toque.



Funções e Receitas. Definições automáticas e orientação passo a passo.

As funções de cozedura assistida oferecem as melhores definições e opções automáticas, como Assar, Reaquecer e Levedar Massa, para resultados excepcionais. A função de Receitas Assistidas proporciona orientação passo a passo para cozinhar carne, pastelaria, pratos à base de



Limpeza a vapor. Para limpar o forno sem esforço

A limpeza a vapor notifica-o quando for altura de limpar e permite-lhe remover facilmente a sujidade com um pano húmido. Ao utilizar vapor para eliminar manchas, consome até 95% menos energia do que com a limpeza pirolítica.



Cozinhe com precisão com o novo Sensor de Alimentos

O novo Sensor de Alimentos notifica quando a temperatura desejada é atingida, e permite-lhe monitorizar de forma precisa o processo de confeitação para alcançar sempre resultados perfeitos.

- Forno compacto
- Programas automáticos com vapor total ou parcial
- Eficiência energética: A++
- Funções de cozedura do forno: Cozedura lenta, Sous vide, Vapor, Steamify, Estufar, Calor superior, Calor superior e inferior, Desidratante, Levedar massa, Grill, Ventoinha no modo conservação do calor, Ar quente, Calor inferior + Ar quente ventilado, Calor superior + Ar quente ventilado, Ar quente em cima e em baixo, Manter quente, Aquecer pratos, Conservar, ProSteam: Vapor 100%, ProSteam: Vapor Elevado, ProSteam: Vapor baixo, ProSteam: Vapor Médio, Refrescar, Reaquecer, Assar, AirFry+, Calor inferior, Assar pão, Descongelar
- 2 níveis de cozedura
- Aquecimento rápido automático
- Programas automáticos com sonda térmica
- Proposta de temperatura
- Memórias
- Regulação eletrónica da temperatura
- Segurança para crianças
- Indicador de calor residual
- Touch Control
- Display multifunções

Product Specification

Cor	Preto	Limpeza	Vapor
Classe energética	A+	Dimensões (AxLxP), em mm	455x595x567
Dimensões de encastre (AxLxP), em mm	450x560x550	Tipo de controlo	Tátil
Funções de aquecimento	Cozedura lenta, Sous vide, Vapor, Steamify, Estufar, Calor superior, Calor superior e inferior, Desidratante, Levedar massa, Grill, Ventoinha no modo conservação do calor, Ar quente, Calor inferior + Ar quente ventilado, Calor superior + Ar quente ventilado, Ar quente em cima e em baixo, Manter quente, Aquecer pratos, Conservar, ProSteam: Vapor 100%, ProSteam: Vapor Elevado, ProSteam: Vapor baixo, ProSteam: Vapor Médio, Refrescar, Reaquecer, Assar, AirFry+, Calor inferior, Assar pão, Descongelar	Potência grelhador, w	1900
		Potência máxima, w	3000
		Temperaturas	30°C - 230°C
		Forno superior - Superfície maior em cm	1424
		Iluminação do forno	1, Topo
		Índice de eficiência energética	79.7
		Consumo energético em modo standard (kWh/ciclo)	0.89
		Consumo energético em circulação forçada (kWh/ciclo)	0.59
		Potência da lâmpada - forno superior	40
		Tipo de forno	elétrico
Conetividade	Sim	Tipo de produto	Forno elétrico integrável
Potência máxima, w	3000	Nível de ruído dB(A)	52
Família	SteamPro	Peso bruto (kg)	35
Display	Display CookSmart Touch+ 7,8", com WiFi	Peso total (incluindo acessórios), kg	33.3
Capacidade útil (L)	45		

PSGBOV230DE00001

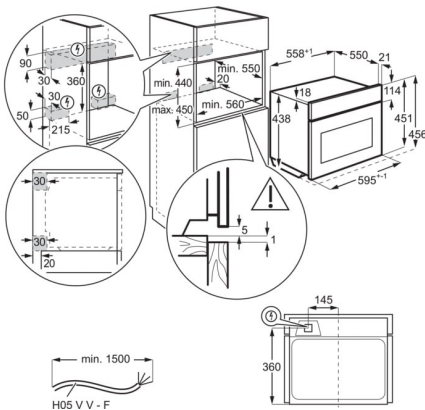

PSGBOV230DE00002

