

Serie 4, Combinado de instalação livre, 203 x 70 cm, Ferro, Green Collection, Total No Frost KGN49OCAF



Menor pegada de carbono com o nossa Green Collection: construído com materiais com redução de CO₂, bem como com eficiência energética classe A, VitaFresh XXL <0°C> e Total No Frost

- **Classe de Eficiência Energética A:** reduza o consumo de energia com o melhor desempenho de refrigeração.
- **Perfect Fit:** permite colocar o frigorífico encostado à parede ou até mesmo num nicho.
- **Parede posterior Glossy com MultiAirflow:** faz circular o ar frio para manter a temperatura constante.
- **2 sistemas de refrigeração:** controle separadamente as zonas do frigorífico e do congelador
- **A Intelligent Inverter Technology garante o controlo estável da temperatura e a eficiência da performance do frigorífico.**

Technical data

Classe de eficiência energética¹:A
 Consumo médio anual de energia em kilowatt-hora por ano (kWh/annum)22 kWh/annum
 Soma do volume dos compartimentos de congelação: 129 l
 Soma do volume dos compartimentos de refrigeração: 311 l
 Emissão de ruído aéreo: 29 dB(A) re 1pW
 Classe de emissão de ruído aéreo: A
 Tipo de instalação: Livre instalação
 Opções do painel da porta: Impossível
 Altura: 2030 mm
 Largura: 700 mm
 Profundidade do produto: 667 mm
 Peso líquido: 109.4 kg
 Código EAN: 4242005506637
 Protetor de fusível: 10 A
 Abertura da porta: Direita reversível
 Voltagem: 220-240 V
 Frequência: 50 Hz
 Comprimento do cabo de ligação: 220 cm
 Número de compressores: 1
 N.º de circuitos de frio independentes: 2
 Ventilador interior da secção do frigorífico: Não
 Sentido de abertura da porta reversível: Sim
 Número de prateleiras ajustáveis no compartimento de refrigeração: 3
 Prateleiras para garrafas: Sim
 Tipo de instalação: Livre instalação



¹ Escala de Classe de Eficiência Energética de A a G

Serie 4, Combinado de instalação livre, 203 x 70 cm, Ferro, Green Collection, Total No Frost KGN49OCAF

Menor pegada de carbono com o nossa Green Collection: construído com materiais com redução de CO₂, bem como com eficiência energética classe A, VitaFresh XXL <0°C> e Total No Frost

- Combinados
- Cor Ferro fundido

CONSUMO / CAPACIDADE

- Classe de eficiência energética: A
- Volume líquido total : 440 litros
- Consumo anual de energia (kWh/ano): 122 kWh/ano
- Emissão de ruído (dB(A) re 1pW): 29 dB

DESIGN

- Porta(s) na cor Ferro fundido
- Parede posterior MultiAirflow em branco brilhante
- Puxadores verticais integrados na porta
- Iluminação interior LED com Soft Start

CONFORTO E SEGURANÇA

- Total NoFrost - dispensa a descongelação e evita a criação de humidade na parede posterior interior
- Opção Super Congelação com ativação manual/automática
- Visualização e controlo electrónico da temperatura, através de visor de LED's
- 2 circuitos de frio independentes com regulação separada da temperatura para Frigorífico e Congelador
- Opção Super Refrigeração
- Alarme óptico e acústico de porta aberta
- Alarme óptico e acústico

FRIGORÍFICO

- Volume líquido do frigorífico: 311 litros
- Sistema Multifrio Laminar
- 5 prateleiras de vidro, 3 ajustáveis em altura
- 1 prateleiras na porta
- Suporte para garrafas cromado
- 1 prateleira(s) grande(s) na porta, 3 prateleiras pequenas na porta

CONSERVAÇÃO

- Gaveta VitaFresh 0°C ideal para manter carne e peixe frescos durante mais tempo
- Gaveta VitaFresh com regulação de humidade, ideal para frutas e legumes

CONGELADOR

- Volume líquido do congelador: 129 litros
- Capacidade de congelação (kg/24 h): 11.5 kg
- Tempo de aumento da temperatura: 24 horas
- Super congelação
- 3 gavetas transparentes

MEDIDAS

- Aparelho (A x L x P sem puxador): 203 x 70 x 66.7 cm

INFORMAÇÃO TÉCNICA

- Porta com sentido de abertura à direita, permutável
- Pés frontais ajustáveis em altura e rodas traseiras
- Comprimento do cabo de alimentação: 220 cm
- Classe Climática: SN-T
- Voltagem: 220 - 240 V

ACESSÓRIOS

- 2 acumuladores de frio, 1 cuvette para cubos de gelo

Notas:

- Com base nos resultados do exame padrão de 24 horas. O consumo real depende da utilização/localização do aparelho.

**Serie 4, Combinado de instalação
livre, 203 x 70 cm, Ferro, Green
Collection, Total No Frost
KGN490CAF**

Medidas em mm

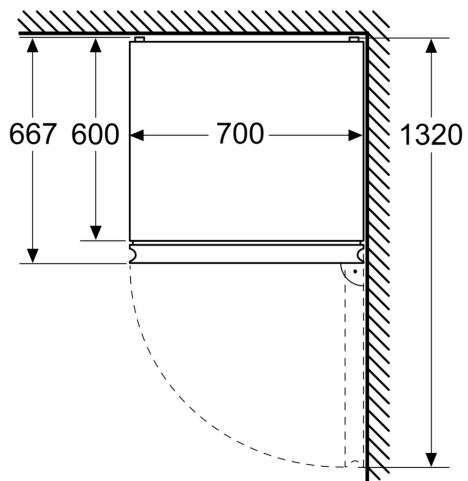

Medidas em mm

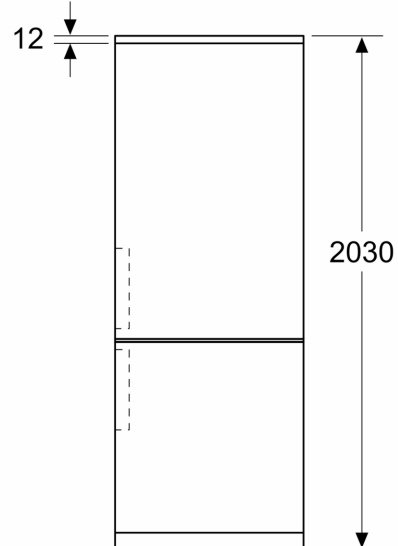

Medidas em mm

