

Serie 4, Combinado integrável, 193.5 x 55.8 cm, Porta com dobradiça fixa KIN96VFD0



O grande combinado integrado com mais 12% de volume, incluindo o sistema VitaFresh XXL <0°C>, No Frost e sinal de aviso de erro para uma conservação óptima.

- **Integrável XL:** ganhe 11% de volume extra para arrumação, graças a um design mais alto.
- **NoFrost:** fim da descongelação manual, graças à proteção da formação de gelo. Poupa tempo e esforço.
- **EcoAirflow:** ótima circulação do ar e um nível constante da temperatura na área de refrigeração.
- **Sinal de aviso sonoro ou luminoso para porta mal fechada.**
- **2 sistemas de refrigeração:** controle separadamente as zonas do frigorífico e do congelador

Technical data

Classe de eficiência energética ¹ : D
Consumo médio anual de energia em kilowatt-hora por ano (kWh/ano) 184 kWh/annum
Soma do volume dos compartimentos de congelação: 75 l
Soma do volume dos compartimentos de refrigeração: 215 l
Emissão de ruído aéreo: 34 dB(A) re 1pW
Classe de emissão de ruído aéreo: B
Tipo de construção: Encastre
Opções do painel da porta: Impossível
Altura: 1935 mm
Largura: 558 mm
Profundidade do produto: 548 mm
Dimensões do nicho para instalação (AxLxP) (mm): 1940x560x550 mm
Peso líquido: 62.1 kg
Código EAN: 4242005359493
Protetor de fusível: 10 A
Dobradica da porta: Direita reversível
Voltagem: 220-240 V
Frequência: 50 Hz
Comprimento do cabo de ligação: 230 cm
Número de compressores: 1
N.º de circuitos de frio independentes: 2
Ventilador interior da secção do frigorífico: Não
Sentido de abertura da porta reversível: Sim
Número de prateleiras ajustáveis no compartimento de refrigeração: 3
Prateleiras para garrafas: Sim
Sistema de descongelação: Congeladores
Tipo de instalação: Integrável



¹ Escala de Classe de Eficiência Energética de A a G

Serie 4, Combinado integrável, 193.5 x 55.8 cm, Porta com dobradiça fixa KIN96VFD0

O grande combinado integrado com mais 12% de volume, incluindo o sistema VitaFresh XXL <0°C>, No Frost e sinal de aviso de erro para uma conservação ótima.

- 1 cuvete para cubos de gelo

Notas:

- Com base nos resultados do exame padrão de 24 horas. O consumo real depende da utilização/localização do aparelho.

CONSUMO / CAPACIDADE

- Classe de eficiência energética: D
- Volume líquido total : 290 litros
- Consumo anual de energia (kWh/ano): 184 kWh/ano
- Classe Climática: SN-ST
- Emissão de ruído (dB(A) re 1pW): 34 dB

CONFORTO E SEGURANÇA

- NoFrost (congelador)
- Alarme óptico e acústico de porta aberta
- Visualização e controlo electrónico da temperatura, através de visor de LED's
- Opção Super Refrigeração
- 2 circuitos de frio independentes com regulação separada da temperatura para Frigorífico e Congelador
- Instalação fácil

FRIGORÍFICO

- Volume líquido do frigorífico: 215 litros
- Iluminação interior por LEDs
- 5 prateleiras de vidro, 4 ajustáveis em altura
- 1 prateleira(s) grande(s) na porta, 3 prateleiras pequenas na porta
- Suporte para garrafas cromado

CONSERVAÇÃO

- Gaveta VitaFresh com regulação de humidade, ideal para frutas e legumes
- Gaveta VitaFresh <0°C> - mantém carne e peixe frescos durante mais tempo

CONGELADOR

- Volume líquido do congelador: 75 litros
- Capacidade de congelação (kg/24 h): 8 kg
- Tempo de aumento da temperatura: 11 horas
- Super congelação
- Opção Super Congelação com ativação manual/automática
- 3 gavetas transparentes

MEDIDAS

- Aparelho (A x L x P sem puxador): 193.5 x 55.8 x 54.8 cm
- Nicho (A x L x P): 194.0 cm x 56.0 cm x 55.0 cm

INFORMAÇÃO TÉCNICA

- Porta com sentido de abertura à direita, permutável
- Pés frontais ajustáveis em altura e rodas traseiras
- Voltagem: 220 - 240 V
- Comprimento do cabo de alimentação: 230 cm

ACESSÓRIOS

Serie 4, Combinado integrável, 193.5 x 55.8 cm, Porta com dobradiça fixa KIN96VFD0

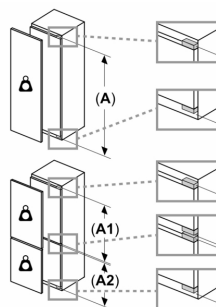
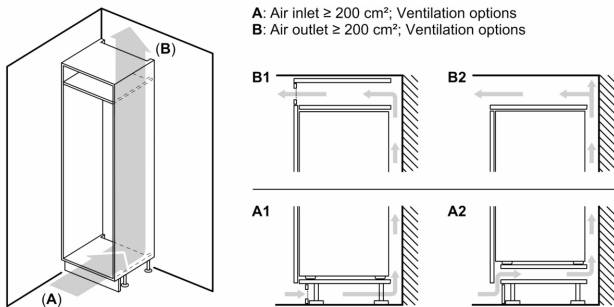

Peso máximo admissível das frentes da unidade
 Frentes montadas nas unidades que excedem o peso admissível podem causar danos e afetar o funcionamento das dobradiças

Δ : Peso
 A: Altura da porta do aparelho em mm, dobradiças incluídas
 B: Dobradiça não amortizada, frente da unidade em kg
 C: Dobradiça amortizada, frente da unidade em kg
 D: Carga adicional possível em kg com kit para cargas pesadas

A	B	C	D
1500-1750	22	22	B+5 / C+5
720-1400	19	19	
A1	15	19	
A2	15	19	

Medidas em mm

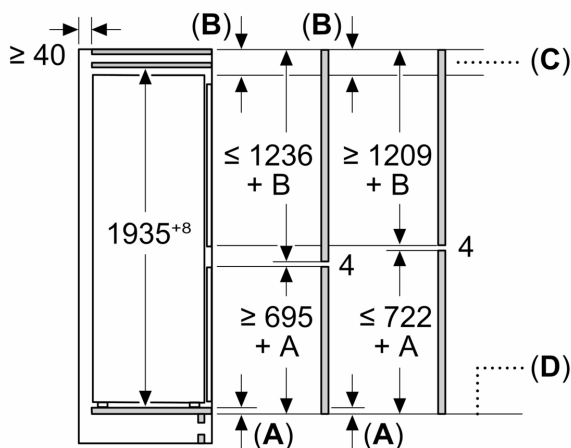

C: Saliência do painel frontal

D: Borda inferior do painel frontal

Medidas em mm

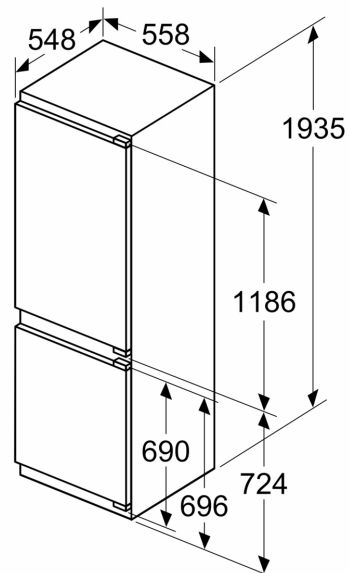

Medidas em mm

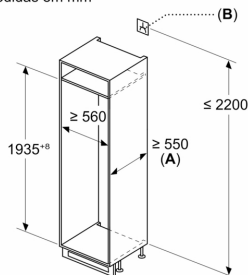

A: ≥ 560 mm (recomendado)
 B: Tomada

Medidas em mm

Recomendação medidas da folga para dobradiça plana

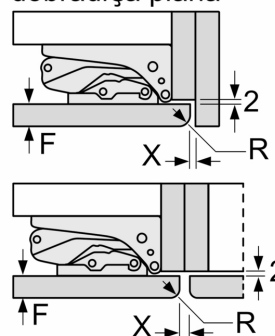

F	R	X
16-19	0-3	2,5
20	0-1	3
	2-3	2,5
21	0-1	3
	2-3	2,5
22	0	4
	1	3,5
	2-3	3

As medidas da folga recomendadas na tabela devem ser respeitadas para garantir uma abertura sem colisão da porta do aparelho e evitar danos no móvel de cozinha.